

**FACTORES SOCIO-CULTURALES QUE GENERAN PRACTICAS
VIOLENTAS ENTRE LOS Y LAS ADOLESCENTES EN EL CONTEXTO
ESCOLAR. CASO INSTITUCIÓN EDUCATIVA REPUBLICA DEL LÍBANO,
CARTAGENA DE INDIAS 2008.**

INFORME DE INVESTIGACION

KATIA ESALAS LÓPEZ

**UNIVERSIDAD DE CARTAGENA
FACULTAD DE CIENCIAS SOCIALES Y EDUCACIÓN
PROGRAMA DE TRABAJO SOCIAL
CARTAGENA DE INDIAS**

2008

T
362.7
E14

2

**FACTORES SOCIO-CULTURALES QUE GENERAN PRACTICAS VIOLENTAS
ENTRE LOS Y LAS ADOLESCENTES EN EL CONTEXTO ESCOLAR. CASO
INSTITUCIÓN EDUCATIVA REPUBLICA DEL LÍBANO, CARTAGENA DE
INDIAS 2008.**

INFORME DE INVESTIGACION

KATIA ESALAS LÓPEZ
Estudiante de Trabajo Social

LEWIS LEÓN BAÑOS
Docente Asesor

**UNIVERSIDAD DE CARTAGENA
FACULTAD DE CIENCIAS SOCIALES Y EDUCACIÓN
PROGRAMA DE TRABAJO SOCIAL
CARTAGENA DE INDIAS
2008**

AGRADECIMIENTOS

*Gracias a mis padres, Zoila López Ricardo y William Esalas Urshela,
por apoyarme en todo el transcurso de mi carrera y motivarme a salir
adelante en el logro de mis objetivos.*

*A mis hermanos Luz Dary Esalas López y Harold Javier Deschamps
López por acompañarme.*

*Infinitas gracias a mi novio Pedro Luis Echavarría que estuvo siempre a
mi lado dándome apoyo emocional en los momentos mas difíciles de mi
vida, además de ser mi asesor bibliográfico, gracias a su colaboración
incondicional el resultado de un arduo trabajo produjo frutos.*

*A mi docente asesor Lewis León Baños por su paciencia y esmero y por
creer en mí,*

Gracias a todos los que estuvieron a mi lado.

UNIVERSIDAD DE CARTAGENA	
Fecha de inscripción	
CENTRO DE INFORMACION Y DOCUMENTACION	
FORMA DE ADQUISICION	
Compra	Donación
Canje	Proceder
Precio \$	
Código	
UNIVERSIDAD DE CARTAGENA	

DEDICATORIA

A Pedro Luis Echavarría Zapata y a mis padres

UNIVERSIDAD DE CARTAGENA	
CENTRO DE INFORMACION Y DOCUMENTACION	
FORMA DE ADQUISICION	
Compra _____	Donación <input checked="" type="checkbox"/> _____
Canje _____	U. de C. _____
Precio \$ <u>10.000</u>	Proveedor <u>U. DE. C.</u>
No. de Acceso <u>116562</u>	No. de ej. _____
Fecha de ingreso: DD <u>05</u>	MM <u>11</u> AA <u>08</u>

TABLA DE CONTENIDO

	PAGS.
INTRODUCCION	12
1. OBJETIVO GENERAL	14
1.1 OBJETIVOS ESPECIFICOS	14
2. CONTEXTO INSTITUCIONAL	15
2.1 Misión Universidad de Cartagena	15
2.2 Visión Universidad de Cartagena	15
2.3 Visión Programa de Trabajo Social	16
2.4 Misión Programa de Trabajo Social	16
2.5 Misión Secretaría de Educación	17
2.6 Visión Secretaria de Educación	17
2.7 Misión Educativa Institución Educativa República del Líbano	18
2.8 Visión Educativa Institución Educativa República del Líbano	18
3. CONTEXTO DE LA EXPERIENCIA	19
 CAPÍTULO I PROYECTO DE INVESTIGACION	
1. JUSTIFICACION	25
2. PLANTEAMIENTO DEL PROBLEMA	28
3. DESCRIPCION DEL PROBLEMA	29
4. ANTECEDENTES	34
5. REFERENTE TEORICO-CONCEPTUAL	37
5.1 Agresividad y violencia	37
5.1.1 Componentes de la respuesta agresiva	38
5.1.1.1 Respuesta somática	38
5.1.1.2 Componente autónomo	39

5.1.1.3 Respuesta hormonal	39
5.1.1.4 Respuesta neurotransmisora	39
5.1.2 El papel de la amígdala	41
5.1.3 La corteza prefrontal	42
5.1.4 ¿Por qué la violencia?	44
5.2 Génesis de la violencia	45
5.2.1 Teorías biológicas	45
5.2.2 Teorías psicológicas	45
5.2.3 Teorías socioculturales	46
5.3 Violencia juvenil	47
5.4 Sobre el origen y evolución de la violencia en los adolescentes	50
5.5 Violencia escolar	51
5.6 ¿Por qué la violencia escolar?	53
5.7 Contexto familiar	56
6. METODOLOGIA	58
6.1 Tipo de información	59
6.2 Proceso metodológico	59
6.3 Muestra	60
6.4 Categorías de análisis	61
6.5 Hipótesis	62

CAPITULO II
CARACTERIZACION DE LA INSTITUCION EDUCATIVA
REPUBLICA DEL LIBANO

1. CARACTERISTICAS GENERALES	68
2. CARACTERISTICAS DE LA OFERTA EDUCATIVA	69
3. INFRAESTRUCTURA EDUCATIVA	70
3.1 Espacios educativos	75
4. TALENTO HUMANO	77
4.1 Proyectos y programas de la institución	77
5. CLIMA INSTITUCIONAL	78
6. CARACTERISTICAS DEMOGRAFICAS DE LA	79
POBLACION ESTUDIANTIL	
6.1 EDAD	79
6.2 SEXO	83
6.3 LUGAR DE ORIGEN	86
6.4 LUGAR DE RESIDENCIA	87

CAPITULO III
PRACTICAS VIOLENTAS EN EL CONTEXTO ESCOLAR

1. ACCIONES VIOLENTAS	92
2. RESOLUCION DE CONFLICTOS	98
3. GRUPOS DE REFERENCIA	101

**CAPITULO IV
CONCEPCIONES SOCIALES ACERCA DEL CONFLICTO
ESCOLAR**

1. IDEAS DE LOS Y LAS ESTUDIANTES ACERCA DEL CONFLICTO ESCOLAR	106
2. OPINIONES DE LOS Y LAS ESTUDIANTES ACERCA DEL CONFLICTO ESCOLAR	113

**CAPITULO V
DINAMICA RELACIONAL DE LA FAMILIA**

1. TIPOLOGIA FAMILIAR	118
2. EDAD DE LOS Y LAS JEFAS DEL HOGAR	120
3. NIVEL EDUCATIVO	122
4. ARTE U OFICIO DE LOS PADRES Y MADRES DE FAMILIA	125
5. RELACIONES AFECTIVAS	125
6. METODOS DISCIPLINARIOS	127
7. NORMATIVIDAD Y AUTORIDAD	128
8. RESOLUCION DE CONFLICTOS	130

CONCLUSIONES	137
ESTRATEGIAS DE PREVENCIOS DE LA VIOLENCIA ESCOLAR EN LA INSTITUCION EDUCATIVA REPUBLICA DEL LIBANO	140
BIBLIOGRAFIA	143
ANEXOS	147

INDICES DE TABLAS Y DIAGRAMAS

Tabla No 1: Intensidad horaria en los niveles académicos de la Institución Educativa República del Líbano. Cartagena de Indias D.T Y C. año 2008.

Tabla No 2: Distribución de los estudiantes por sexo, pertenecientes a la Institución Educativa República del Líbano. Cartagena de Indias D.T Y C. año 2008.

Tabla No 3: Distribución de los estudiantes por nivel académico, pertenecientes a la Institución Educativa República del Líbano. Cartagena de Indias D.T Y C. año 2008.

Tabla No 4: Existencia y estado de los espacios Educativos En La Institución Educativa Republica Del Líbano. Cartagena de Indias D.T Y C. año 2008.

Tabla No 5: Espacios y recursos pedagógicos de la Institución Educativa Republica Del Líbano. Cartagena de Indias D.T Y C. año 2008.

Tabla No 6: Espacios recreativos de la Institución Educativa Republica Del Líbano. Cartagena de Indias D.T Y C. año 2008.

Tabla No 7: Acciones violentas presentadas en la Institución Educativa Republica del Líbano, Cartagena de Indias D.T Y C. año 2007.

Tabla No 8: Ideas que tienen los estudiantes de la Institución Educativa Republica del Líbano acerca de lo que son acciones violentas. Cartagena de Indias D.T Y C. año 2007

Tabla No 9: Hechos que generan acciones violentas en la Institución Educativa Republica del Líbano, Cartagena de Indias D.T Y C. año 2007.

Tabla No 10: Razones para vincularse a los grupos violentos de la Institución Educativa Republica del Líbano. Cartagena de Indias D.T Y C. año 2007

Tabla No 11: Opinión que tienen los estudiantes acerca del conflicto escolar en la Institución Educativa Republica del Líbano. Cartagena de Indias D.T Y C. año 2007

Diagrama No 1: Formas utilizadas para resolver conflictos entre estudiantes en la Institución Educativa República del Líbano. Cartagena de Indias D.T Y C. año 2007

INDICE DE GRAFICOS

Grafico 1: Edad de los estudiantes de noveno grado, pertenecientes a la Institución Educativa Republica del Líbano. Cartagena de Indias D.T Y C. año 2007

Grafico 2: Edad de los estudiantes de décimo grado pertenecientes a la Institución Educativa Republica del Líbano. Cartagena de Indias D.T Y C. año 2007

Grafico 3: Edad de los estudiantes de undécimo grado pertenecientes a la Institución Educativa Republica Del Líbano. Cartagena de Indias 2007

Grafico 4: Sexo de los estudiantes de noveno grado pertenecientes a la Institución Educativa Republica Del Líbano. Cartagena de Indias D.T Y C. año 2007

Grafico 5: sexo de los estudiantes de décimo grado pertenecientes a la Institución Educativa Republica Del Líbano, Cartagena de Indias D.T Y C. año 2007.

Grafico 6: Sexo de los estudiantes de undécimo grado pertenecientes a la Institución Educativa Republica Del Líbano, Cartagena de Indias D.T Y C. año 2007

Grafico 7: lugar de origen de los estudiantes pertenecientes a la Institución Educativa Republica del Líbano. Cartagena de Indias D.T Y C. año 2007.

Grafico 8: Lugar de residencia de los estudiantes pertenecientes a la Institución Educativa Republica Del Líbano. Cartagena de Indias D.T Y C. año 2007.

Grafico 9: Frecuencia de las acciones violentas presenciadas por los estudiantes de noveno grado pertenecientes a la Institución Educativa Republica Del Líbano. Cartagena de Indias D.T Y C. año 2007.

Grafico 10: Frecuencia de las acciones violentas presenciadas por los estudiantes de décimo grado pertenecientes a la Institución Educativa Republica Del Líbano, Cartagena de Indias D.T Y C. año 2007

Grafico 11: Frecuencia de las acciones violentas que presencian los estudiantes de undécimo grado pertenecientes a la Institución Educativa Republica Del Líbano, Cartagena de Indias D.T Y C. año 2007.

Grafico 12: Tipos de acciones violentas recibidas por los estudiantes por parte de un compañero(a) de la Institución Educativa Republica Del Líbano, Cartagena de Indias D.T Y C. año 2007

Grafico 13: Existencia de grupos violentos en la Institución Educativa Republica Del Líbano. Cartagena de Indias D.T Y C. año 2007

Grafico 14: Estudiantes de 9º, 10º y 11º que han sido invitados a integrar grupos violentos en la Institución Educativa Republica Del Líbano. Cartagena de Indias D.T Y C. año 2007.

Grafico 15: Topología familiar de los estudiantes pertenecientes a la Institución Educativa Republica Del Líbano. Cartagena de Indias D.T Y C. año 2007

Grafico 16: Edades de los padres de familia de los estudiantes de la Institución Educativa Republica Del Líbano. Cartagena de Indias D.T Y C. año 2007

Grafico 17: Edades de las madres de familia de los estudiantes pertenecientes a la Institución Educativa Republica Del Líbano. Cartagena de Indias D.T Y C. año 2007

Grafico 18: Nivel educativo de las madres de los estudiantes pertenecientes a la Institución Educativa Republica Del Líbano. Cartagena de Indias D.T Y C. año 2007

Grafico 19: Nivel educativo de los padres de los estudiantes pertenecientes a la Institución Educativa Republica Del Líbano. Cartagena de Indias D.T Y C. año 2007

Grafico 20: Relaciones afectivas de los estudiantes de la institución educativa con su padre. Cartagena de Indias D.T Y C. año 2007

Grafico 21: Relaciones afectivas de los estudiantes de la institución educativa con su madre. Cartagena de Indias D.T Y C. año 2007.

Grafico 22: Sanciones utilizadas cuando se incumplen las normas en los hogares de los estudiantes de la Institución Educativa Republica Del Líbano. Cartagena de Indias D.T Y C. año 2007

Grafico 23: Miembro de la familia que establece normas en los hogares de los estudiantes de la Institución Educativa Republica Del Líbano. Cartagena de Indias D.T Y C. año 2007



Grafico 24: Miembro de la familia que posee la imagen de autoridad en los hogares de los estudiantes de la Institución Educativa Republica Del Líbano. Cartagena de Indias D.T Y C. año 2007.

Grafico 25: Conflictos que se presentan en los hogares de los estudiantes de la Institución Educativa Republica Del Líbano. Cartagena de Indias D.T Y C. año 2007

Grafico 26: Personas involucradas en los conflictos que se presentan en los hogares de los estudiantes de la Institución Educativa Republica Del Líbano. Cartagena de Indias D.T Y C. año 2007

Grafico 27: Frecuencia de los conflictos que se presentan en los hogares de los estudiantes de la Institución Educativa Republica Del Líbano. Cartagena de Indias D.T Y C. año 2007

Grafico 28: Formas de resolver los conflictos que se presentan en los hogares de los estudiantes de la Institución Educativa Republica Del Líbano. Cartagena de Indias D.T Y C. año 2007

INDICE DE PLANOS Y FIGURAS

Plano No 1: Localidades del Distrito de Cartagena de Indias D.T. y C. año 2003

Plano No 2: Unidades Comuneras de Gobierno urbanas de Cartagena de Indias D.T y C. año 2003

Plano No 3: Porcentaje de personas de ingresos bajos en Cartagena de Indias D.T. y C. año 2001- 2004

Plano No 4: Años de educación de los habitantes de los barrios de Cartagena de Indias D.T. y C. año 2001-2004

Plano No 5: Porcentaje de trabajadores informales en los barrios de Cartagena de Indias D.T. y C. año 2001-2004

Plano No 6: Población adulta sin ningún grado de escolaridad en Cartagena de Indias D.T. y C. año 2007

Plano No 7: Pobreza por NBI en Cartagena de Indias D.T. y C. año 2007

Figura No 1: *sustancia gris periacueductual*. Tomado de: José Sanmartín, El Laberinto de la Violencia, año 2004 (Solomon H. Zinder (1992): drogas y cerebro, Barcelona, prensa científica)

Figura No 2: *sistema serotoninérgico*. Tomado de: José Sanmartín, El Laberinto de la Violencia, año 2004 (Bear, M. F.; Connors, B. W. y Paradiso, M. A. (1998) Neurociencia. Explorando el cerebro, Barcelona Masson)

Figura No 3: *el Locus coeruleus y el sistema noradrenérgico*. Tomado de: José Sanmartín, El Laberinto de la Violencia año 2004 (Bear, M. F.; Connors, B. W. y Paradiso, M. A. (1998) Neurociencia. Explorando el cerebro, Barcelona Masson)

Figura No 4: *el cerebro humano*. Tomado de: José Sanmartín, El Laberinto de la Violencia, año 2004 (Carter, R. (1998): el nuevo mapa del cerebro Barcelona integral)

Figura No 5: *lóbulos*. Tomado de: José Sanmartín, El Laberinto de la Violencia, año 2004 (Carter R. (1998) el nuevo mapa del cerebro, Barcelona integral)

Figura No 6: *algunas zonas prefrontales*. Tomado de: José Sanmartín, El Laberinto de la Violencia, año 2004.

INDICE DE FOTOGRAFIAS

Fotografía No 1: Institución Educativa Republica Del Líbano, 1ª bloque, Cartagena de Indias D.T. y C. año 2007

Fotografía No 2: Institución Educativa Republica Del Líbano, 1ª bloque, Cartagena de Indias D.T. y C. año 2007

Fotografía No 3: Institución Educativa Republica Del Líbano, 1ª bloque, Cartagena de Indias D.T. y C. año 2007

Fotografía No 4: Institución Educativa Republica Del Líbano, 2ª bloque, Cartagena de Indias D.T. y C. año 2007,

Fotografía No 5: Institución Educativa Republica Del Líbano, 2ª bloque, Cartagena de Indias D.T. y C. año 2007

Fotografía No 6: Lugar utilizado como restaurante escolar en la institución Educativa República del Líbano, Cartagena de Indias D.T. y C. año 2007

Fotografía No 7: Sociodramas presentados por los estudiantes y las estudiantes de la Institución Educativa Republica del Líbano, Cartagena de Indias D.T. y C. año 2007

Fotografía No 8: Sociodramas presentados por los estudiantes y las estudiantes de la Institución Educativa Republica del Líbano, Cartagena de Indias D.T. y C. año 2007

Fotografía No 9: Sociodramas presentados por los estudiantes y las estudiantes de la Institución Educativa Republica del Líbano, Cartagena de Indias D.T. y C. año 2007

Fotografía No 10: Sociodramas presentados por los estudiantes y las estudiantes de la Institución Educativa Republica del Líbano, Cartagena de Indias D.T. y C. año 2007

INDICE DE ANEXOS

Anexo No 1: Cronograma, factores socio-culturales que generan prácticas violentas entre los y las adolescentes en el contexto escolar. Caso Institución Educativa Republica del Líbano, Cartagena de indias 2008.

Anexo No 2: Guía de entrevista dirigida a estudiantes pertenecientes a la Institución Educativa República del Líbano, grados 9º, 10º y 11º.

Anexo No 3: Guía de entrevista dirigida a docentes y directivos de la Institución Educativa República del Líbano.

INTRODUCCIÓN

El contexto actual de la ciudad de Cartagena atraviesa por una crisis que a los ojos de los mas pesimistas es una situación difícil de cambiar, el desempleo, la ubicación de familias pobres en zonas de alto riesgo y el estado decadente de sus viviendas, los efectos de los desastres naturales, el desplazamiento, la delincuencia común y organizada y la explotación comercial sexual infantil, son unas entre tantas problemáticas que aquejan a la ciudad, en la que profesionales han dedicado todo su esfuerzo en comprender sus causas y efectos, y proponen de igual forma medidas tanto preventivas como correctivas a muchas de estas.

El presente estudio focaliza su atención en una problemática no mencionada anteriormente pero que no deja de ser importante y llama la atención a quien a diario escucha comentarios, lo lee en la prensa local o es espectador directo de ésta: La Violencia de los Adolescentes en el Contexto Escolar.

En el año 2002 el director Michael Moore realizo un documental titulado "*Bowling for columbine*"¹ el cual ilustraba el hecho acaecido en una institución educativa, donde un grupo de estudiantes entre los 15 y 18 años pertenecientes a la institución, integran a la cafetería con armas de alto alcance y disparan irracional e indiscriminadamente contra los estudiantes que en ese momento se encontraban almorzando, desatando una masacre. En otro largometraje realizado en el 2003 llamado "*Elephant*"² el director pretendió enfocar una parte de este problema de los estudiantes que ingresan armados a los planteles desde el entorno de vida de los sujetos activos de este delito.

Tanto en *Bowling for Columbine* como en *Elephant*, los directores tratan de hacer una radiografía de la sociedad buscando las circunstancias determinantes que

¹ MOORE Michael, (Dirección y guión), *Bowling for columbine*, Estados unidos y Canadá. Año: 2002. Ver: <http://www.labutaca.net/50sansebastian/bowlingforcolumbine.htm>

² VAN SANT Gus, (Dirección y guión), *Elephant* Estados Unidos año 2003. Ver: <http://www.labutaca.net/films/21/elephant.htm>

puedan conllevar a esta serie de actos. Estos trabajos muestran como el realizar un análisis de la violencia escolar desborda los marcos arquitectónicos y sociales donde se desarrolla la actividad académica, dado que tanto los individuos como las relaciones sociales son el producto de una plétora de elementos circunstanciales que muchas veces encuentra su explicación en todo una serie de procesos históricos, relaciones económicas, políticas y sociales.

Ahora bien el presente trabajo investigativo pretendió ubicarse en este marco explicativo en el que se vieron los posibles factores que generaban practicas violentas en el contexto escolar delimitando específicamente el caso de la Institución Educativa República del Líbano en Cartagena de indias.

La violencia en el contexto escolar es una problemática que no es actual, en todo grupo social se desarrollan una serie de procesos en el que el conflicto y su expresión negativa: la violencia, siempre se ha manifestado, pero es abrumador ver como en la actualidad se ha intensificado, tornándose mas peligroso para la integridad física y emocional tanto del agredido como del agresor, es por esto la importancia de este estudio en el que el fin ultimo no fue el de enumerar causas y efectos puesto que la dinámica de la violencia impide conceptualizarla o teorizarla de esta forma, es una problemática compleja en el que una reducción de este tipo alejaría al estudio de sus manifestaciones y factores condicionantes reales; por el contrario pretendió lograr una descripción de los factores socioculturales que podrían estar inmersos en las practicas violentas de los adolescentes en el contexto escolar, delimitando específicamente las prácticas violentas que se presentan en la institución, la concepción de los y las estudiantes acerca de estas y su relación con la violencia en el contexto familiar.

La literatura existente aporta desde diferentes puntos de vista, bases para abordar de una u otra forma parte de esta problemática, pero los estudios más desarrollados en cuanto a esta se realizan a partir de un ambiente cultural, social, económico y político distinto al de la ciudad de Cartagena de Indias, por lo tanto

una de las expectativas es el de dar luces acerca de la violencia en el contexto escolar en esta ciudad, específicamente en el caso de la *Institución Educativa Republica Del Líbano*, de manera que se convierta en una herramienta útil para la formulación y reestructuración de estrategias encaminadas a mejorar la convivencia en las escuelas, que a partir de la realidad social se identifique esta problemática y se logre acercar al entramado sociocultural que hay en ésta y en específico en sus actores.

1. OBJETIVO GENERAL

Caracterizar los factores socio-culturales que generan prácticas violentas entre los y las adolescentes en el contexto escolar, pertenecientes a la Institución Educativa República del Líbano, grados 9º, 10º y 11º, de Cartagena de Indias 2008.

1.1 OBJETIVOS ESPECÍFICOS

- Describir las características generales de la Institución Educativa República del Líbano ubicada en la ciudad de Cartagena de Indias.
- Describir las características demográficas de la población adolescente de la Institución Educativa República del Líbano, grado 9º, 10º y 11º ubicada en la ciudad de Cartagena de Indias.
- Identificar las prácticas violentas de los y las adolescentes en el contexto escolar pertenecientes a la Institución Educativa República del Líbano, grado 9º, 10º y 11º ubicada en la ciudad de Cartagena de Indias.
- Describir las concepciones que tienen los adolescentes acerca de las prácticas violentas en el contexto escolar, pertenecientes a la Institución Educativa República del Líbano, grado 9º, 10º y 11º ubicada en la ciudad de Cartagena de Indias.
- Establecer la relación entre las prácticas violentas en la familia y el comportamiento violento del adolescente en el contexto escolar, perteneciente a la Institución Educativa República del Líbano, grado 9º, 10º y 11º ubicada en la ciudad de Cartagena de Indias.

2. CONTEXTO INSTITUCIONAL

UNIVERSIDAD DE CARTAGENA

2.1 MISIÓN

La Universidad de Cartagena es una Institución Pública, líder en el Caribe Colombiano desde su fundación en el año 1827; tiene reconocimientos en la comunidad académica nacional e internacional y ejerce su autonomía en el compromiso de formar ciudadanos (as) en su contexto cultural con Idoneidad, ética científica y humanística, competentes para aportar a la construcción de una sociedad colombiana en el marco de la responsabilidad social, el desarrollo de la ciencia y la tecnología, la justicia y la democracia.

Las funciones de docencia, investigación y proyección social, las desarrolla con calidad, bajo criterios de rigurosidad científica, respecto a los derechos humanos pertinencia y solvencia social que hagan viable un impacto social y el desarrollo sostenible de su entorno para el bienestar de las presentes y futuras generaciones.

2.2 VISION

La Universidad de Cartagena, como institución pública de Educación Superior de la región Caribe Colombiana, y actor social del desarrollo, liderará los procesos de investigación científica de nuestra área geográfica, a la vez que orientará los procesos de docencia y extensión que hagan posible el desarrollo armónico de esta zona de gran importancia económica y estratégica para el país.

PROGRAMA DE TRABAJO SOCIAL

2.3 VISION

El Programa de Trabajo Social, en concordancia con la visión de la Universidad de Cartagena, se propone mantenerse hacia el año 2020 como el programa líder en la formación de trabajadores sociales en la Costa Caribe Colombiana; constituirse en un programa reconocido en Colombia y América Latina por el excelente desempeño de sus egresados, la solidez en su labor investigativa, la pertinencia de su proyección en el contexto, la alta calidad y compromiso de su cuerpo docente y la idoneidad como órgano consultor de entidades estatales y no gubernamentales en la formulación de políticas y planes de desarrollo social.

2.4 MISIÓN

A partir de procesos académicos flexibles, que privilegian la investigación y el compromiso con el desarrollo humano, el Programa de Trabajo Social tiene como misión formar trabajadoras y trabajadores sociales de alta calidad profesional, capaces de intervenir de manera responsable y creativa en espacios y proyectos de interacción social en la localidad, la región y el país, en razón a su sólida fundamentación epistemológica, ética, política teórica y metodológica.

Versión aprobada en el Consejo de Facultad. Marzo 2003.

SECRETARIA DE EDUCACION DISTRITAL

2.5 MISIÓN

La Secretaría de Educación Distrital de Cartagena de Indias garantiza el derecho universal a la educación a través de Establecimientos Educativos con autonomía, talento humano calificado, plantas físicas adecuadas para ofrecer una formación integral, con calidad, altos niveles de eficiencia a todos los niños, jóvenes y adultos de nuestra sociedad cartagenera.

2.6 VISIÓN

En el 2011, la Secretaría de Educación Distrital de Cartagena de Indias, será una organización integrada por un equipo comprometido con su Misión, liderando un servicio educativo con cobertura total, calidad y eficiencia; formando ciudadanos integrales con alto sentido de cartageneidad centrada en la conservación del patrimonio cultural, histórico y ecológico que se traduzca en la transformación del ser cartagenero como factor de desarrollo en la construcción de una sociedad incluyente y participativa.

INSTITUCIÓN EDUCATIVA REPUBLICA DEL LIBANO

2.7 MISION EDUCATIVA

La Institución Educativa Republica Del Líbano decide que su misión es formar estudiantes con un sentido crítico, creativo, ético, con sentido humano capaz de convivir en paz y en armonía con los demás; con actitud gerencial y visión de líder comprometido con el desarrollo local y regional, contribuyendo al desarrollo socioeconómico del país mediante la generación y aplicación de conocimientos científicos y técnicos. Ofrece los servicios de Preescolar, Básica Primaria y Secundaria, Media Académica y Media Técnica Comercial.

Esta oferta le posibilita intervenir responsablemente en la construcción del proyecto de vida de cada uno de los estudiantes que permanecen en sus aulas entre los 5 y 18 años.

2.8 VISION EDUCATIVA

La Institución tiene el propósito de entregarle a la sociedad cartagenera y al país en general, un hombre altamente competitivo y capaz de: participar conscientemente en las transformaciones sociales de su entorno.

Acceder a la educación superior en la disciplina que sea de su afinidad.

Hacer parte del sector productivo y comercial de la región y del país con honestidad y eficiencia.

3. CONTEXTO DE LA EXPERIENCIA³

El Distrito Cultural y Turístico de Cartagena de indias, capital del departamento de Bolívar donde se ubica la Institución educativa Republica del Líbano se encuentra localizada al norte de la Republica de Colombia (Región Caribe), limita al norte con el Mar Caribe, al sur con el municipio de San Onofre, al este con Santa Catalina, Santa Rosa, Turbaco y Turbana y al oeste con el Mar Caribe. Tiene una extensión de 609. 1 km² y su población se estima para el año 2005 en 1.030.149 habitantes en la que predominan los grupos infantiles y juveniles (126.668 habitantes de 15 a 19 años. Planeación DADIS, proyección censo DANE 1993).⁴

Según su división político administrativa el Distrito de Cartagena se encuentra dividido en 3 localidades conformadas por 15 Unidades Comuneras de Gobierno urbanas y corregimientos⁵ (ver plano 1):

- Localidad 1: **HISTÓRICA Y DEL CARIBE NORTE**
- Localidad 2: **DE LA VIRGEN Y TURÍSTICA**
- Localidad 3: **INDUSTRIAL Y DE LA BAHÍA**

³ Caracterización tomada de Pérez V. Gerson Javier, Salazar Mejía Irene. La Pobreza en Cartagena: Un Análisis por Barrios, en Documentos de Trabajo Sobre Economía Regional, No 94 del Banco de la Republica, Centro de Estudios Económicos Regionales (CEER) agosto de 2007 Cartagena, ISSN 1692-3715 Pág. 19, 20.

⁴ Perfil epidemiológico, Departamento Administrativo Distrital De Salud DADIS, Cartagena de indias 2005, Pág. 7- 8

⁵ IBÍD. Pág. 8

Plano No 1
LOCALIDADES DEL DISTRITO DE CARTAGENA D.T Y C. AÑO 2003

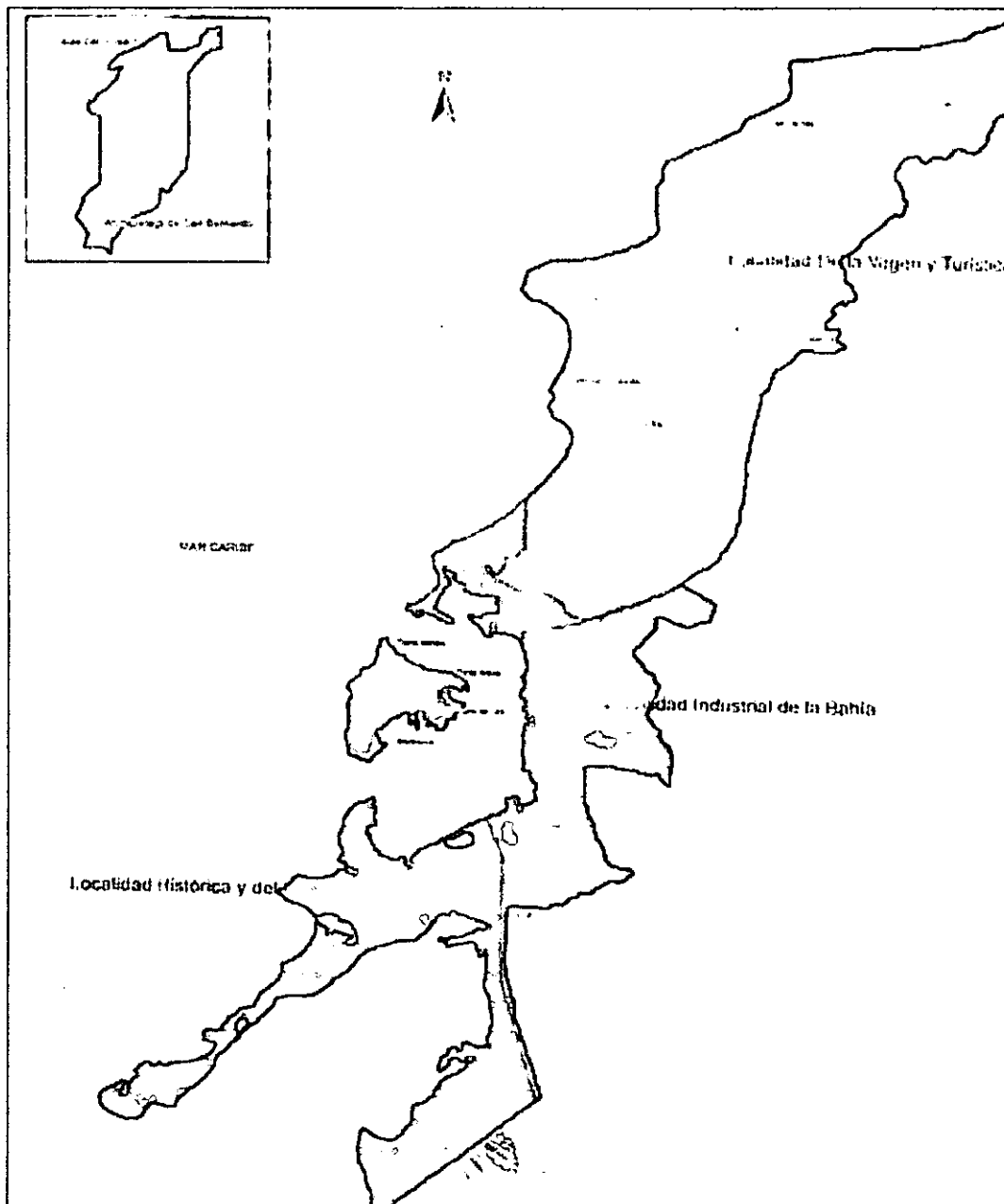

Fuente: Alcaldía Mayor de Cartagena de Indias – Secretaria de Planeación. (División político-administrativa determinada según el Acuerdo 006 de febrero 27 de 2003).

Las Unidades Comuneras de Gobierno son entes territoriales que a su vez, se encuentran conformadas por agrupaciones de barrios, en Cartagena existe un total de 181 barrios de los cuales 15 están ubicados en zonas rurales, para el caso de la Localidad de la Virgen y Turística -localidad a la que pertenece la Institución Educativa Republica del Líbano- son 34 los barrios que la conforman, 28 urbanos y 6 rurales todos agrupados en 4 Unidades Comuneras de Gobierno (UCG No 4, UCG No 5, UCG No 6, UCG No 7).

PLANO NO 2
UNIDADES COMUNERAS DE GOBIERNO URBANAS DE CARTAGENA DE
INDIAS D.T. Y C. AÑO 2003

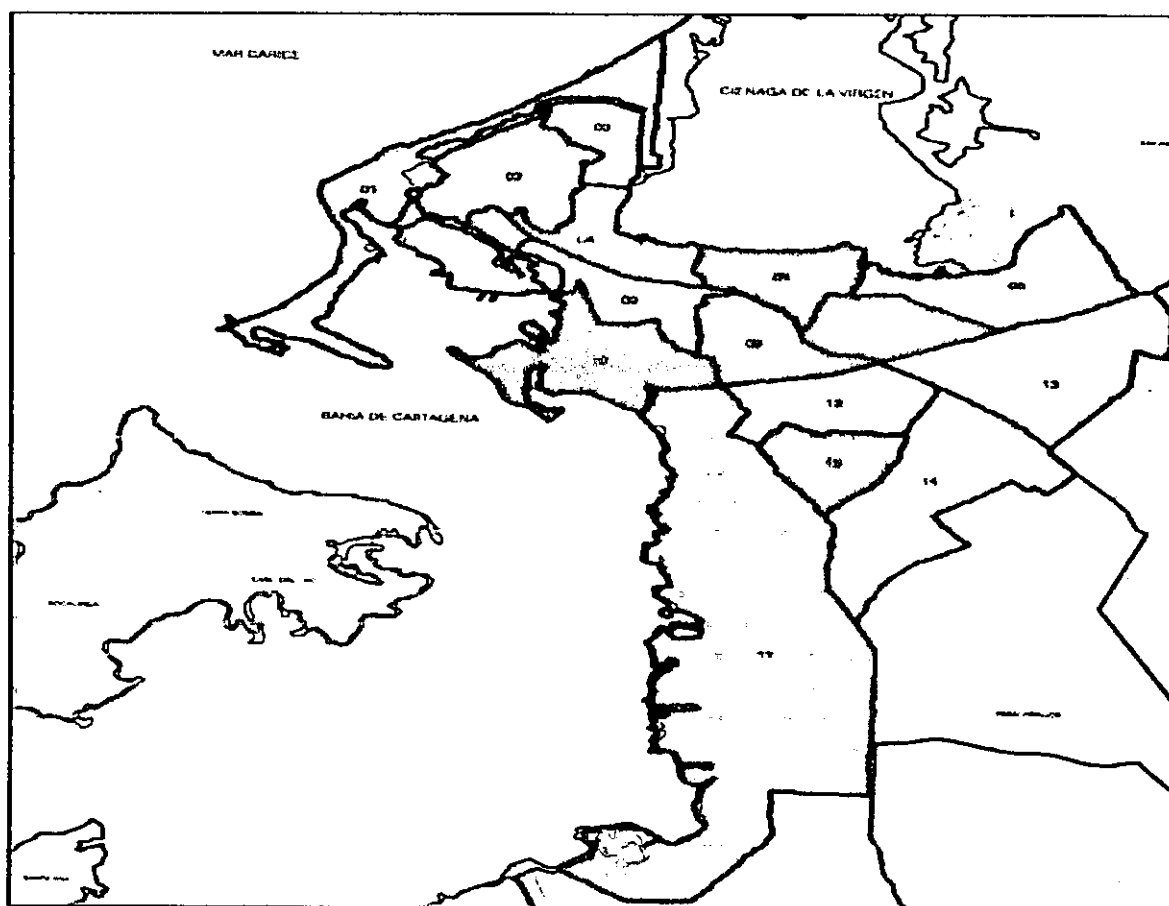

Fuente: Alcaldía Mayor de Cartagena de Indias- Secretaria de Educación (División político-administrativa determinada según el Acuerdo 006 de febrero 27 de 2003).

La Localidad De la Virgen y Turística posee una extensión territorial de 371 Km² – la mas extensa entre las tres localidades- (ver plano No 1), una población de 334.383 Hab. y una densidad poblacional –menor con respecto a las otras localidades- de 901 Hab/Km².

Por otro lado es “la localidad que peores indicadores sociales enfrenta, concentra el área rural más alta y el mayor porcentaje de población sisbenizada especialmente en los niveles más bajos”⁶, el 99% de la población sisbenizada se encuentra inscrita en los niveles 1 y 2. Además es la localidad en donde existe el menor número de sitios de esparcimiento como instalaciones deportivas y centros comerciales.⁷

La Institución Educativa Republica del Líbano se ubica en el barrio el Líbano perteneciente a la UCG No 5, una de las unidades que posee los mayores indicadores de pobreza y desigualdad en el Distrito. La UCG No 5 al igual que las unidades No 4, 6 y 14, abarcan el mayor numero de personas de Estrato 1 y el mayor numero de personas sisbenizadas en los niveles 1 y 2, adicionalmente la UCG No 5 concentra el mayor numero de personas con bajos niveles educativos (además de las UCG NO 3, 4 y 6), los menores niveles de cobertura en energía (UCG No 2, 5, 6 y 14) y alcantarillado (UCG No 4, 5 y 6), las mayores tasas de homicidios -por cada 100.000 hab.- (UCG No 4, 5, 11 y 14), las mayores tasa de desempleo (UCG No 3, 5, 8 y 10), los mayores niveles de pobreza –según el NBI- (UCG No 2, 4, 5 y 6) y los mayores niveles de miseria (UCG No 4, 5, 6 y 14).⁸

⁶ Pérez V. Gerson Javier, Salazar Mejía Irene. La Pobreza en Cartagena: Un Análisis por Barrios, en Documentos de Trabajo Sobre Economía Regional, No 94 del Banco de la Republica, Centro de Estudios Económicos Regionales (CEER) agosto de 2007 Cartagena, ISSN 1692-3715 Pág. 19, 20.

⁷ (IBID. Pág. 19, 20

⁸ IBID. Pág. 20, 21

Estos indicadores muestran que los habitantes de la UCG No 5 al igual que las UCG No 2, 3, 4, 6 y 14, son las que están afrontando las mayores dificultades socioeconómicas en la ciudad⁹, un recorrido por estos barrios deja ver como constante un conjunto de viviendas construidas con materiales improvisados en zonas de alto riesgo y en pésimas condiciones de salubridad.¹⁰

En cuanto a la educación, en Cartagena de Indias existe una brecha "que en términos de eficiencia persiste entre el sector oficial y el privado, de hecho, la brecha ha tendido a aumentar sobretodo en el caso de la deserción, producto de la reducción sistemática en los colegios privados y el estancamiento en los colegios públicos. No se puede desconocer que la gran mayoría de las causas del abandono del colegio y el bajo rendimiento académico se asocian con factores socioeconómicos. Eso permite entender porqué en los colegios oficiales la deserción y la repitencia no presenta una tendencia a mejorar, como sí sucede en los colegios privados. En los estratos 1 y 2 aproximadamente el 95% de los niños y jóvenes están matriculados en colegios públicos, en los estratos 3 y 4 es aproximadamente el 70%, y en los estratos 5 y 6 entre el 15% y el 20%"¹¹.

El informe estadístico presentado por la Alcaldía de Cartagena, la Secretaria General y la Secretaria de Planeación Distrital en Cartagena de Indias describe que para el año 2007 se encontraban 437 instituciones educativas de las cuales 222 eran de carácter oficial, distribuidas en las tres localidades de la siguiente forma:

⁹ Ver anexos: planos con los porcentajes de personas de ingresos bajos, años de educación de los habitantes y porcentajes de trabajadores informales en los barrios de Cartagena.

¹⁰ Óp. cit. Pág. 21, 22.

¹¹ Informe: Como vamos en educación, en "Cartagena como vamos"
http://www.cartagenacomovamos.org/evaluacion_educacion.htm, pág. 7

- Localidad 1: 108
- Localidad 2: 65
- Localidad 3: 49

Específicamente en la Unidad Comunera de Gobierno No 5, es donde se presenta el menor acceso de niños, niñas y jóvenes al sistema educativo conjuntamente con la UCG No 4 y 15, y existe el mayor porcentaje de población adulta sin ningún grado de escolaridad.¹²

“La relación entre las variables educativas antes mencionadas y la pobreza por UCG es clara, las UCG con mayor porcentaje de población pobre son al mismo tiempo las que tienen menores coberturas de educación, menor número de colegios y mayor porcentaje de población adulta sin ningún grado de escolaridad”.¹³

¹² IBID pág. 6

¹³ IBID pág. 6. Ver anexos: planos de población adulta sin ningún grado de escolaridad, y planos de pobreza según NBI-Necesidades Básicas Insatisfechas-

CAPITULO I
PROYECTO DE INVESTIGACION
FACTORES SOCIO-CULTURALES QUE GENERAN PRACTICAS
VIOLENTAS ENTRE LOS Y LAS ADOLESCENTES EN EL
CONTEXTO ESCOLAR. CASO INSTITUCIÓN EDUCATIVA
REPUBLICA DEL LÍBANO, CARTAGENA DE INDIAS 2008.

1. JUSTIFICACIÓN

*"Llaman violento al río impetuoso pero a las orillas que lo comprimen nadie las
llama violentas"*

B. Brecht

La escuela como uno de los principales espacios de socialización del niño, niña y adolescente, se percibe como un agente de transformación social, en el que se aprende y se practica valores y principios que en un futuro, serán la base para la convivencia en los distintos espacios de participación del ser humano en la sociedad. La educación se vislumbra como lo cita Elsa Castañeda Bernal, casi como la única opción para abatir la violencia, propiciar la igualdad de oportunidades y lograr una competitividad basada en el despliegue de las potencialidades del ser humano informado, educado y seguro de sí capaz de construir sus conocimientos, sus valores, su identidad y su futuro en un contexto de libertad y solidaridad¹⁴.

Pero la escuela presenta una serie de problemáticas que afectan su objetivo educador y formador, ésta no se encuentra exenta de las manifestaciones y consecuencias de la violencia, que sí bien tradicionalmente se han presentado de parte del maestro al alumno como manera de mantener las relaciones de dominación, hoy se expresa con hechos cada vez más peligrosos la violencia entre pares, el abuso del más fuerte hacia el más débil¹⁵.

¹⁴ CASTAÑEDA Bernal Elsa, "La Educación Secundaria: Un Presente Por Construir. Jóvenes, Educación Y Violencia". En Violencia En La Escuela. Instituto Para La Investigación Educativa Y El Desarrollo Pedagógico. Alcaldía Mayor Santa Fé De Bogotá, 1999. Pág. 43- 44.

¹⁵ "El 'matoneo' siempre ha existido. Todos recordamos lo que hemos leído, lo que vivimos o lo que alguien nos relató sobre los muchachos que chantajeaban, golpeaban, quitaban las meriendas a los más pequeños o golpeaban a los compañeros a la salida de la escuela. Lo difícil es que hoy en día, los hechos son cada vez más peligrosos..." De Camargo Sonia Mejía, "Matoneo En La Escuela". En Violencia En La Escuela. Instituto Para La Investigación Educativa Y El Desarrollo Pedagógico. Alcaldía Mayor Santa Fé De Bogotá, 1999. Pág. 36- 37.

Diversos autores, desde variadas disciplinas concuerdan en afirmar que el fenómeno creciente de la violencia en la escuela ejercida entre pares posee múltiples causas, es un fenómeno complejo al que no se le puede atribuir la dual causa-efecto, y más aún no solo debe ni puede explicarse únicamente desde las características del agresor, de la víctima o del propio contexto escolar¹⁶.

Según el informe del Defensor del Pueblo de España, desde las teorías contextuales o ecológicas se afirma que el abuso de poder entre iguales es el resultado de la interacción compleja entre estos y otros factores que surgen de los distintos contextos en el que el individuo vive; desde los más próximos como la familia, la escuela, el grupo de amigos o los medios de comunicación hasta los más lejanos, como los recursos educativos, culturales y económicos, y los valores imperantes en cada cultura sobre las relaciones entre personas, y en particular en el medio escolar, entre compañeros y compañeras¹⁷.

Algunas significaciones sociales de la juventud y más aun de la adolescencia afirman que ésta es la etapa de preparación en el que el sujeto se incorpora a la vida adulta, transición en la cual deberá cumplir un papel fundamental de preparación y en este sentido la tarea corresponde a la familia y la educación¹⁸ pero la exposición a situaciones potencialmente violentas que se puedan presentar en estas estructuras, son elementos que incitan en gran medida a que el adolescente asuma una reacción violenta.

La violencia ejercida por los adolescentes es el resultado de una serie de circunstancias a las que estos se enfrentan en su diario vivir, el ser víctimas de la violencia en sus múltiples manifestaciones, la escasa socialización a través de la

¹⁶ Defensor Del Pueblo, Informes, Estudios Y Documentos. Violencia Escolar: El Maltrato Entre Iguales En La Educación Secundaria Obligatoria. Editorial Publicaciones, Madrid, España, año 2000. Pág. 25.

¹⁷ IBÍD. Pág. 25.

¹⁸ PÉREZ Guzmán Diego, "Elementos Para Una Comprensión Socio-Cultural Y Política De La Violencia Juvenil" Revista Nómadas No 4, marzo 1996 Santa Fe de Bogota, Fundación Universidad Central. Pág. 104

familia y la escuela, el estar viviendo en una lucha constante por la supervivencia, hacen de este sujeto al que se le han vulnerado sus derechos en una víctima más, pero ¿Qué sucede cuando el adolescente se encuentra inmerso en una institución educativa en el que recibe una formación académica con énfasis en principios y valores?, ¿Cuáles serían los factores que en este caso tejen las relaciones entre estos?. Éste es el objetivo del presente estudio, que pretende convertirse en una herramienta para comprender en alguna medida la realidad de esta problemática y aportar bases para la formulación y reestructuración de estrategias, tendientes a mejorar la convivencia en los distintos ámbitos de socialización del adolescente.

2. PLANTEAMIENTO DEL PROBLEMA

¿Cuáles son los factores socio-culturales que generan prácticas violentas en el contexto escolar de los y las adolescentes pertenecientes a la Institución Educativa Republica del Libano ubicada en la Localidad 2 de Cartagena de Indias D.T y C. año 2008?

3. DESCRIPCIÓN DEL PROBLEMA

La violencia en Colombia específicamente en Cartagena de Indias es un fenómeno que ha aumentado significativamente en la actualidad y en este los adolescentes se han convertido en los principales protagonistas¹⁹, a diario se encuentran involucrados en el sicariato, pandillas, hurtos, abuso sexual, homicidios entre otros. Asomenores, institución especializada en la resocialización del menor infractor en Cartagena registra que para el año 2006 aumentó con respecto a los años anteriores el ingreso de menores infractores y prevé que continúe en aumento por el deterioro del tejido social. Entre las infracciones mas cometidas por los menores se encuentra con un 49% el delito contra la propiedad, un 23% el delito contra el estatuto de estupefaciente, el 12% contra la vida e integridad personal y un 6% y 5% contra el pudor sexual y porte ilegal de armas respectivamente.²⁰

La situación anterior de igual manera se presenta en el contexto escolar, diariamente se observan casos de agresiones que sobrepasan lo verbal hasta llegar a atentar contra la integridad física y la vida del otro; según datos suministrados recientemente por investigaciones de estudiantes de la Universidad de Cartagena se demuestra que los delitos más comunes en el contexto escolar son: el hurto con un promedio de 56.6%, la agresión física con un promedio de 32.3%, delitos sexuales con un 6.5%, homicidio con un 1% y drogas con 3.4%²¹.

Para efectos de la presente investigación, se tomará como objeto de estudio la violencia en el contexto escolar que si bien no es el delito de los mencionados anteriormente con mayor promedio, podría afectar en gran medida la convivencia

¹⁹ Según informe del I semestre de 2006 de Asomenores, el 81% de los menores infractores se encuentran entre los 15 y 17 años de edad en Cartagena de Indias.

²⁰ Proporción de ingresos de menores infractores en el I semestre de 2006 según la infracción cometida, Asomenores, Cartagena de Indias.

²¹ GONZÁLEZ Silva Delfilia Maria, Practicas delictivas de los jóvenes pertenecientes a las Instituciones Educativas Distritales ubicadas en la localidad Histórica y Del Caribe Norte; De La Virgen Y Turística E Industrial De La Bahía de la ciudad de Cartagena de Indias año 2006. Universidad de Cartagena Programa de Trabajo Social. Pág. 70

en este y por ende el desarrollo integral de los estudiantes, de igual forma es necesario tener en cuenta que el ambiente escolar es un subsistema de la sociedad que reproduce los mismos problemas y patrones de conductas que se evidencia en su entorno, principalmente el aumento de la violencia en el ambiente familiar y comunitario.

Las agresiones de las que son parte los adolescentes, niños y niñas estudiantes se manifiestan comúnmente en riñas con armas blancas (exactos, cuchillos, navajas, entre otras), golpes y piedras que causan heridas graves que requieren de atención medica inmediata²². Estos no son casos aislados, es una realidad que se presenta en el diario vivir de los adolescentes en las escuelas, por esto es pertinente estudiar los factores condicionantes de este fenómeno, observando los aspectos socioculturales que podrían generar estas conductas.

Diversos estudios –principalmente en Europa- apuntan a caracterizar y clasificar la agresión entre pares en el contexto escolar como “bullying” en el que existe un juego de poderes donde el más “fuerte”, ya sea por apariencia física, grado escolar más avanzado o popularidad, comete constantemente abusos –directos o indirectos- contra otro más débil. Este es una realidad generalizada en las escuelas estudiadas en este continente, pero de igual forma, existen diversas iniciativas para prevenirla. Visto lo anterior en el caso Cartagena es claro que existen unas condiciones económicas, sociales, políticas y culturales totalmente diferentes a las europeas, el niño, niña o adolescente se enfrenta diariamente a situaciones de violencia en su contexto familiar y comunitario que podrían tener una relación directa con la violencia en la escuela. Éstos en su proceso de aprendizaje y socialización internalizan y reproducen formas de resolver los conflictos de modo violento puesto que es la realidad a la que día a día se enfrentan como un callejón sin salida, Erich Fromm²³ plantea que el modo de vida que se halla predeterminado para el individuo por las características de un sistema

²² IBID, capitulo IV, Pág. 74.

²³ FROMM Erich. El Miedo A La Libertad (The Fear Of Freedom) traducción Gino Germani, Editorial Círculo de Lectores, Bogotá 1981, Pág. 36, 37, 38.

económico²⁴, llega a ser un factor primordial en la determinación de toda estructura de su carácter; Su personalidad es moldeada esencialmente por el tipo de existencia que le halla tocado vivir desde la familia, medio que expresa todas las características típicas de una sociedad o clase determinada, es decir, que las condiciones sociales, económicas, culturales entre otras, que desde la sociedad se reflejan en la institución familiar influyen en gran medida en el carácter y personalidad del individuo desde su niñez, aun así este mismo autor plantea que solo durante la niñez pueden ser flexibles las tendencias y rasgos del carácter no siendo así en una etapa adulta.

En el caso del bullying²⁵ existe una fuerte relación con los problemas en la familia, Junger(1996) citado por Miguel Moreno, Carmen Vacas y José Maria Roa en su artículo "Victimización Escolar Y Clima Socio Familiar"²⁶ afirma que el bullying se asocia con familias que presentan problemas relacionados con padres erráticos con usos de métodos disciplinarios duros y broncos, el aumento desmesurado de la tasa de separaciones y divorcios y los conflictos que esto implica, el gran numero de hijos que impide un mínimo de control sobre sus miembros y el bajo apoyo emocional.

Es claro que la violencia en el contexto escolar es una problemática multicausal, no solo se podría pensar en la violencia Intrafamiliar y comunitaria como génesis de ésta, además, sería posible mirar el problema desde la misma organización escolar, mas específicamente desde la comunidad estudiantil. El silencio, la indiferencia y por que no la validación de la violencia como medio más idóneo para alcanzar un fin (poder y prestigio) podrían ser otros factores que incidirían en la

²⁴ Hay que tener en cuenta la conexión que posee un sistema económico determinado con las dinámicas y procesos sociales y políticos en una sociedad.

²⁵ El bullying es el fenómeno más estudiado y del que más referencias bibliográficas existen, pero vale aclarar que en sus manifestaciones no se encuentran las conductas violentas propiamente, el objeto de este comportamiento es el abuso del poder, la intimidación y exclusión de una forma directa o indirecta y constante entre iguales.

²⁶ MORENO Moreno Miguel, Vacas Díaz Carmen y Roa Venegas José Maria "Victimización Escolar Y Clima Socio Familiar" Revista Iberoamericana de Educación, Universidad de Granada, España. ISSN: 1681-5653. Pág. 2, 3.

perpetuación de ésta problemática, en este caso sería la concepción de la violencia como medio de resolución de conflictos y obtención de poder y prestigio en los adolescentes. Además de la importancia que en esta etapa de la vida adquieren los grupos de pares, en los que se comparte estilos de vida que en el caso de realizar estas practicas violentas ejercerían en alguna medida presión social en el adolescente, en los cuales el demostrar la destreza para el manejo de la violencia podría ser la fuente de poder y prestigio antes mencionados.²⁷

Con respecto a lo anterior los autores del artículo "Victimización Escolar y Clima Socio Familiar", afirman que la escuela a veces inconscientemente, tiende a fomentar el éxito individual y la competitividad ayudando a la adquisición de poder (económico, político, religioso); además, un estudio realizado y descrito en el mismo artículo por los autores, en el 7% de los casos de estudiantes que dicen ser victimizados (34.3%) no interviene nadie para evitar el abuso, y de los que afirman que victimizan a sus compañeros (47%), un 30.7% expresan que los compañeros espectadores no hacen nada y un 9% los animan y ayudan. Este estudio se realizó en una muestra representativa de las ciudades de Granada, Jaén, Málaga y Almería en España, que si bien como se ha mencionado anteriormente es un contexto totalmente diferente aporta ideas para comprender este fenómeno.

Definir específicamente las causas de la violencia de los adolescentes en el contexto escolar de Cartagena no es el camino mas correcto a seguir debido a la complejidad de este fenómeno, que bien puede partir de una problemática estructural asociada a la pobreza, el crecimiento acelerado y no planificado de la población, la violencia generalizada, el desempleo, la desigualdad y la exclusión por la que atraviesa la ciudad. Esta serie de problemáticas sociales afectan el ambiente familiar, escolar y comunitario, por lo tanto una aproximación a esta realidad aportaría herramientas para plantear estrategias de acción tendientes a

²⁷ BONASSO Alejandro, "Violencia y Juventud: Los Jóvenes No Son *Per Se* Violentos", Encuentro Internacional: Juventud, Conflicto Social y Nuevos Escenarios de Violencia 16 al 19 de julio 2001, IIN- OEA. Cartagena Colombia

fortalecer los lazos de convivencia en las instituciones educativas y aun en la familia como ente principal de socialización de los niños, niñas y adolescentes estudiantes.

4. ANTECEDENTES

En estos últimos tiempos la violencia es un problema social de gran preocupación para las instituciones, organizaciones, el Estado y la sociedad civil en general. Cada día, crecen las investigaciones entorno al tema de la violencia, sus causas, características y manifestaciones en el contexto familiar, escolar y comunitario, aun así éste es un tema de gran envergadura en el que es necesario seguir ahondando²⁸.

Diego Pérez en su artículo "Elementos Para Una Comprensión Socio-Cultural Y Política De La Violencia Juvenil"²⁹ plantea que en Colombia desde inicios de la década de los 60's se desarrollaron estudios sobre la violencia en Colombia, sin embargo, los estudios se centran en las dimensiones políticas y el enfrentamiento entre el Estado y las guerrillas de los años 60, 70 y 80's; solo desde 1987 se reconoce la multicausalidad, multidireccionalidad y pluralidad de las violencias en el país y se investiga otros factores como el narcotráfico, la delincuencia organizada entre otras, pero los estudios sobre otras formas de violencia (cotidiana urbana, intra familiar, sicarial, juvenil "limpieza social") son todavía deficitarios y faltan ser exploradas las distintas modalidades de violencia para una mejor comprensión del fenómeno.

Colombia comparado con otros países posee una de las tasas mas altas de criminalidad, hasta 1995 la tasa de homicidio fue de 77.5% por cada 100.000 habitantes, mientras, que la tasa en Brasil era de 24.6% y Bahamas con 22.7%³⁰.

²⁸ Aún cuando existe producción escrita acerca del fenómeno de la violencia en la escuela, estos en su gran mayoría son artículos, ensayos y ponencias que responden por lo general a inquietudes académicas, quedando como evidencia escrita en revistas de carácter interno. Ver: Valencia Murcia Fernando, Conflicto Y Violencia Escolar En Colombia. Lectura Breve De Algunos Materiales Escritos. Grupo de investigación educación y desarrollo humano Universidad de San Buenaventura Cali, Revista Científica Guillermo De Ockham. Vol. 7 (1) Enero-junio de 2004. ISSN: 1794-192x

²⁹ PÉREZ Diego "Elementos Para Una Comprensión Socio-Cultural Y Política De La Violencia Juvenil" Revista Nómadas No 4, marzo 1996 Santa Fe de Bogota, Fundación Universidad Central. Pág. 102.

³⁰ Tasas de homicidios en algunos países, fuentes: Policía Nacional Colombiana, Organización Panamericana de la Salud, Naciones Unidas, tomada de Diego Pérez "Elementos Para Una

En parte, estas cifras demuestran la existencia de una gran ola de violencia de mas de 10 años que afecta al país, en el que los niños, niñas y adolescentes resultan ser las mayores victimas de las muertes violentas³¹, pero además de los homicidios, otra variable de la violencia que día a día se intensifica es maltrato físico, verbal y psicológico que se presenta en el ámbito familiar, escolar y comunitario.

Específicamente en el contexto escolar, se ha aumentado los brotes de violencia, afectando principalmente aquellos adolescentes que provienen de hogares donde el maltrato Intrafamiliar, las agresiones verbales y la inadecuada comunicación, forman parte de su vida cotidiana, y es en estos contextos hostiles, donde se generan conductas violentas que el adolescente tiende a reproducir en el ambiente escolar.³²

En las matrices diagnosticas de la Secretaria De Educación Distrital, se encuentra que, entre las situaciones que se registra en las Instituciones Educativas están las riñas, la agresividad física entre estudiantes, los robos, embarazos en adolescentes, deserción escolar, ausencia de valores, pandillismo, tendencia al consumo de sustancias entre otras³³. En la investigación "Prácticas Delictivas, De Los Jóvenes Pertenecientes A Instituciones Educativas Distritales Ubicadas En La Localidad 1, 2, 3, Cartagena De Indias 2006" la agresión física se constituye en el

Comprensión Socio-Cultural Y Política De La Violencia Juvenil" Revista Nómadas No 4, marzo 1996, Pág. 107. Santa Fe de Bogota, Fundación Universidad Central.

³¹ Según un estudio riguroso en las ciudades de Bogota, Cali, Medellín y Barranquilla en 1994 el grupo de edad comprendido entre los 15 y 17 años representa el 78.6% de las victimas seguido del rango 11 y 14 años con el 16.2%, Diego Pérez "Elementos Para Una Comprensión Socio-Cultural Y Política De La Violencia Juvenil" Revista Nómadas No 4, marzo 1996, Santa Fe de Bogota, Fundación Universidad Central. Pág. 109.

³² Ver: Carbonell José Luis, Peña Ana Isabel, El Despertar De La Violencia En Las Aulas, La Convivencia En Los Centros Educativos. Editorial CCS 2001 y González Silva Delfilia María. Tesis de grado "Prácticas Delictivas, De Los Jóvenes Pertenecientes A Instituciones Educativas Distritales Ubicadas En La Localidad 1, 2, 3, Cartagena De Indias 2006".

³³ GONZÁLEZ Silva Delfilia María. Tesis de grado "Prácticas Delictivas, De Los Jóvenes Pertenecientes A Instituciones Educativas Distritales Ubicadas En La Localidad 1, 2, 3, Cartagena De Indias 2006". Universidad de Cartagena Facultad de Ciencias Sociales y Educación. Pág. 71

segundo acto delictivo más frecuente con un 37% en el contexto escolar de las localidades 1, 2 y 3 de la ciudad de Cartagena en el 2006, dichas agresiones están conformadas por riñas con armas blancas (exactos, cuchillas, navajas), golpes y piedras causando heridas graves que requieren de atención médica. De igual forma las relaciones de estos(as) adolescentes con sus padres y demás integrantes de la familia presentan disfuncionalidades que agravan la situación.

La escuela como el entorno más próximo es el espacio en el que los niños, niñas y adolescentes interactúan permanentemente con la realidad, es en esta que se da un conjunto de interacciones entre sujetos, saberes, métodos e imaginarios que posibilita la practica de valores, conductas, actitudes y aptitudes para la convivencia o por el contrario es el escenario donde se puede transmitir inadecuadas prácticas y asumirse comportamientos violentos³⁴. Por lo tanto es indispensable identificar los elementos socio-culturales que generan las conductas violentas del o la adolescente en el contexto escolar de manera que se puedan aplicar medidas pedagógicas y por supuesto prever este tipo de situaciones que afecta todos los ámbitos de la vida humana.

*"la escuela como organización social tiene los mismos problemas que el resto de la sociedad, es un espejo que suele reflejar los males del entorno"*³⁵

³⁴ Ver: Beltrán Pájaro Deni Luz, Tesis de grado "el conflicto como proceso inherente al ser humano" Facultad de Ciencias Sociales y Educación, Programa de Trabajo Social, Universidad de Cartágena. Cartágena de Indias 2003

³⁵ CARBONELL José Luis, Peña Ana Isabel, El Despertar De La Violencia En Las Aulas, La Convivencia En Los Centros Educativos, Editorial CCS 2001 Pág. 15.

5. REFERENTE TEÓRICO-CONCEPTUAL

La violencia juvenil es un fenómeno que se ha presentado desde años atrás en los países de América dando origen a una serie de estudios que apuntan a las causas y manifestaciones de dicho fenómeno, y este a su vez se intensifica y tiende a ser incontrolable,³⁶ pero... ¿Qué se entiende por violencia?.

Violencia según el autor José Sanmartín³⁷ es el resultado de la interacción entre la agresividad natural y la cultura, esta suele traducirse en acciones intencionales (o amenazas de acción) que tienden a causar daño a otros seres humanos, la cultura puede hipertrofiar la agresividad, que de ser un instinto al servicio de la supervivencia, puede pasar a ser una conducta intencionalmente dañina para el otro ser humano por razones muy distintas de la propia eficacia biológica. Cuando tal cosa sucede, no se habla estrictamente de "agresividad" sino de "violencia"³⁸.

Biológicamente el ser humano esta condicionado para ser agresivo y a su vez, esa misma naturaleza aporta mecanismos naturales que la inhiben, pero la cultura y solo ella podrá evitar que el ser humano se comporte agresivamente o por el contrario, hipertrofiar la agresividad natural y convertirla en violencia.

5.1 AGRESIVIDAD Y VIOLENCIA

Como se ha mencionado anteriormente la agresividad es un instinto al servicio del ser humano que incrementa la eficacia biológica de su portador, pero a su vez hay

³⁶MC ALLISTER Alfred PH.D. La Violencia Juvenil De Las Américas: Estudios Innovadores De Investigación, Diagnostico Y Prevención, Editor Oscar Ordenes, Organización Panamericana De La Salud, División De Promoción Y Protección De La Salud, Programa De Salud Familiar Y Población Salud Del Adolescente. VI Seminario de Promoción de la Salud del Adolescente: Desafío del Siglo XXI. Enero de 1998, Washington DC, EEUU.

³⁷ SANMARTÍN José, La Violencia Y Sus Claves, Editorial Ariel S.A 3ª Edición, noviembre de 2001, Barcelona, España. Pág. 20, 24, 25.

instintos naturales que la inhiben. Desde Darwin (1872) se aceptan como tales las expresiones emocionales y en particular la expresión facial del miedo.³⁹

5.1.1 COMPONENTES DE LA RESPUESTA AGRESIVA⁴⁰

Cuando un individuo va a defender algo ante un eventual ataque o va a realizar un ataque a otra persona, su conducta constara de varias respuestas:

- **5.1.1.1 Respuesta Somática:** el conjunto de movimientos musculares que el individuo realizará para adoptar ciertas posturas (por ejemplo sumisión) y expresiones faciales. En el *mensencéfalo* esta situada la sustancia gris *periacueductual*, integrada por circuitos neurales que controlan los movimientos típicos de diversas conductas y en especial de las conductas de lucha. Entre ella figura el “quedarse petrificado” o inmóvil ante un previsible ataque (figura 1)



Figura 1: tomado de: José Sanmartín, *El Laberinto de la Violencia* año 2004 (*sustancia gris periacueductual*, Solomon H. Zinder (1992): *drogas y cerebro*, Barcelona, prensa científica)

³⁹ SANMARTIN José, (coordinador) *El Laberinto de la Violencia*, Causas, Tipos y Efectos. Centro Reina Sofía Para El Estudio De La Violencia. Editorial Ariel. Barcelona España. 2004 Pág. 21, 22.

⁴⁰ IBÍD. Pág. de la 23 a la 36.

- 5.1.1.2 *El Componente Autónomo:* son el conjunto de respuestas automáticas que el organismo del individuo en cuestión hará para movilizar toda la energía que necesita ante la situación descrita. Así por ejemplo, se incrementará la frecuencia cardíaca, aumentará el flujo sanguíneo hacia los músculos etc. El sistema nervioso autónomo mediatiza gran parte de los cambios fisiológicos en que consisten las emociones, tales como la respiración rápida (o lenta), el incremento (o disminución) de la sudoración y de la frecuencia cardíaca etc. Una de las divisiones –la denominada “*parasimpática*”- aumenta la energía almacenada en el cuerpo mediante la reducción de actividades fisiológicas; otras de sus divisiones –la denominada “*simpática*” – gasta la energía acumulada mediante el incremento de las actividades fisiológicas.

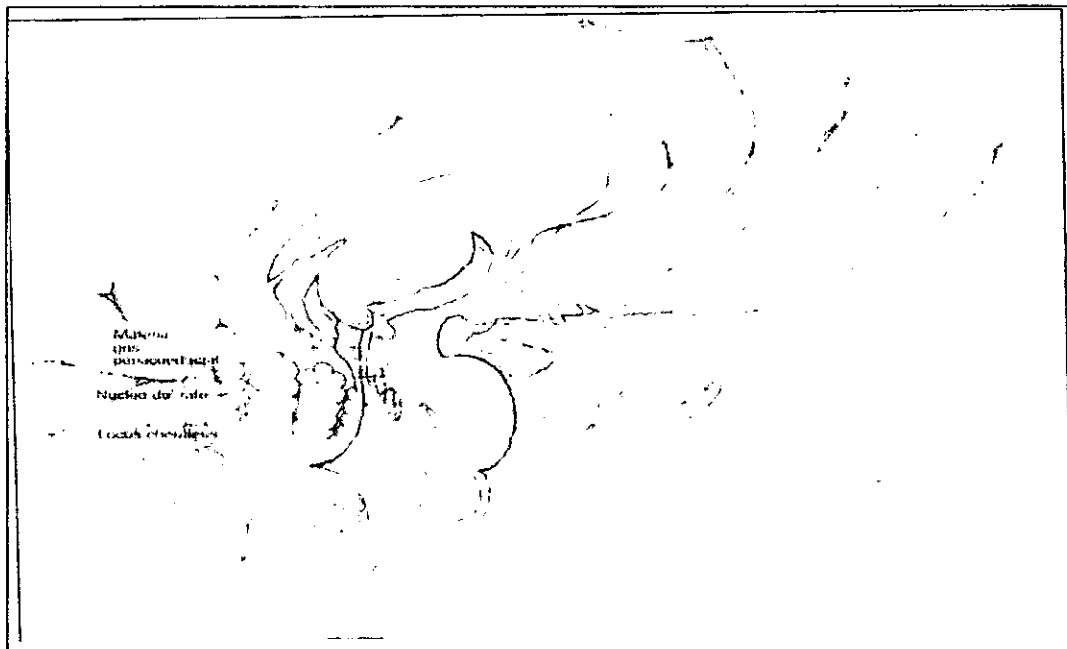
El hipotálamo parece ser la estructura cerebral mediadora entre diversas zonas del *encéfalo* y los grupos de neuronas responsables de las respuestas del sistema autónomo.

- 5.1.1.3 *Respuesta Hormonal:* que vendrá a reforzar el componente autónomo. Así la *medula suprarrenal* segregara adrenalina que incrementara aun mas el flujo sanguíneo hacia los músculos y la *corteza suprarrenal*, segregara hormonas *esteroídes*, como el *cortisol* (la hormona del estrés) que movilizara reservas de energía para poner el organismo en tensión. El hipotálamo también juega un papel decisivo en la regulación del sistema hormonal, realiza su acción a través del control que ejerce sobre la hipófisis para que esta segregue la hormona (la corticotropina) que a su vez liberada en el torrente circulatorio llega hasta la corteza de las glándulas suprarrenales provocando la segregación del cortisol responsable de que el organismo movilice sus reservas de energía para hacer frente a una situación de estrés, elevando la glucemia.
- 5.1.1.4 *Respuesta Neurotransmisora:* entre los neurotransmisores conectados con la agresividad hay dos de suma importancia. El primero es



la *noradrenalina*, prepara al organismo para hacer frente a las situaciones del entorno y la *serotonina* que cuando baja su nivel en el cerebro se incrementa la irritabilidad.

En el *troncoencéfalo*, a la altura de la protuberancia y el mesencéfalo, se localizan los *núcleos del rafe* (figura 2). Estos núcleos, formados por neuronas serotoninérgicas, son responsables de llevar serotonina a gran parte del cerebro restante, inhibiendo su excitación. Además en la protuberancia esta el llamado *locus coeruleus* un pequeño núcleo de color azulado que esta formado por un reducido numero de neuronas *noradrenérgicas*, responsables de llevar la noradrenalina a buena parte del cerebro, estimulándolo y produciendo un estado de vigilancia (figura 3)



Figura 2: tomado de: José Sanmartín, El Laberinto de la Violencia año 2004 (*sistema serotoninérgico*. Bear, M. F.; Connors, B. W. y Paradiso, M. A. (1998) Neurociencia. Explorando el cerebro, Barcelona Masson)



Figura 3: tomado de: José Sanmartín, El Laberinto de la Violencia año 2004 (*el Locus coeruleus y el sistema noradrenérgico*. Bear, M. F.; Connors, B. W. y Paradiso, M. A. (1998) Neurociencia. Explorando el cerebro, Barcelona Masson)

5.1.2 EL PAPEL DE LA AMIGDALA: la “amígdala” palabra latina que significa almendra, es un complejo conjunto de núcleos subcorticales situados en el polo del lóbulo temporal, que desde hace mucho tiempo se han relacionado con diversas formas de la conducta emocional. Actualmente se piensa que la amígdala actúa como una unidad central de mando de la que emanan ordenes para que la respuesta somática, autónoma, hormonal y neurotransmisora tenga lugar, así como las directrices para poner fin a estas. Se piensa que ante un determinado estímulo el tálamo (la unidad básica de procesamiento y distribución de *inputs sensoriales* hacia otras partes del cerebro, por ejemplo el input visual) retransmite la señal pertinente hacia la amígdala. Las proyecciones de la amígdala hacia el hipotálamo harán que este a su vez, de instrucciones al sistema autónomo y endocrino. El resultado será, por una parte aumentará el ritmo cardiaco, la presión sanguínea, la palidez, etc., y por otra se liberarán algunas hormonas en el torrente circulatorio como el cortisol que provocara la movilización de reservas de energía por parte del organismo, elevando la glucemia.

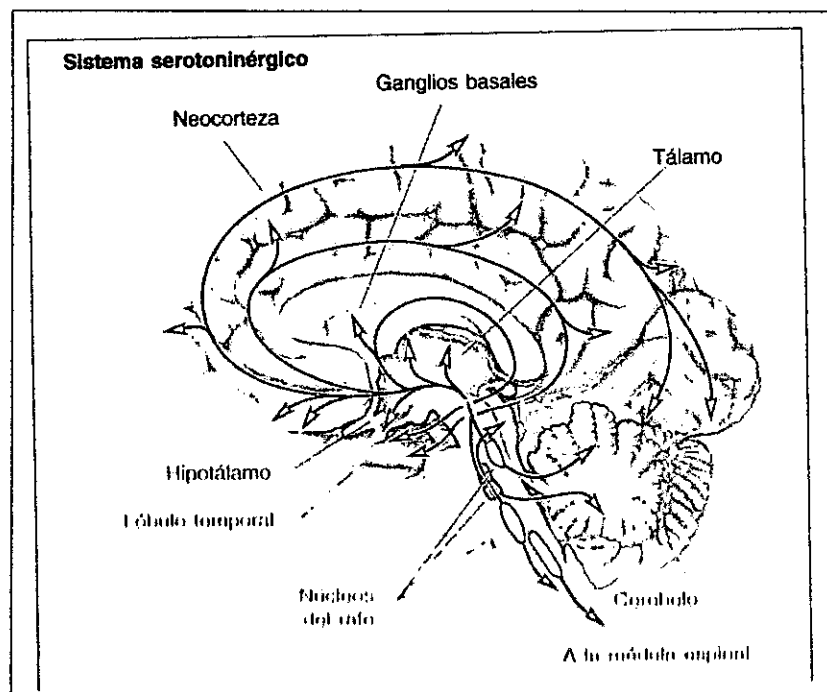
Las proyecciones de la amígdala que van hacia el troncoencéfalo influirán en el funcionamiento de las neuronas noradrenérgicas del locus coeruleus y de las neuronas serotoninérgicas de los núcleos del rafe. Los efectos serán un aumento de la noradrenalina y una disminución de la serotonina en el cerebro. Por lo tanto se incrementará el estado de vigilancia del entorno y la irritabilidad. (Figura 4)

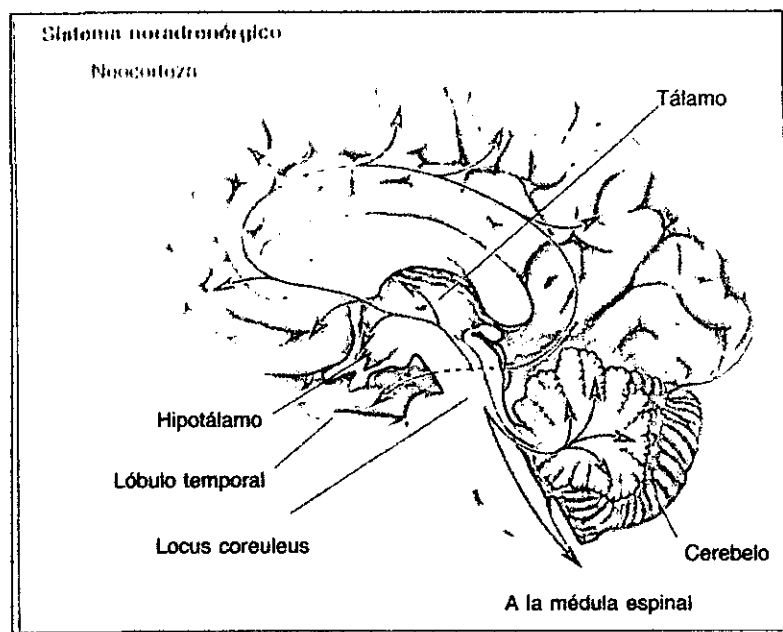

Figura 4: tomado de: José Sanmartín, *El Laberinto de la Violencia*, año 2004 (*el cerebro humano*. Carter, R. (1998): *el nuevo mapa del cerebro* Barcelona integral)

5.1.3 LA CORTEZA PREFRONTAL: hay otras zonas del cerebro humano con las que la amígdala interacciona, es el caso de los lóbulos frontales, parte mas delantera del cerebro (figura 5). En la corteza frontal hay un área relacionada con la agresividad, se trata de la corteza prefrontal, es la única parte de la corteza cerebral que está ligada a la reflexión, la toma de conciencia de las emociones (los llamados sentimientos) y su regulación o control, es decir que habitan en ésta, ideas, pensamientos y sentimientos. Ninguno de ellos es instintivo cada ser humano adquiere sus ideas, pensamientos y sentimientos a lo largo de su historia personal y según éstas el individuo interpretara y potenciara o inhibirá las

emociones que alcancen su corteza prefrontal desde las zonas más profundas de su cerebro (por ejemplo la amígdala). (Figura 6 zonas prefrontales)

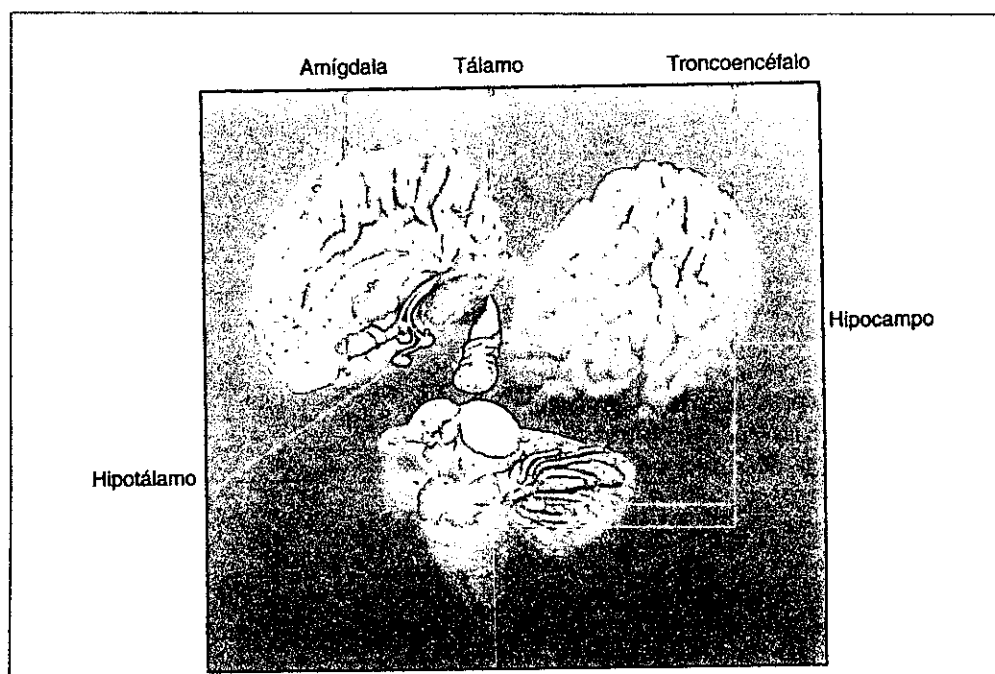

Figura 5: tomado de: José Sanmartín, *El Laberinto de la Violencia*, año 2004 (*lóbulos*. Carter R. (1998) *el nuevo mapa del cerebro*, Barcelona integral)



Figura 6: tomado de: José Sanmartín, *El Laberinto de la Violencia*, algunas zonas prefrontales año 2004

Cuando se despliega una conducta agresiva el input sensorial entra en el cerebro y se dirige al tálamo desde allí es remitido por una parte directamente a la amígdala que ordenara toda la secuencia de actividades fisiológicas antes mencionadas y por otra a la corteza prefrontal que tendera a controlar las emociones y por consiguiente la actividad de la amígdala y de las estructuras conectadas a ella. El resultado será que las reacciones instintivas disparadas sin que existiera conocimiento y conciencia (por la amígdala) del por qué dejaran paso a las acciones reflexivas.

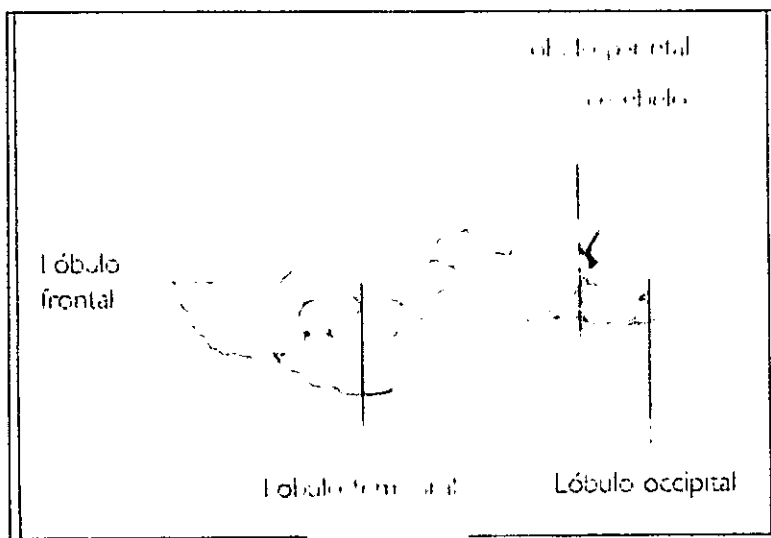
5.1.4 ¿POR QUÉ LA VIOLENCIA?

Según el autor Losé Sanmartín se es violento primeramente porque el complejo sistema presidido por la amígdala, en interconexión con la corteza prefrontal sufre alguna perturbación de origen biológico, pero la violencia en la mayoría de los casos (80% o más) según el autor es el resultado de que factores aprendidos culturalmente alteren el equilibrio natural de la agresividad. Este aprendizaje tiene lugar a lo largo de la historia personal del individuo y estará condicionado por múltiples factores. Algunos tendrán que ver con características individuales; otros, con la familia en la que el ser humano se inserta, otros con diferentes estructuras sociales organizadas como la escuela o lugar de trabajo, desorganizadas como el vecindario, el grupo de compañeros, por la que transcurre la vida de dicho individuo y factores relacionados con los prejuicios, las preconcepciones, las ideologías, los principios, los valores entre otros, que configuran la forma de ver al mundo.⁴¹

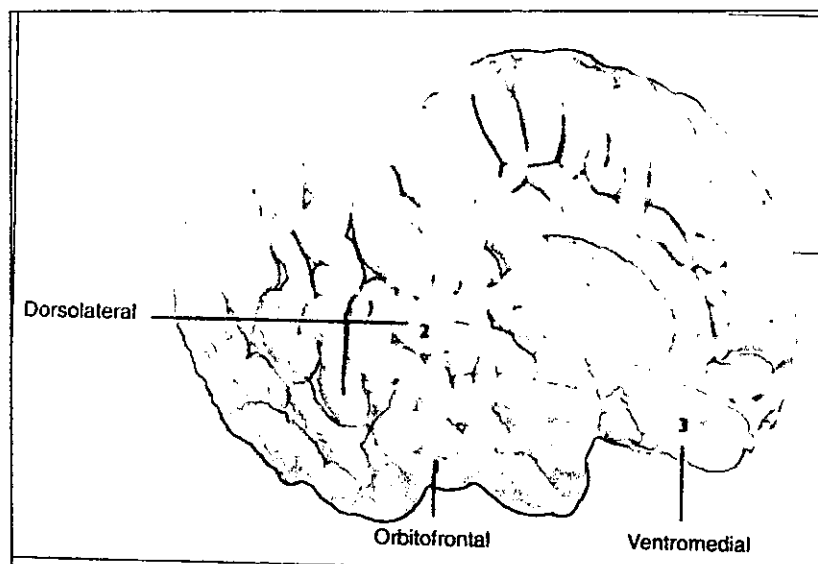
⁴¹ IBID, Pág. 36, 37.

5.2 GÉNESIS DE LA VIOLENCIA⁴²

Existen diversas teorías sobre la génesis de la violencia en los que no consideran a la cultura como el origen de la violencia, éstas se agrupan según la importancia que le conceden a los componentes del ser humano: mental, biológico, psíquico y espiritual en lo social y cultural.

5.2.1 TEORÍAS BIOLÓGICAS:

Buscan en el estrato biológico del ser humano y en su historia filogenética los factores condicionantes o desencadenantes de la conducta hostil y de la agresividad. Dentro de estas teorías se encuentran los *Modelos Genetistas* (criminalidad y agresión patológica, relacionada con alteraciones de la fórmula cromosómica), el *Modelo Endocrinológico* (correlación entre la conducta agonista y la función de las glándulas endocrinas), el *Modelo Neurofisiológico* y el *Modelo Etológico* (historia natural de las conductas agresivas).

5.2.2 TEORÍAS PSICOLÓGICAS:

Estas pretenden encontrar las raíces de la violencia en alteraciones o desequilibrios de las fuerzas impulsivas que constituyen parte del fondo endotímico de la psique individual. Dentro de esta teoría se encuentran los *Modelos de Frustración-Agresión*, el *Modelo de la Tendencia o Impulso Agresivo*

⁴² GÓMEZ Bosque Pedro, Consideraciones Generales Sobre la Agresividad y la Violencia. En XXI ¿Otro Siglo Violento?, Gómez Bosque Pedro, Ramírez Villafañez Amado -Directores-, Editorial Díaz De Santos, España, 2005. Pág. de la 8 a la 30.

Primario (primitivo y autóctono del ser humano), el *Modelo de Falta de Maduración del Súper-yo* y el *Modelo del Aprendizaje Social de la Violencia* que afirma que la conducta agresiva puede adquirirse meramente por la observación y la intimidación de actos violentos y que no requiere necesariamente la existencia de un estado de frustración como se afirma en los modelos anteriores.

5.2.3 TEORÍAS SOCIOCULTURALES:

Las teorías bio-psíquicas de la agresión se consideran insuficientes y los investigadores buscan en la superestructura sociocultural la fuente más importante de estímulos y factores que hacen del ser humano un ser altamente destructivo para los individuos de su propia especie. Respecto a esto Erich Fromm pensador representante del enfoque sociocultural afirma que las tendencias o rasgos del carácter por los cuales un ser humano difiere del otro: amor, propensión a destruir, sadismo, tendencia a someterse, apetito de poder, entre otros, se desarrollan como reacción frente a ciertas condiciones vitales y pueden desplegarse según el modo de existencia que les toque vivir⁴³ es decir que desde este enfoque, el contexto en el que se desenvuelve el ser humano es un factor primordial para el desarrollo de una conducta violenta.

De igual forma Linton y Kardiner resaltan la importancia de la cultura y por lo tanto de la familia en el carácter de un individuo, al afirmar que la personalidad básica surge de la infancia bajo el influjo de las instituciones primarias, instituciones que a

⁴³ FROMM Erich. *El Miedo A La Libertad (The Fear Of Freedom)* traducción Gino Germani, Editorial Círculo de Lectores, Bogotá 1981. Pág. 37, 38.

su vez son un reflejo de los valores culturales que predominan en una sociedad, entonces a través de las instituciones primarias la cultura moldea el carácter de los individuos, cuando el niño se hace adulto conserva los rasgos del carácter impresos en él por las instituciones primarias y su personalidad se pone en manifiesto tanto en los contactos "privados" interindividuales como también en la elaboración del folklore, en las concepciones religiosas, en los dogmas, en los sistemas de valores, estos son los rasgos socioculturales que brotan del carácter básico.⁴⁴

A partir de esta teoría puede vislumbrarse la importancia que posee el ambiente familiar, escolar, comunitario y social en el despliegue de la violencia y no reduce a ésta a desequilibrios biológicos, que si bien en algún caso puede ser el origen de una conducta violenta, no debe extraerse de que tras toda persona violenta hay una biología anormal⁴⁵

5.3 VIOLENCIA JUVENIL

Lo más acertado según los estudios expuestos anteriormente es que la violencia en el ser humano no es natural, toda la estructura social y cultural en la que éste se encuentra inmerso contribuye en gran medida en el despliegue de las conductas violentas.

⁴⁴ Op. Cit, Pág. 40, 41.

⁴⁵ SANMARTÍN José, La Violencia Y Sus Claves, Editorial Ariel, S.A 3º Edición, noviembre de 2001, Barcelona, España. Pág. 43.

Esto aplica de igual manera en cualquier edad del ser humano, "los jóvenes no son *per se* violentos" así titula Alejandro Bonasso su ponencia presentada en el Encuentro Internacional: Juventud, Conflicto Social y Nuevos Escenarios de Violencia⁴⁶ en el que afirma que es la combinación de varios factores los que vuelve violento a los jóvenes, el ser o haber sido víctimas de la violencia intrafamiliar y social, el presenciar o recibir directamente la agresión física o psicológica ejercida por algún integrante de su grupo de convivencia, el no haber recibido una socialización a través de la escuela y el lenguaje de fácil aprendizaje de códigos violentos, hacen de este una víctima de esta realidad, para quien la vida se ha convertido en una guerra por la sobrevivencia.

Según el mismo autor es común asociar el término violencia al de juventud sin ningún tipo de mediación o análisis, generando estereotipos que llegan a predeterminar las acciones de los jóvenes; desde la sociología ha existido de igual forma la tendencia a significar socialmente los comportamientos y formas de interacción de la juventud con la criminalización, penalización y tratamiento de desviación social.⁴⁷ Además la existencia de una visión culturalista que piensa a los jóvenes como un fenómeno coyuntural de transición, un problema de edad y

⁴⁶ BONASSO Alejandro, "Violencia y Juventud: Los Jóvenes No Son *Per Se* Violentos", Encuentro Internacional: Juventud, Conflicto Social y Nuevos Escenarios de Violencia 16 al 19 de julio 2001, IIN- OEA. Cartagena Colombia

⁴⁷ PÉREZ Guzmán Diego, "Elementos Para Una Comprensión Socio-Cultural Y Política De La Violencia Juvenil" Revista Nómadas No 4, marzo 1996 Santa Fe de Bogota, Fundación Universidad Central. Pág. 105.

de crisis psicológica⁴⁸, se niega la existencia del joven como actor social y se ve en los actos delictivos que protagoniza mas que un efecto una causa.

Ahora bien este estudio se referirá específicamente a la adolescencia, que según el Dr. Bianculli⁴⁹ comprende desde los 10 a los 20 años, en el que se da un periodo de transición bio-psicosocial que ocurre entre la infancia y la vida adulta, ocurren modificaciones corporales y de adaptación a nuevas estructuras psicológicas y ambientales que llevan a la vida adulta. Este concepto si bien se ubica dentro de las concepciones que invisibiliza al adolescente –estado intermedio entre la infancia y la etapa adulta, “rito de paso”-⁵⁰ el estudio de la autora que lo retoma, De Felippis Irma Celina da un acercamiento a las dinámicas que se desarrollan en esta etapa de la vida, por ejemplo, cómo los cambios biológicos y la separación de los vínculos primarios⁵¹ pueden hacer surgir sentimientos de inseguridad, temor, angustia y soledad que debe manejar el adolescente tanto consigo mismo como con los demás. Es decir que según la autora la pérdida del cuerpo infantil, los vínculos primarios (familiares) y de la identidad y los procesos mentales infantiles implica para el adolescente toda una serie de angustias que lo obligan a descubrir formas de defender su autoestima.

⁴⁸ IBID, Pág. 104

⁴⁹ Citado por De Felippis Irma Celina, *Violencia En La Institución Educativa Una Realidad Cotidiana*. Editorial Espacio Argentina, 2004. Pág. 39, 40.

⁵⁰ Op. Cit, Pág. 104

⁵¹ FROMM Erich, en su obra “El Miedo A La Libertad” estudia con mayor profundidad las implicaciones en el ser humano el separarse de sus vínculos primarios en la niñez (teniendo en cuenta el contexto del que se refiere el autor)

5.4 SOBRE EL ORIGEN Y EVOLUCIÓN DE LA VIOLENCIA EN LOS ADOLESCENTES

Como se anotó anteriormente autores como Alejandro Bonasso plantea que la violencia en los y las jóvenes se manifiesta como un efecto debido a la vulneración constante de los derechos de éstos por parte de la familia, la sociedad y el Estado, pero de igual forma autores como el Dr. Esteban Gaspar⁵² estudian el fenómeno de la violencia en la adolescencia a partir de la psiquiatría y la psicología.

Este autor ubica a la conducta violenta de los adolescentes dentro de las tendencias antisociales que suceden por varios factores como: el temperamento y reactividad psicofisiológica vinculado con lo biológico, aspectos parentales frente a la disciplina y el desenvolvimiento con los pares. De igual forma realiza una descripción de los trastornos o enfermedades psiquiátricas de los adolescentes ubicándolas como el origen de las conductas violentas en éstos.

El Trastorno Disocial o Trastorno de Conducta, los Rasgos Narcisistas de Personalidad, el súper-yo patológico formado por imagos parentales distorsionados, el Trastorno por Déficit de Atención por Hiperactividad, el Trastorno Negativista Desafiante, son el origen y la evolución de la violencia en los

⁵² GASPAR Esteban, "Origen Y Evolución En La Adolescencia De La Agresividad Y La Violencia" en Boletín Del Instituto Interamericano Del Niño – OEA, Exposiciones realizadas durante el Seminario De Consulta: Violencia Y Agresividad En La Niñez Y La Adolescencia. Montevideo, 26 y 27 de agosto de 1999. NO 237, tomo 70, junio 2000.

adolescentes, pero desde una mirada parcial desde la psicología y la medicina, puesto que son muchos los factores que inciden en la manifestación de una conducta violenta. Es necesario mirar todas las condiciones en la que se desarrolla el y la adolescente, las condiciones familiares, sociales, políticas, económicas y culturales, negando toda generalización que implique una causa y un efecto, en este caso la violencia en los adolescentes.

5.5 VIOLENCIA ESCOLAR

Diversos estudios se han adelantado en Colombia acerca de la violencia, principalmente la violencia política que ha afectado el país y que ha desencadenado una serie de problemáticas que vulneran los derechos de la población, pero con relación a los estudios de la violencia escolar lo que se ha escrito ha respondido a inquietudes académicas que se han propuesto en universidades, cuyos resultados han dado a lugar a escritos de ensayos y artículos para publicaciones internas⁵³, mientras que en países europeos los estudios en torno al tema —específicamente del maltrato entre escolares— son amplios y rigurosos.

⁵³ VALENCIA Murcia Fernando, Conflicto Y Violencia Escolar En Colombia. Lectura Breve De Algunos Materiales Escritos. Grupo de investigación educación y desarrollo humano Universidad De San Buenaventura Cali, Revista Científica Guillermo De Ockham. Vol. 7 (1) Enero-junio de 2004, ISSN: 1794-192x pág. 32.

Con relación al maltrato entre iguales el noruego Olweus (1983)⁵⁴ es pionero en estos estudios y aporta una definición de este fenómeno conocido en los países anglosajones como "bullying" y en los escandinavos como "mobbing": "es una conducta de persecución física y/o psicológica que realiza el alumno o alumna contra otro al que elige como víctima de repetidos ataques, esta acción negativa e intencionada sitúa a las víctimas en posiciones de las que difícilmente pueden salir por sus propios medios".

Además, informes como el publicado por el Defensor Del Pueblo⁵⁵ en España aporta un minucioso estudio acerca del maltrato entre estudiantes en este país y lo clasifica en:

➤ Maltrato Físico: dentro del cual se encuentra el:

- Amenazar con armas (maltrato físico directo)
- Pegar (maltrato físico directo)
- Esconder cosas (maltrato físico indirecto)
- Romper cosas (maltrato físico indirecto)
- Robar (maltrato físico indirecto)

➤ Maltrato Verbal:

- Insultar (maltrato verbal directo)
- Poner mote (apodos) (maltrato verbal directo)
- Hablar mal de alguien (maltrato verbal indirecto)

⁵⁴ Defensor Del Pueblo, Informes, Estudios Y Documentos. Violencia Escolar: El Maltrato Entre Iguales En La Educación Secundaria Obligatoria. Editorial Publicaciones, Madrid, España, año 2000. pág. 23.

⁵⁵ IBÍD. Pág. 22.

➤ Mixto:

- Amenazar con el fin de intimidar
- Obligar a hacer cosas con amenazas (chantaje)
- Acosar sexualmente

➤ Exclusión Social:

- Ignorar a alguien
- No dejar participar a alguien en una actividad.

Al referirse en el presente estudio a las conductas violentas de los y las adolescentes en el contexto escolar, se hace relación a todos aquellos comportamientos de éstos en los que se atentan contra la integridad del otro, en las cuales se recurre a el maltrato físico y verbal directo (insultos) de acuerdo con lo expuesto en el informe del Defensor del Pueblo de España.

5.6 ¿POR QUÉ LA VIOLENCIA ESCOLAR?

Así como existen diversos enfoques referidos a la génesis de la violencia en términos generales, también hay contrariedades entre autores y posturas con respecto a la violencia escolar, unos textos sustentan que la violencia escolar es una reproducción de lo que cotidianamente sucede en la sociedad y otros que analizan el fenómeno desde la institución escolar y las dinámicas que se desarrollan exclusivamente en este contexto.⁵⁶

⁵⁶ VALENCIA Fernando en su artículo, Conflicto Y Violencia Escolar En Colombia. Lectura Breve De Algunos Materiales Escritos. Grupo de investigación educación y desarrollo humano Universidad De San Buenaventura Cali, Revista Científica Guillermo De Ockham. Vol. 7 (1) Enero-junio de 2004. ISSN: 1794-192x. Pág. 32, 33.

Pero el estudio de la realidad social implica ampliar la mirada y realizar un proceso de análisis complejo y holístico de esta y no reducir sus manifestaciones o efectos a una sola causa. Entonces, es claro que ubicarse en una u otra postura es caer en reduccionismos muchas veces simplistas que no aceptan otra realidad más que la que se plantea desde la visión de cada quien.

Por lo tanto, hay que tener en cuenta muchos factores para definir y caracterizar la violencia escolar, sin embargo, para efectos metodológicos se delimita este fenómeno hacia las causas socioculturales que lo podrían generar en el contexto de la ciudad de Cartagena. Los autores citados en su mayoría estudian este fenómeno en Europa, por lo tanto se debe destacar las claras diferencias entre estos dos contextos, pero teniendo en cuenta que estos estudios aportan ideas de cómo abordar esta problemática en Cartagena.

Continuando con el maltrato entre compañeros⁵⁷ se presentan tres características para que las agresiones puedan ser consideradas abuso o maltrato (bullying):

- Se debe presentar una relación de poder-indefensión que supone un desequilibrio de poder entre el agresor o agresores y la víctima(as).
- La naturaleza de la agresión puede ser verbal, física o psíquica.
- Las agresiones han de perpetuarse en el tiempo.

Esta problemática afecta tanto al agresor como a la víctima; por parte de la víctima se define en su perfil psicológico la tendencia al aislamiento, las escasas habilidades sociales y el deficiente autoconcepto y baja autoestima mientras que en el agresor el perfil psicológico se caracteriza por ser socialmente hábil, popular,

⁵⁷ Los estudios de Olweus y en general del bullying o mobbing tiene relación con el maltrato entre escolares en el que no se incluye las conductas violentas, José Luís Carbonell y Ana Isabel Peña, distinguen las conductas que deterioran la convivencia en las escuelas en el texto: *El Despertar De La Violencia En Las Aulas, La Convivencia En Los Centros Educativos*, Editorial CCS, Madrid España, 2001 Pág. 36

líder, simpático, con problemas académicos: bajo rendimiento, absentismo, expulsiones, ámbito familiar desestructurado y conductas delictivas.⁵⁸

José Luís Carbonell y Ana Isabel Peña definen seis tipos de situaciones que pueden encontrarse en el origen de toda problemática de relación entre los alumnos⁵⁹:

1. en toda colectividad humana hay que contar siempre con la aparición de conflictos que pueden llegar a provocar situaciones violentas para alcanzar los objetivos deseados.
2. el juego motor que en la infancia madura puede adoptar modales rudos y violentos que sin embargo la frontera entre lo que es solo un juego y lo que es violencia real puede llegar a desdibujarse y convertirse en una lucha.
3. la agresión individual dañina, caprichosa y gratuita parte de una personalidad patológicamente alterada. —recuérdese que por el contrario la teoría sociocultural afirma que mas allá del aspecto biológico, la estructura social y cultural en la que se socializa un niño, niña o adolescente define su carácter incluyendo a la violencia-
4. la agresión organizada que requiere de la creación de un grupo violento y dirigido por un líder que exige sumisión y que normalmente se dirige contra una o varias víctimas. —en este sentido tanto en la familia, en la escuela como en el grupo de pares los adolescentes aprenden maneras de comportarse y relacionarse e internalizan reglas de convivencia, según Alejandro Bonasso éste es un factor que influye en la aparición o no de comportamientos violentos-

⁵⁸ IBID, Pág. 58

⁵⁹ IBID, Pág. 59.

5. la agresión de carácter defensivo o de respuesta al ataque, en este caso resulta inducida por la conducta de los otros y no parte inicialmente del propio sujeto.
6. y finalmente la agresión impulsiva que surge como respuesta emocional alterada ante una situación extrema de rabia o de enfado y ante la incapacidad por inmadurez de controlar las reacciones de enojo.

5.7 CONTEXTO FAMILIAR

En el artículo titulado "Victimización escolar y clima socio-familiar"⁶⁰ se afirma que el bullying proviene de familias con problemas de padres erráticos y del uso de métodos disciplinarios duros, cuando ésta se encuentra desestructurada puede ser el elemento clave en la génesis de las conductas agresivas.

Los factores asociados a la familia que guardan una relación positiva con este fenómeno según los autores del artículo son:

- El aumento desmesurado de la tasa de separaciones y divorcios, junto a los conflictos y alteraciones asociados a este tipo de situaciones.
- La existencia de familias con gran número de hijos que potencia la existencia de un mínimo control sobre sus miembros, puede ser considerado un factor de riesgo.
- Los estilos punitivos y hostiles, el bajo apoyo emocional, la escasa previsión de futuro y el descontrol respecto al aprendizaje de conductas que normalmente se realiza en casa, por parte de las figuras paterna y materna, probablemente altera la unión y el apoyo con los padres y compañeros y puede provocar un aprendizaje instrumental mediante modelaje de

⁶⁰ MORENO Moreno Miguel, Vacas Díaz Carmen y Roa Venegas José María "Victimización Escolar Y Clima Socio Familiar" Revista Iberoamericana de Educación, Universidad de Granada, España, ISSN: 1681-5653. Pág. 2, 3.

conductas y actitudes agresivas que posteriormente, se pueden utilizar con los pares.

Pero no es conveniente como se ha mencionado establecer factores causales exclusivamente del contexto familiar, sin embargo, hay que tener presente que las dinámicas que en este se desarrollan aportan elementos de riesgo para la violencia escolar, la Defensoría del Pueblo de España en su informe⁶¹ afirma que el contexto familiar tiene indudablemente una importancia fundamental para el aprendizaje de las formas de relación interpersonal. Así la estructura y dinámica de la familia, los estilos educativos de los padres y las madres, las relaciones con los hermanos entre otros, son aspectos fundamentales que hay que tener en cuenta ya que pueden convertirse bien en factores protectores o bien en factores de riesgo para que los niños o niñas se conviertan en agresores o víctimas en su relación con sus iguales.

⁶¹ Defensor Del Pueblo, Informes, Estudios Y Documentos. Violencia Escolar: El Maltrato Entre Iguales En La Educación Secundaria Obligatoria. Editorial Publicaciones, Madrid, España, año 2000. Pág. 25, 26.

6. METODOLOGÍA

El presente estudio se desarrolló a través de una investigación descriptiva exploratoria⁶² de enfoque cualitativo en la institución Educativa Republica del Líbano, perteneciente a la Localidad No 2-De la Virgen y Turística- de la ciudad de Cartagena, cuyo propósito fue el caracterizar por medio del método etnográfico los factores socioculturales que generaban practicas violentas en el contexto escolar de los y las adolescentes, describiendo las características demográficas de la población estudiada, las concepciones que tenían estos acerca de la violencia en la escuela y la relación entre las practicas violentas en la familia y las practicas violentas ejecutadas por el adolescente en el contexto escolar.

Ahora bien, la violencia del adolescente en el contexto escolar abarca toda una serie de factores en el que se refleja la incapacidad de abordar desde una disciplina o una visión su estudio, por esto, el paradigma a partir del cual se miró la violencia de los y las adolescentes en el contexto escolar fue el paradigma de la complejidad, en el cual la realidad no puede explicarse ni analizarse con ideas lineales de causa y efecto, "de producto y productor, estructura y superestructura, porque todo lo que es producido reentra sobre aquello que lo ha producido en un ciclo en sí mismo auto-constitutivo, auto-organizador, y auto-productor".⁶³

De igual forma se abordó el estudio de esta problemática desde el interaccionismo simbólico y la fenomenología, paradigmas interpretativos que permitieron analizar la realidad social que se presentaba en la institución educativa –violencia escolar- a partir de las concepciones y los significados que los estudiantes le dieron a sus acciones en el proceso de interacción tanto en la familia, la escuela, como en la comunidad.

⁶² Según Ezequiel Ander-Egg, la investigación social se desarrolla en tres niveles: nivel descriptivo, nivel de clasificación, y nivel de explicación. En la investigación de tipo descriptivo, llamadas también investigaciones diagnosticas consiste fundamentalmente en caracterizar un fenómeno o situación concreta indicando sus rasgos más peculiares o diferenciadores. "Métodos Y Técnicas De Investigación Social" editorial Lumen HVMANITAS, Buenos Aires Argentina y México, Vol. III.

⁶³ MORIN Edgar, Introducción a la Complejidad, El Paradigma de la Complejidad, Pág. 87

6.1 TIPO DE INFORMACIÓN

Para llevar a cabo la investigación, se utilizaron dos fuentes de información:

1. Fuente de Información Primaria: datos suministrados por los y las estudiantes adolescentes, padres de familias, docentes y administrativos de las instituciones a través de entrevistas semiestructuradas y encuestas etnográficas.
2. Fuente de Información Secundaria: se obtuvo por medio de la revisión bibliográfica relacionadas con el tema investigado.

6.2 PROCESO METODOLÓGICO

- I. Recolección de Información Secundaria: el objetivo en este primer momento fue obtener información sobre estudios e investigaciones sobre la violencia en términos generales, la violencia juvenil, la violencia en el contexto escolar, la violencia Intrafamiliar, entre otros temas concernientes al presente estudio, para obtener un conocimiento científico a través de los estudios exhaustivos realizados acerca de este fenómeno.
- II. Exploración: a través de la Secretaría de Educación Distrital se realizó un acercamiento directo con la comunidad educativa, logrando así la visualización de agentes claves para el estudio.
- III. Recolección de la Información Primaria: en esta fase se aplicaron los instrumentos de recolección de información a los docentes, directivos de las instituciones y principalmente a los estudiantes con el fin de obtener información que respondiera a los objetivos propuestos.⁶⁴
- IV. Organización, Análisis e Interpretación de la Información: una vez recolectada la información se organizó, analizó e interpretó a través de matrices, cuadros y gráficos que facilitaron esta labor.

⁶⁴ Ver anexos: guías de entrevistas.

- V. Validación de la información: después de organizada la información se procedió a socializarla con los estudiantes y docentes a quienes se les realizaron las entrevistas, de manera que se validara la información allí consignada.
- VI. Elaboración Del Informe Final: se redactó un informe con los resultados arrojados por las fases anteriores.
- VII. Evaluación: se realizó para retroalimentar el proceso investigativo y reorientar las acciones

6.3 MUESTRA

La descripción de los factores socioculturales que generan conductas violentas del adolescente en el contexto escolar se realizó en la Institución Educativa Republica del Líbano, ubicada en la Localidad No 2 –De la Virgen y Turística, UCG No 5- de la ciudad de Cartagena.

La población de estudio que se seleccionó como muestra de la institución educativa estuvo conformada por los y las estudiantes de los grados de 9º, 10º y 11º , que se encontraban principalmente en el rango de edad de 14 a 17 años. Para lo cual se escogió: 29 estudiantes de 9º, 26 estudiantes de 10º y 33 estudiantes de 11º, es decir un grupo de estudiantes de cada tres que existe en un nivel académico, dando un total de 88 estudiantes escogidos para la muestra.

6.4 CATEGORÍAS DE ANÁLISIS

1. Características de la institución educativa
 - 1.1 Características generales
 - 1.2 Característica de la oferta educativa
 - 1.3 Infraestructura educativa
 - 1.4 Talento humano
 - 1.5 Clima institucional

2. Características demográficas
 - 2.1 Edad
 - 2.2 Sexo
 - 2.2 Grado
 - 2.3 Lugar de residencia
 - 2.4 Lugar de origen

3. Practicas Violentas
 - 3.1 Acciones violentas
 - 3.2 Resolución de conflictos
 - 3.3 Grupos de referencia

4. Concepciones Sociales
 - 4.1 Ideas
 - 4.2 Opiniones

5. Dinámica Relacional de la Familia:
 - 5.1 Tipología familiar
 - 5.2 Relaciones afectivas
 - 5.3 Métodos disciplinarios
 - 5.4 Normatividad
 - 5.5 Autoridad
 - 5.6 Resolución de conflictos

6.5 HIPÓTESIS

- La practica violenta del adolescente en el contexto escolar se realiza con el fin de obtener poder, prestigio y reconocimiento ante el resto del estudiantado, además de ser el único medio de resolución de conflictos conocido por este.

- Debido al uso generalizado de la violencia tanto en el ambiente familiar como en el comunitario y educativo, los estudiantes no le otorgan la importancia o más aun no reconocen el problema de la violencia en el contexto escolar.

- Existe una relación directa entre las practicas violentas en la familia y el comportamiento violento del adolescente en el contexto escolar, puesto que este en la familia no se le ha dado herramientas para resolver los conflictos a través del dialogo y la negociación.

CAPITULO II

CARACTERIZACION DE LA INSTITUCION EDUCATIVA REPUBLICA DEL LIBANO CARTAGENA DE INDIAS, AÑO 2008

“...la labor de la institución educativa es bastante amplia pues debe corregir los comportamientos agresivos que preconizan la sociedad y la familia y que son perjudiciales para el grupo social y para el mismo individuo”⁶⁵

CARACTERIZACION DE LA INSTITUCION EDUCATIVA REPUBLICA DEL LIBANO CARTAGENA DE INDIAS, AÑO 2008⁶⁶

1. CARACTERISTICAS GENERALES

La Institución Educativa Republica del Líbano fue fundada en febrero 6 de 1969 con aprobación oficial por medio de la resolución No 064 de noviembre 14 de 2000. Brinda sus servicios en la jornada diurna y nocturna (en la jornada de la mañana brinda servicios de preescolar, primaria y media técnica, en la tarde secundaria y en la jornada nocturna primaria y secundaria por ciclos denominados CLEI), posee un calendario escolar A y cuenta con una sede: Institución Educativa 1ª de Mayo que brinda el servicio de básica primaria.

Así mismo esta institución tiene una intensidad horaria dependiendo de los niveles académicos, así:

⁶⁵ MORENO Moreno Miguel, Vacas Díaz Carmen y Roa Venegas José María “Victimización Escolar Y Clima Socio Familiar” Revista Iberoamericana de Educación, Universidad de Granada, España, Pág. 2.

⁶⁶ Datos suministrados por la Institución Educativa Republica del Líbano, Cartagena de Indias D.T. y C. año 2008.

Tabla No 1
Intensidad horaria en los niveles académicos de la Institución Educativa
República del Líbano. Cartagena de Indias D.T. y C. año 2008

Nivel Académico	Horas
Primaria	25
Secundaria	30
Media técnica	44

Fuente: Institución Educativa Republica del Líbano, Cartagena de Indias D.T. y C. año 2008

2. CARACTERISTICA DE LA OFERTA EDUCATIVA

La Institución Educativa tiene una cobertura de 2106 alumnos (1690 en la sede principal y 416 en la sede 1ª de Mayo) de los cuales 1030 correspondiente a un 48.9% pertenecen al sexo femenino y 1076 correspondiente a un 51% pertenecen al sexo masculino. (Ver tabla No 2)

Tabla No 2
Distribución de los estudiantes por sexo, pertenecientes a la Institución
Educativa República del Líbano. Cartagena de Indias D.T y C. año 2008

Institución educativa	Femenino		Masculino		Total
	No	%	No	%	
I.E. Republica del Líbano	832	49.2	858	50.7	1690
1ª de Mayo	198	47.5	218	52.4	416

Fuente: Institución Educativa Republica del Líbano, Cartagena de Indias D.T. y C. año 2008

En cuanto al número de estudiantes distribuidos en los niveles académicos se encontraron los siguientes datos:

Tabla No 3

Distribución de los estudiantes por nivel académico, pertenecientes a la Institución Educativa República del Líbano. Cartagena de Indias D.T. y C. año 2008

Sede	Nivel académico	No de estudiantes
Republica del Líbano	Preescolar	107
	Primaria	626
	Secundaria	786
	CLEI 21 (1º, 2º y 3º primaria)	5
	CLEI 22 (4º y 5º primaria)	9
	CLEI 23 (6º y 7º secundaria)	32
	CLEI 24 (8º y 9º secundaria)	44
	CLEI 25 (10º y 11º secundaria)	81
1ª de Mayo	Preescolar	60
	Primaria	356
Total		2106

Fuente: Institución Educativa Republica del Líbano, Cartagena de Indias D.T. y C. año 2008

3. INFRAESTRUCTURA EDUCATIVA

La Institución educativa Republica del Líbano (sede principal) se encuentra dividida en dos bloques: en el primer bloque funcionan las oficinas administrativas y los niveles de preescolar, primaria, media técnica y secundaria (6º, 7º y 8º) y en el segundo bloque preescolar, primaria y secundaria (9º, 10º y 11º), contando en su totalidad con 20 aulas.

Fotografía No 1
Institución Educativa Republica Del Líbano, 1ª bloque Cartagena de Indias D.T y C.
año 2007



Foto tomada por: Katya Esalas López. Cartagena de Indias D.T. y C. noviembre 2007

Fotografía No 2
Institución Educativa Republica Del Líbano, 1ª bloque Cartagena de Indias D.T y C.
año 2007



Foto tomada por: Katya Esalas López. Cartagena de Indias D.T. y C. noviembre 2007

Fotografía No 3
Institución Educativa Republica Del Líbano, 1ª bloque Cartagena de Indias D.T y C.
año 2007



Foto tomada por: Katya Esalas López. Cartagena de Indias D.T. y C. noviembre 2007

Fotografía No 4
Institución Educativa Republica Del Líbano, 2ª bloque Cartagena de Indias D.T y C.
año 2007

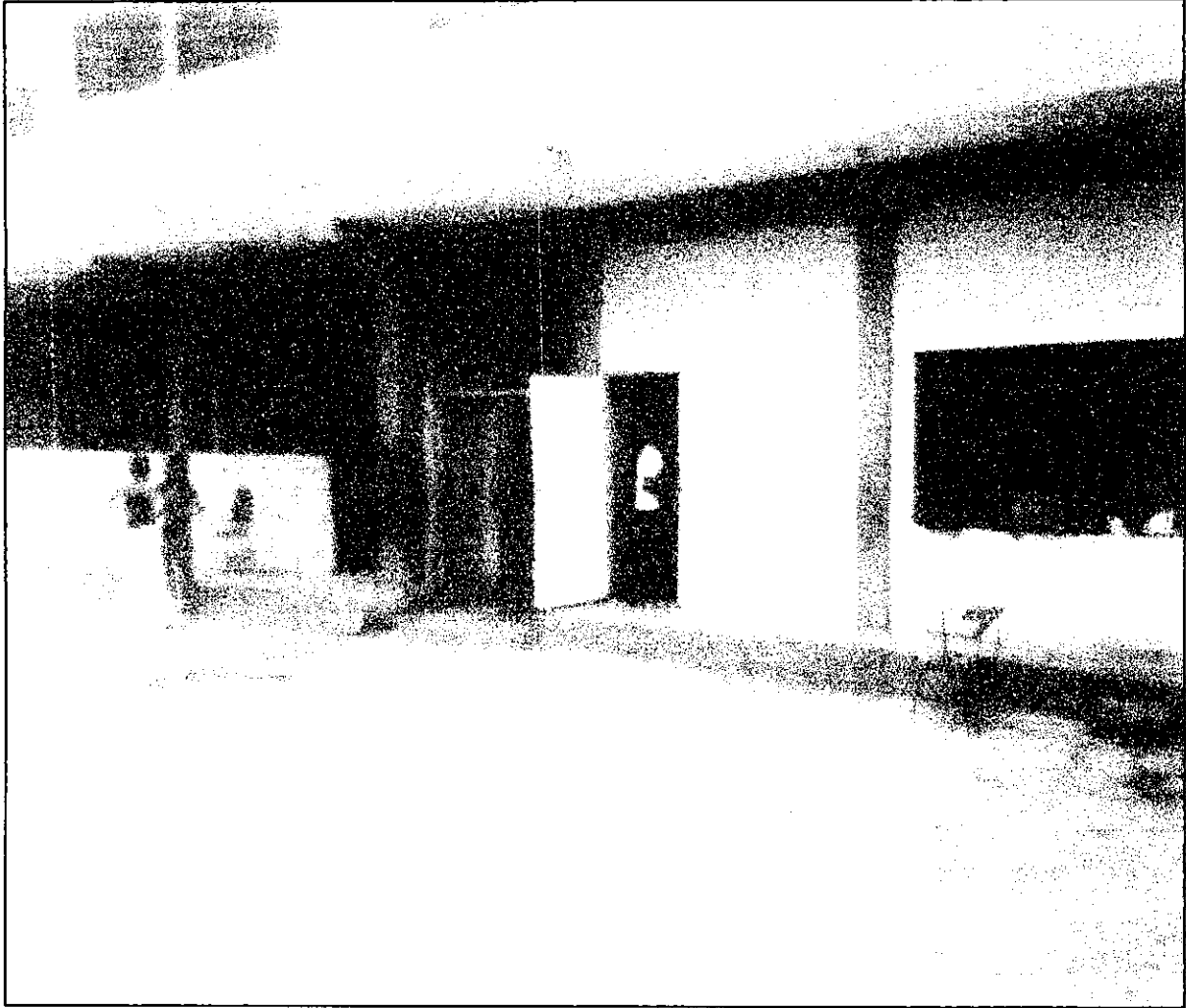

Foto tomada por: Katya Esalas López. Cartagena de Indias D.T. y C. noviembre 2007

Fotografía No 5
Institución Educativa Republica Del Líbano, 2ª bloque Cartagena de Indias D.T y C.
año 2007



Foto tomada por: Katya Esalas López. Cartagena de Indias D.T. y C noviembre 2007

3.1 Espacios Educativos: la Institución Educativa cuenta con pocos espacios educativos de los cuales en su mayoría se encuentran en un estado regular debido a la falta de instrumentos, equipos o por su infraestructura deteriorada. A continuación se presentan varias tablas que visibilizan si existen o no los espacios, su estado y el bloque en el que se encuentra.

Tabla No 4
Existencia y estado de los espacios Educativos En La Institución Educativa
Republica Del Líbano Cartagena de Indias D.T. y C. año 2008

Espacio	Existencia		Estado				Bloque
	SI	NO	E	B	R	M	
Aula de tecnología	X				X		1ª Bloque
Sala de profesores	X				X		1ª y 2ª Bloque
Aula múltiple		X					
Sala de enfermería		X					
Aula audiovisuales	X			X (infraestructura)			1ª Bloque
Baños	X				X		1ª y 2ª Bloque
Restaurante escolar	X				X		1ª Bloque

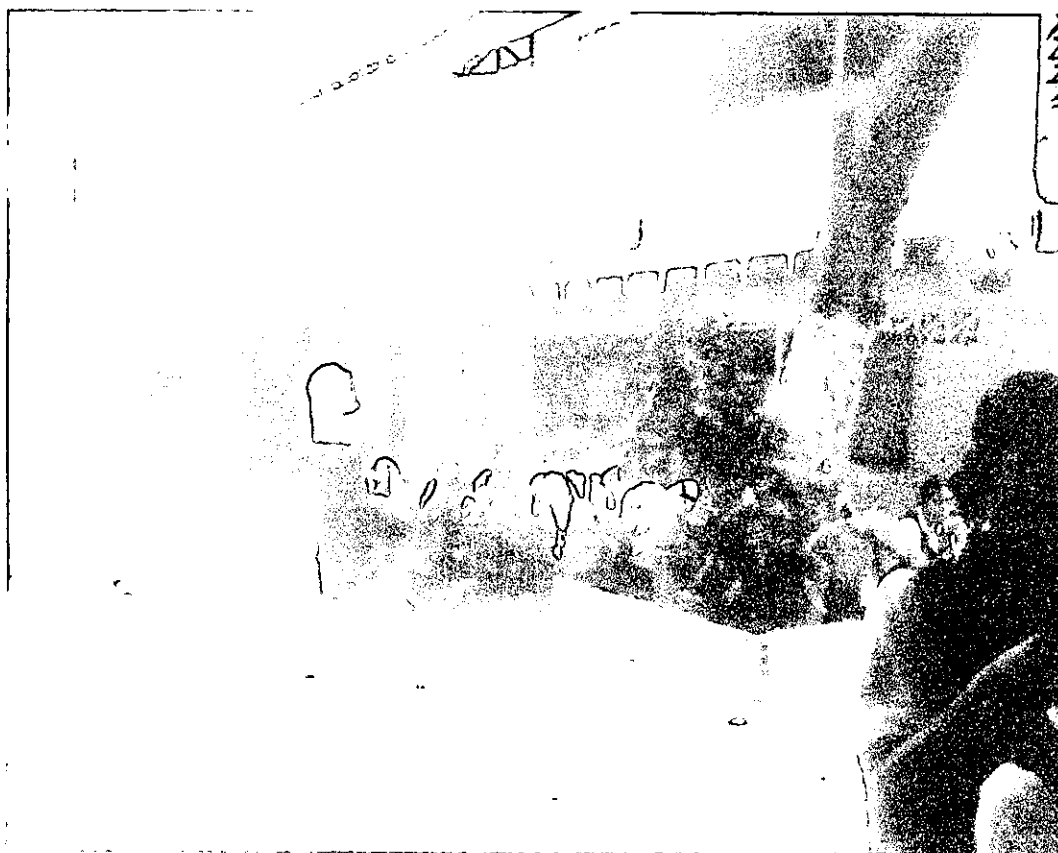
Fuente: Institución Educativa Republica del Líbano, Cartagena de Indias D.T. y C año 2008

Fotografía No 6
Lugar utilizado como restaurante escolar en la institución Educativa
República Del Líbano Cartagena de Indias D.T. y C. año 2007

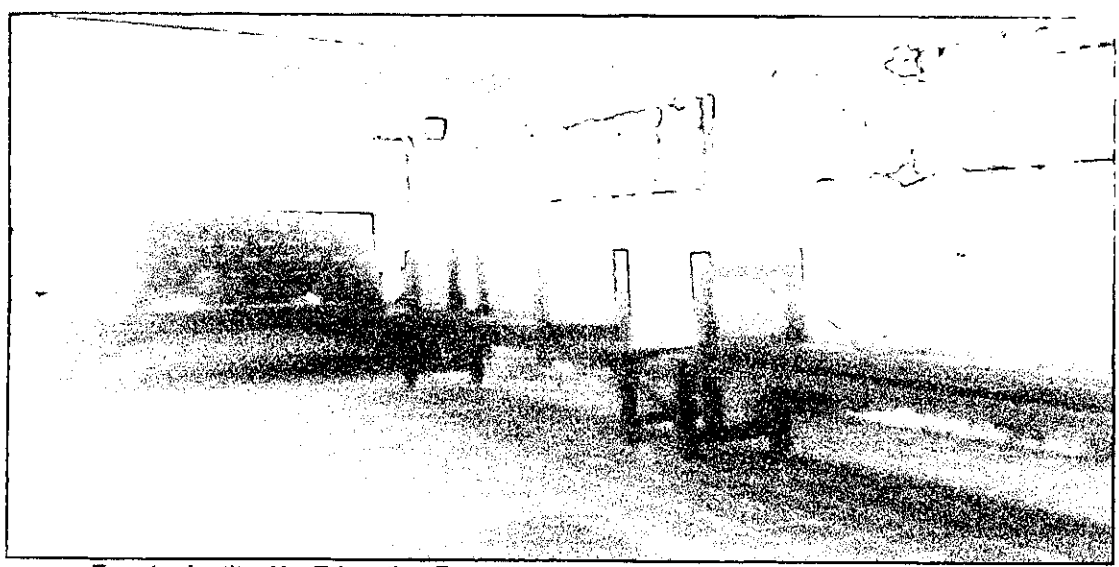

Fuente: Institución Educativa Republica del Líbano. Foto tomada por: Katya Esalas López.
 Cartagena de Indias D.T. y C noviembre 2007

Tabla No 5
Espacios y recursos pedagógicos de la Institución Educativa Republica Del
Libano Cartagena de Indias D.T. y C. año 2008

Espacio	Existencia		Estado				Bloque
	SI	NO	E	B	R	M	
Biblioteca	X				X		2ª Bloque
Laboratorio	X				X		2ª Bloque
Ludoteca		X					
Auditorio		X					

Fuente: Institución Educativa Republica del Libano, Cartagena de Indias D.T. y C año 2008

Tabla No 6
Espacios recreativos de la Institución Educativa Republica Del Libano
Cartagena de Indias D.T. y C. año 2008

Espacio	Existencia		Estado				Bloque
	SI	NO	E	B	R	M	
Canchas		X					
Polideportivos		X					
Salón de danza		X					
Salón de teatro		X					
Salón de música		X					

Fuente: Institución Educativa Republica del Libano, Cartagena de Indias D.T. y C año 2008

4. TALENTO HUMANO

La Institución Educativa cuenta en sus dos sedes con: 1 persona en el cargo directivo, 7 personas en los cargos administrativos, 65 docentes, 3 psicorrientadores, 4 coordinadores y 6 personas en servicios generales.

4.1 Proyectos O Programas De La Institución

Actualmente la institución se encuentra adelantando un proyecto dirigido a la comunidad educativa en general (docentes, alumnos y padres de familia) conjuntamente con la Fundación Mamonal, denominado Proyecto de Gestión Administrativa y Pedagógica, además de desarrollar proyectos con los y las

estudiantes de educación sexual, ética y valores, ecología y nutrición con el Instituto Colombiano de Bienestar Familiar -ICBF-.

5. CLIMA INSTITUCIONAL

La institución educativa cuenta con un Manual De Convivencia adoptado por el consejo Directivo de ésta en 1997, que contiene las normas generales que regulan los deberes y los derechos de los estudiantes para la institución y la de éstos entre sí y con los demás estamentos de la comunidad educativa, necesario para el buen funcionamiento académico-administrativo de la institución, además de reglamentar las funciones y procedimientos que deben desarrollarse para resolver los conflictos individuales o colectivos que se presente entre miembros de la comunidad educativa.

6. CARACTERISTICAS DEMOGRAFICAS DE LA POBLACION ESTUDIANTIL

La población estudiantil escogida como muestra de la Institución Educativa Republica del Líbano presenta ciertas particularidades de un nivel académico a otro, desde aspectos básicos como las características demográficas hasta las vivencias y su percepción de la violencia escolar. Aun cuando en el presente estudio se estableció como uno de los parámetros la edad para la selección de la muestra el encontrarse inmerso en la realidad de esta institución en particular hizo necesario que se modificara en parte estos parámetros para el desarrollo exitoso de los objetivos propuestos.

A continuación se presenta una descripción de las características demográficas de los y las estudiantes que hicieron parte de la muestra para el estudio de los factores socioculturales, que generan prácticas violentas entre los y las adolescentes en el contexto escolar, específicamente en la Institución Educativa Republica del Líbano Cartagena de Indias año 2008.

6.1 EDAD

Si bien, como se ha mencionado anteriormente la edad de una parte considerable de los estudiantes de los grados de 9º, 10º y 11º que integran la muestra no cumplen con las edades que se establecieron para el estudio, pero ésta no es una característica exclusiva de este grupo de estudiantes, por el contrario es una característica del resto del grupo estudiantil de estos niveles académicos, por lo tanto será valiosa la información que estos estudiantes puedan aportar, indistintamente de su edad, puesto que están inmersos en las dinámicas propias de la institución.

En el grado 9º un 75.8% de los estudiantes tienen una edad entre 16 y 17 años, mientras que un 24.1% tienen entre 14 y 15 años. En el grado 10º los porcentajes

varían, un 65.3% se encuentran entre 16 y 17 años de edad, un 19.2% tienen más de 18 años y un 15.3% entre 14 y 15 años. En el grado 11º no hay estudiantes de 14 o 15 años, el 66.6% tienen entre 16 y 17 años y el 33.3% más de 18 años. (Ver gráficos No 1, 2 y 3)

Las cifras de Asoménos muestran que las edades de los menores infractores en un 81% se encuentran entre los 15 y 17 años de edad en Cartagena de Indias⁶⁷ además *La Nacional Research Council* (1993)⁶⁸ muestra en cifras que las tasas más altas de agresión y victimización se da en los individuos con edades comprendidas entre los 20 y 24 años y que las tasas de agresión violenta empiezan a incrementarse a los trece años y tiene su cota máxima en los años que preceden y siguen la edad de 20 años⁶⁹ resultando tentador afirmar la relación edad-violencia a través de estos datos sin ninguna reflexión –es decir se es más violento por ser más joven-. Es común vincular la violencia con la juventud sin ningún análisis exhaustivo, en el que la tendencia es de asociarla con la criminalización, penalización y tratamiento de la desviación social.⁷⁰ Sin embargo las tasas altas de violencia en la juventud pueden estar relacionadas con el habitar en un ambiente hostil como en el que se encuentra la institución educativa, con

⁶⁷ informe del I semestre de 2006 de Asoménos, Cartagena de Indias.

⁶⁸ Tomado de Gelles Richard y Cavanaugh Mary, *Factores Sociales en El Laberinto de la Violencia, Causas, Tipos y Efectos*. Sanmartín José, (coordinador). Centro Reina Sofía Para El Estudio De La Violencia. Editorial Ariel. Barcelona España. 2004 Pág. 48.

⁶⁹ Diego Pérez con el objetivo de lograr una aproximación más real al fenómeno de la violencia juvenil realizó un estudio en un periodo comprendido entre enero 1 y junio 30 de 1994 en las principales ciudades del país en el que el panorama según medicina legal fue de 1678 víctimas de homicidio menores de 18 años y específicamente en Bogotá en 1993 entre enero y octubre fueron muertos en circunstancias violentas 1026 niños, menores de quince años, y entre 1992 y 1993 se registraron 8836 muertes violentas cuyas causas principales corresponden a riñas, ajustes de cuentas, atracos, venganzas y acciones de "limpieza social". Pero los jóvenes –comenta el autor– también se organizaron para defenderse y agredir, en Bogotá existieron 107 pandillas juveniles, entre julio de 1992 y julio de 1993, menores de 18 años se hallaban comprometidos en la comisión de 2867 delitos de los cuales 157 fueron homicidios. PÉREZ Guzmán Diego, "Elementos Para Una Comprensión Socio-Cultural Y Política De La Violencia Juvenil" *Revista Nómadas* No 4, marzo 1996. Santa Fe de Bogotá, Fundación Universidad Central. Pág. 108, 109, 110.

⁷⁰ PÉREZ Guzmán Diego, "Elementos Para Una Comprensión Socio-Cultural Y Política De La Violencia Juvenil" *Revista Nómadas* No 4, marzo 1996 Santa Fe de Bogotá, Fundación Universidad Central. Pág. 105.

numerosos homicidios y enfrentamientos constantes entre pandillas, la violencia intrafamiliar y la pobreza que agobia y se vuelve un factor estresante; que son detonantes para que se encuentre en el manejo de la violencia la mejor forma para desenvolverse y sobrevivir. Los altos índices sociales que denotan pobreza y desigualdad económica y social además de la inseguridad en estos barrios demuestran la escasa intervención estatal, volcándose posiblemente hacia una poca credibilidad y confianza en las instituciones estatales, en el exigir los derechos que debe garantizar el Estado y en la justicia. Precisamente esta escasa intervención estatal en todos los aspectos puede ser uno de los condicionantes para la formación de pandillas conformadas principalmente por jóvenes que a través del control del territorio pueden satisfacer las necesidades que el "Estado de benefactor" no les brinda, por medio de actos delincuenciales que tienen una gratificación económica (hurtos, sicariato, venta de sustancias psicoactivas, tráfico de armas etc.) pero también consecuencias funestas aumentando cada día las tasas de muertes violentas en esta ciudad.⁷¹

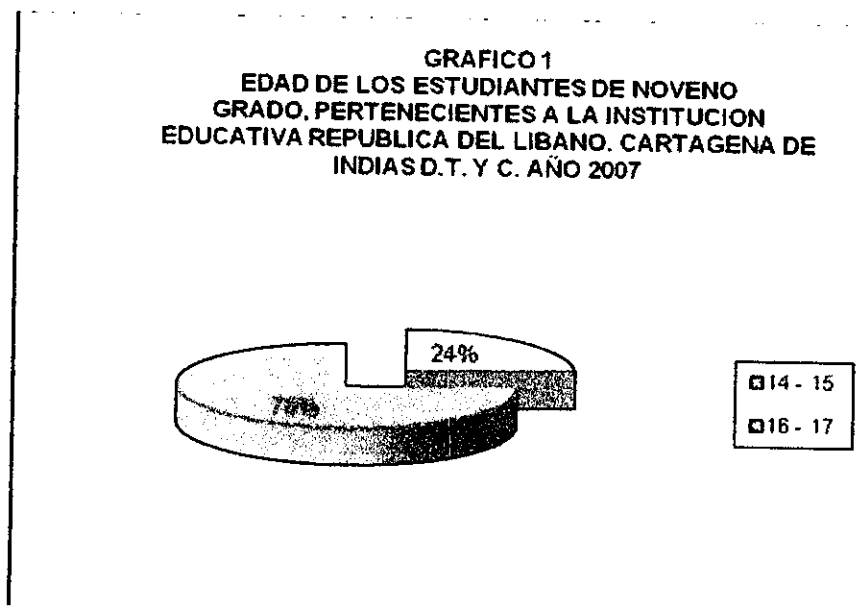

Fuente: datos recolectados por la investigadora. Cartagena de Indias D.T. y C noviembre 20007.

⁷¹ Ver datos del COSED –Centro De Observación Y Seguimiento Del Delito- Cartagena, pagina Internet: <http://www.cosedcartagena.gov.co>



Fuente: datos recolectados por la investigadora. Cartagena de Indias D.T. y C noviembre 2007.

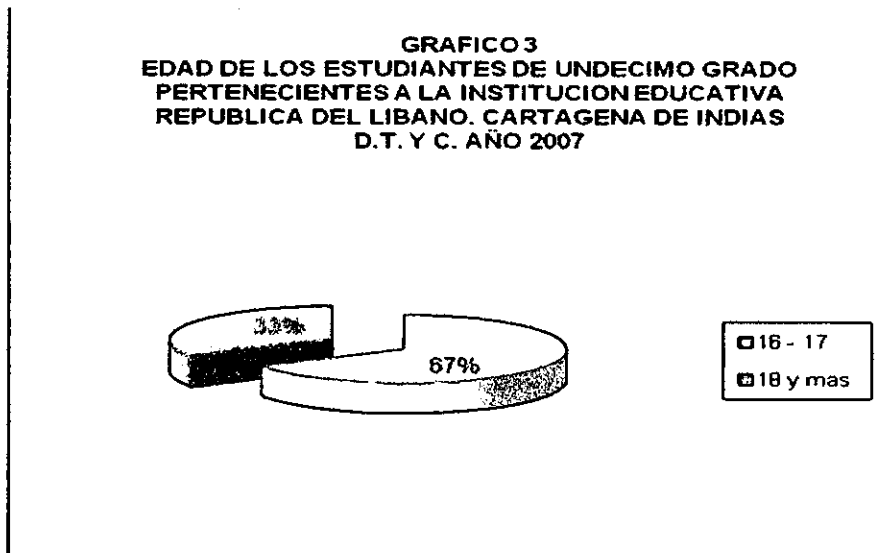

Fuente: datos recolectados por la investigadora. Cartagena de Indias D.T. y C noviembre 2007.

6.2 SEXO

En los tres grados educativos (9º, 10º y 11º) la población estudiantil se encuentra conformado más de la mitad por el sexo femenino, no teniendo esto gran incidencia en las opiniones, ni actitudes hacia la violencia escolar, manifiestan tanto los y las estudiantes como los docentes y directivos que las practicas violentas que se ejercen en la Institución Educativa no se distinguen entre hombres y mujeres.

“aquí en este bloque se dan las peleas de niños a trompadas, de aquel bloque de igual forma peleas...estudiantes mujeres y hombres por igual, las niñas con arañazos en la cara por novios y los hombres por pereques”⁷²

“en la institución se presentan actos violentos de palabras, se descalifican, se ponen apodos, se dicen vulgaridades se golpean, comienzan golpeándose en juego pero terminan en serio, juegos bruscos de estudiantes de ambos sexos”⁷³

El sexo femenino representa en el grado 9º el 55.1% de la población estudiantil, en el grado 10º el 69.2% y en el grado 11º el 72.7%. (Ver gráficos No 4, 5 y 6)

⁷² Entrevista No 5, dirigida a docentes y directivos de la Institución Educativa Republica del Líbano. Cartagena de Indias D.T. y C noviembre 2007

⁷³ Entrevista No 1, dirigida a docentes y directivos de la Institución Educativa Republica del Líbano. Cartagena de Indias D.T. y C noviembre 2007

GRAFICO 4
SEXO DE LOS ESTUDIANTES DE NOVENO GRADO
PERTENECIENTES A LA INSTITUCION EDUCATIVA
REPUBLICA DEL LIBANO. CARTAGENA DE INDIAS D.T.
Y C. AÑO 2007

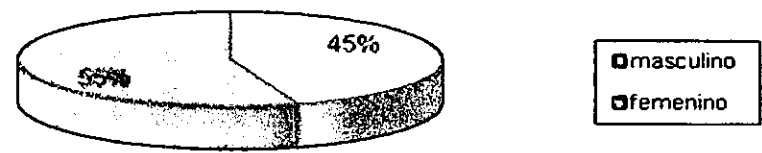

Fuente: datos recolectados por la investigadora. Cartagena de Indias D.T. y C noviembre 2007.

GRAFICO 5
SEXO DE LOS ESTUDIANTES DE DECIMO GRADO
PERTENECIENTES A LA INSTITUCION EDUCATIVA
REPUBLICA DEL LIBANO. CARTAGENA DE INDIAS D.T. Y
C. AÑO 2007.

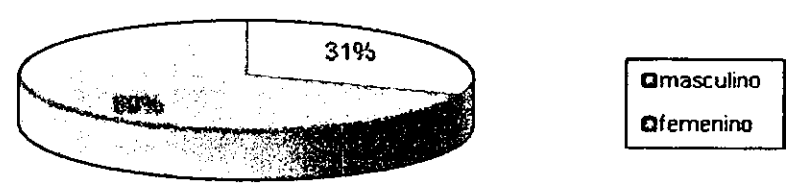

Fuente: datos recolectados por la investigadora. Cartagena de Indias D.T. y C noviembre 2007.

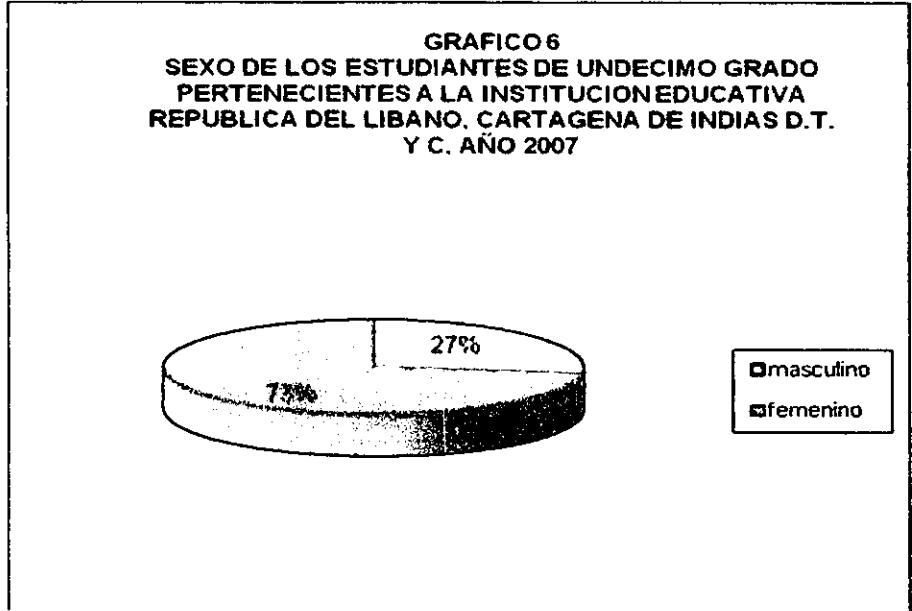

Fuente: datos recolectados por la investigadora. Cartagena de Indias D.T. y C noviembre 2007.

Aun cuando las prácticas culturales de esta sociedad inciten de una u otra forma a que el papel del hombre sea asociado a la agresividad y el de la mujer a la pasividad y calma, al parecer en la juventud esta línea divisoria tiende en casos a desvanecerse; a pesar que en los hogares la jefatura del hogar este ejercida por el hombre –en los casos en que es ejercida por la mujer en su mayoría es por la ausencia de éste- y los hijos varones gocen de mayor permisividad y libertad, las mujeres en plena adolescencia en lo que se refiere a sus relaciones actúan similarmente a los hombres⁷⁴, en estos contextos hostiles en el que se debe estar preparado para cualquier evento violento, las jóvenes responden en igual proporción, siendo este tipo de comportamiento sancionado por los mayores.

“en muchas culturas el papel del hombre se asocia con la agresión y la agresividad, también la verdad (Maccoby y Jacklin, 1974). Además de la socialización de genero existen diferentes expectativas respecto a los roles del varón y de la mujer en prácticamente todas las sociedades. La socialización del

⁷⁴ Hablando de los y las estudiantes de la Institución Educativa Republica del Líbano

varón le lleva a ser agresivo y violento mientras que este tipo de comportamiento no esta aprobado en las mujeres”⁷⁵

El estudio de la violencia en términos biológicos y sociales muestran las diferencias entre hombres y mujeres en cuanto a la manifestación de violencia y agresión se refiere, la educación (en la familia y en la escuela principalmente) juega un papel importante en los roles que cada genero debe asumir en sus procesos sociales y este caso no es una excepción, pero, hay que tener en cuenta las actitudes que hacia la violencia demuestran los estudiantes de la Institución Educativa Republica Del Libano en el que por la defensa de su integridad personal e intereses utilizan la violencia al igual que sus compañeros hombres; las agresiones que se perpetran en la institución se presentan entre hombres, entre mujeres y entre hombres y mujeres en grupos o individual.

6.3 LUGAR DE ORIGEN

El 80.6% de la totalidad de los y las estudiantes integrantes de la muestra nacieron en la ciudad de Cartagena, mientras que un 4.5% nacieron en otra ciudad o municipio de la Costa Caribe, un 7.9% proceden de otras partes del país (en su mayoría del Departamento de Antioquia), y un 1.1% proceden de otro país. (Ver gráfico No 7)

Es decir que la gran mayoría de los y las estudiantes se han socializado con los valores, costumbres y tradiciones propios de la cultura de la Costa Caribe específicamente de la ciudad de Cartagena en el que en relación con la violencia los roles de genero entran en juego, como se ha mencionado rápidamente en las paginas anteriores.

⁷⁵ GELLES Richard y Cavanaugh Mary, Factores Sociales en El Laberinto de la Violencia, Causas, Tipos y Efectos. Sanmartín José, (coordinador). Centro Reina Sofía Para El Estudio De La Violencia. Editorial Ariel. Barcelona España. 2004 Pág. 49.

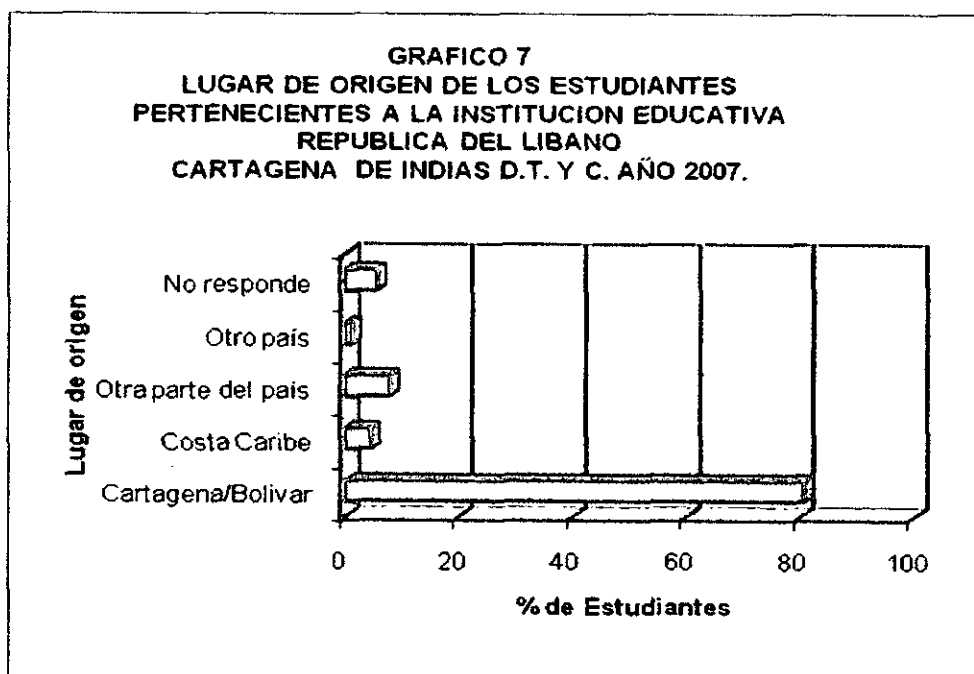

Fuente: datos recolectados por la investigadora. Cartagena de Indias D.T. y C noviembre 2007.

6.4 LUGAR DE RESIDENCIA

Los y las estudiantes de la Institución Educativa Republica del Líbano en su mayoría habitan en los barrios aledaños a ésta, a diario se ven enfrentados a una serie de problemáticas que afectan a estos barrios, el estudio realizado por Gerson J. Pérez e Irene Salazar en los Documentos De Trabajo Sobre Economía Regional del Banco De La Republica⁷⁶, ubican a la UCG No 4 (La María, La Quinta, La Esperanza, La Candelaria, Alcibia y Boston) y 5 (Tesca, Republica del Líbano, Chiquinquirá, y Olaya Herrera) entre otras, como los barrios que están

⁷⁶ Pérez V. Gerson Javier, Salazar Mejía Irene. La Pobreza en Cartagena: Un Análisis por Barrios, en Documentos de Trabajo Sobre Economía Regional, No 94 del Banco de la Republica, Centro de Estudios Económicos Regionales (CEER) Cartagena, ISSN 1692-3715 Pág. 19, 20, 21, 22.

enfrentando los mayores niveles de pobreza y miseria, además del alto índice de inseguridad por homicidios y enfrentamientos entre pandillas.⁷⁷

La socialización en estos ambientes hace que el joven o adolescente encuentre en los modos de interacción de las pandillas la mejor forma de sobrellevar sus necesidades tanto económicas como personales, si bien las pandillas ofrecen a sus integrantes la seguridad de pertenecer a un grupo que lo protege, y además satisface necesidades económicas con los actos delictivos perpetrados en la comunidad, que implica un uso indiscriminado de la violencia, para ganar y proteger territorios de otras pandillas así como mantener un liderazgo dentro de la pandilla gracias al manejo adecuado de armas, drogas, entre otras.

El 39.7% de los y las estudiantes habitan en el barrio el Líbano, un 38.6% habitan en el barrio Olaya Herrera, el 13.6% en el barrio Boston y solo un 6.8% habitan en otros barrios de la ciudad, como por ejemplo en el barrio El Pozón, Nelson Mandela, Alcibia, Los Cerezos entre otros. (Ver gráfico No 8)

Alejandro Bonasso⁷⁸ es muy acertado cuando afirma que los jóvenes no son *per se* violentos, que es la combinación de la violencia intrafamiliar y social, los códigos violentos de fácil aprendizaje y el diario vivir en presencia de la agresión física y psicológica ejercida por algún o algunos integrantes de los grupos de convivencia de los jóvenes lo que incide para que éste se vuelva violento.

El entorno juega un papel importante en la socialización del ser humano, en ambientes hostiles el o la joven, deberá estar preparado para cualquier situación que se le presente y si éste o ésta ha internalizado actitudes de ataque o defensa, será un comportamiento común en cualquier contexto y los estudiantes lo afirman

⁷⁷ Las pandillas que tienen presencia en el barrio el Líbano son las denominadas "Los Panelas" que se encuentran en constantes disputas con las denominadas "Los Tanconeros" ubicadas en el sector Foco Rojo del barrio Olaya Herrera.

⁷⁸ BONASSO Alejandro "Violencia y Juventud: Los Jóvenes No Son *Per Se* Violentos", Encuentro Internacional: Juventud, Conflicto Social y Nuevos Escenarios de Violencia 16 al 19 de julio 2001, IIN- OEA. Cartagena Colombia.

con las expresiones que comentan en su cotidianeidad. Además autores como Richard Gelles y Mary Cavanaugh⁷⁹ afirman que la violencia y las desigualdades económicas son un detonante para la violencia debido al estrés generado en las familias y en el joven por el desempleo, la enfermedad y la falta de asistencia sanitaria continuada y de calidad, la carencia de una vivienda digna, vecindarios con un alto grado de delincuencia, no queriendo decir esto que la violencia solo se manifiesta en estratos socioeconómicos mas desfavorecidos, de hecho ocurre en todos los grupos sociales y económicos pero no se presenta del mismo modo y no poseen los mismos móviles.

"el conflicto entre compañeros no es una cosa que conlleva a algo bueno pero hay que defender lo suyo"⁸⁰

"...ayer iba cruzando y en la esquina un señor en una moto llevaba una pistola, las pandillas, las peleas, la violencia intrafamiliar es el pan de cada día"⁸¹

⁷⁹ GELLES Richard y Cavanaugh Mary, Factores Sociales en El Laberinto de la Violencia, Causas, Tipos y Efectos. Sanmartín José, (coordinador). Centro Reina Sofía Para El Estudio De La Violencia. Editorial Ariel. Barcelona España. 2004 Pág. 49, 50.

⁸⁰ Entrevista No 10-10, dirigida a estudiantes de la Institución Educativa Republica del Líbano, Cartagena de Indias D.T. y C. noviembre 2007

⁸¹ Entrevista No 2, dirigida a docentes y directivos de la Institución Educativa Republica del Líbano Cartagena de Indias D.T. y C. noviembre 2007

GRAFICO 8
LUGAR DE RESIDENCIA DE LOS ESTUDIANTES PERTENECIENTES A LA
INSTITUCION EDUCATIVA REPUBLICA DEL LIBANO, CARTAGENA DE INDIAS
D.T. Y C. AÑO 2007

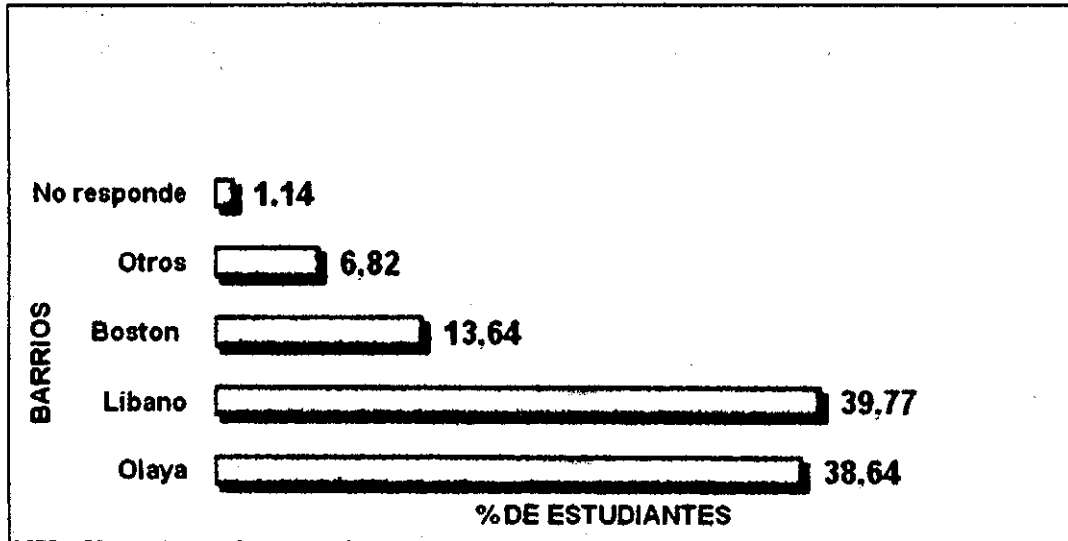

Fuente: datos recolectados por la investigadora. Cartagena de Indias D.T. y C. noviembre 2007.

CAPITULO III
PRACTICAS VIOLENTAS EN EL CONTEXTO ESCOLAR



Lo hirieron por no entregar su bicicleta

El martes pasado, Carlos Andrés Morales, de 14 años de edad, llevó su bicicleta a la Institución Educativa Republica del Líbano, donde estudia.

Entonces, varios compañeros le exigían que les entregara la bicicleta. "Me dijeron que les diera la bicicleta o me la quitaban por la fuerza, y como no la quise entregar, me correataron", dijo Carlos.

El muchacho regresó a su casa y le contó a la mamá lo que le había sucedido. Alarmada, ella se dirigió hasta el colegio para contarle la situación a los directivos, ya que, según ella, son jóvenes peligrosos.

Tratando de mediar en la situación, Carlos fue con un primo hasta donde los muchachos, pero éstos los agredieron.

"A mi primo lo agarraron y lo golpearon, cuando yo lo fui a ayudar, un pelao que le dicen Diego agarró un palo y me chuzó la cara", aseguró Carlos.

El joven resultó con una herida en su rostro, y ayer, su mamá colocó la denuncia por lesiones personales ante la Fiscalía.

Tomado del periódico "Nuestro Diario", viernes 9 de marzo de 2007

La realidad actual de las instituciones educativas refleja múltiples problemáticas acaecidas tanto en su entorno más próximo (comunidad) como en el de cada uno de sus integrantes (familia), la violencia que cada día invade con mayor fuerza los espacios de convivencia de ésta, afecta lo que debería ser un ambiente armonioso, de aprendizaje, de sana competencia y negociación. Situaciones como la reseñada en el periódico "Nuestro Diario" no son aisladas, son casos que se salen de control y hacen de la violencia un ciclo interminable.

En la Institución Educativa Republica Del Líbano las agresiones físicas y verbales entre estudiantes parecen constantes pero se podría afirmar que mas que ser casos de bullying –abusos entre iguales- es un fiel reflejo de lo que los estudiantes viven en sus hogares y en su comunidad, la violencia se ejerce de “todos contra todos” mas que de un estudiante “fuerte” hacia uno “débil”, en esta institución si un estudiante ataca ya sea por el inicio de discusiones o juegos, el que recibe el ataque responde en igual o mayor proporción, no hay desequilibrio de poderes, ni una perpetuación de abuso a la misma persona en el tiempo, es decir, que si bien quedan enemistades y hasta deseos de venganza, toda la atención no se concentra en esa persona en un futuro y que ésta se encuentra de igual forma en condiciones de atacar, no hay abuso, existe un equilibrio de fuerzas en el que incursionan también los grupos de amigos, compañeros de clase o los grupos de referencia⁸² que en el presente estudio se han denominado grupos violentos, cuya dinámica funciona similar al de las pandillas en la que los y las estudiantes integran por protección, por “mandar” o “ser parte de algo”.

1. ACCIONES VIOLENTAS

Al consultarles a los y las estudiantes cuales eran los tipos de acciones violentas que habían presenciado en la escuela, los grupos en general (9º, 10º y 11º) coincidieron en afirmar que las agresiones físicas eran las que mas se presentaban en la institución educativa. En la siguiente tabla se muestra a través de la técnica de listas de conteo, los tipos de acciones violentas que más se presentan agrupados según el nivel escolar:

⁸² En el caso anteriormente presentado Carlos para recuperar su bicicleta recurre a un primo para – según lo que relata el joven al diario- mediar la situación, se desconoce los términos en los que el estudiante y su primo se presentaron para recuperar la bicicleta y la pregunta es ¿Por qué si el estudiante identifica a los raptos de la bicicleta no acude a una autoridad competente, sino que se toma la justicia por su propia mano? Aquí interviene muchos factores, como por ejemplo la incredulidad en la justicia por parte del Estado, en este caso la mediación de una autoridad era la mejor forma para resolver este conflicto, en el que ya se había utilizado la violencia pero sin secuelas en la integridad física del estudiante y su acompañante.

Tabla No 7
Acciones violentas presentadas en la Institución Educativa Republica del
Libano, Cartagena de indias D.T. y C. año 2007

Tipos de acciones violentas	Fuentes		
	Grupo 9°	Grupo 10°	Grupo 11°
	1. peleas con golpes	1. peleas 2. golpes	1. peleas con agresiones físicas
2. peleas e insultos	3. golpes e insultos 4. insultos	2. peleas y discusiones	
3. insultos, agresión verbal	5. peleas y robos 6. peleas con armas	3. discusiones con agresión verbal	
4. peleas con armas blancas u objetos corto punzantes		4. chismes	

Fuente: datos recolectados por la investigadora. Cartagena de Indias D.T. y C. noviembre 2007.

De las acciones violentas presentadas en la Institución Educativa, el 64.7% son protagonizados por estudiantes, y el 13.6% son participes tanto estudiantes como los docentes de la institución que según los y las estudiantes pierden el control cuando se presentan éstas acciones.

Ahora bien, los y las estudiantes al hablar de "peleas" se refieren a agresiones físicas en el que se utilizan los golpes, distinguen cuando éstas se realizan con armas u objetos corto punzantes y cuando conjuntamente se utiliza la agresión verbal constituidas por ofensas y palabras "vulgares" que según ellos afectan el autoestima, los estudiantes de grado 10° anotan que los eventos deportivos son los espacios mas utilizados para el despliegue de la violencia, la competencia es llevada a su máxima expresión negativa que es el conflicto, resolviéndolo con practicas violentas sean éstas verbales o físicas.



Estas practicas se presentan según el mayor porcentaje de los y las estudiantes de 9° (24.1%) cada vez que hay una diferencia, es decir cuando hay discusiones leves, diferencias de opinión, malos entendidos y burlas –hechos que son constantes-, mientras en el grado 10° el mayor porcentaje (38.4%) opina que las practicas violentas se presentan “a veces” y en el grado 11° el 42.4% afirman que pocas veces se presentan los actos arriba mencionados. (Ver gráficos No 9, 10 y 11)

GRAFICO No 9
FRECUENCIA DE LAS ACCIONES VIOLENTAS PRESENCIADAS POR LOS ESTUDIANTES DE NOVENO GRADO PERTENECIENTES A LA INSTITUCION EDUCATIVA REPUBLICA DEL LIBANO, CARTAGENA DE INDIAS D.T. Y C. AÑO 2007

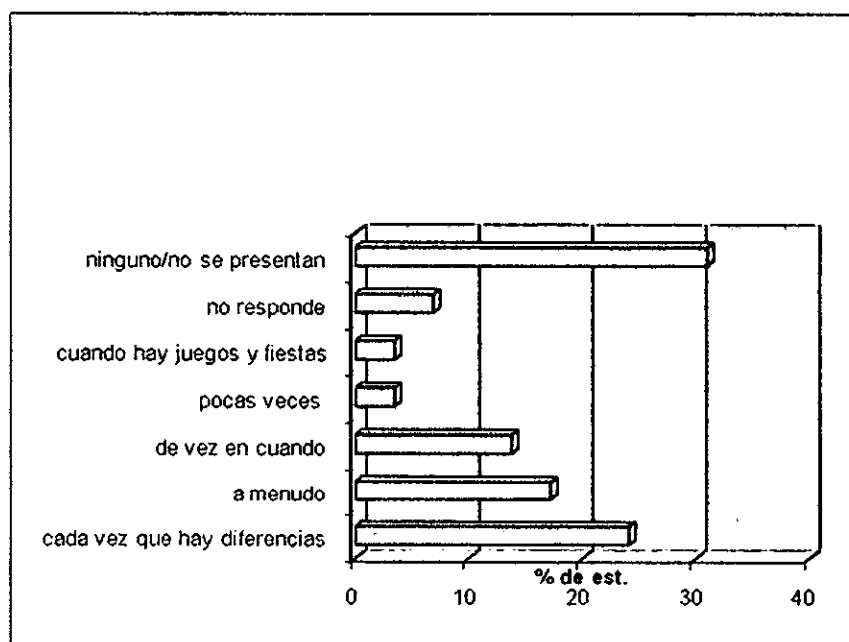

Fuente: datos recolectados por la investigadora. Cartagena de Indias D.T. y C. noviembre 2007.

GRAFICO No 10
FRECUENCIA DE LAS ACCIONES VIOLENTAS PRESENCIADAS POR LOS ESTUDIANTES DE DECIMO GRADO PERTENECIENTES A LA INSTITUCION EDUCATIVA REPUBLICA DEL LIBANO, CARTAGENA DE INDIAS D.T. Y C. AÑO 2007

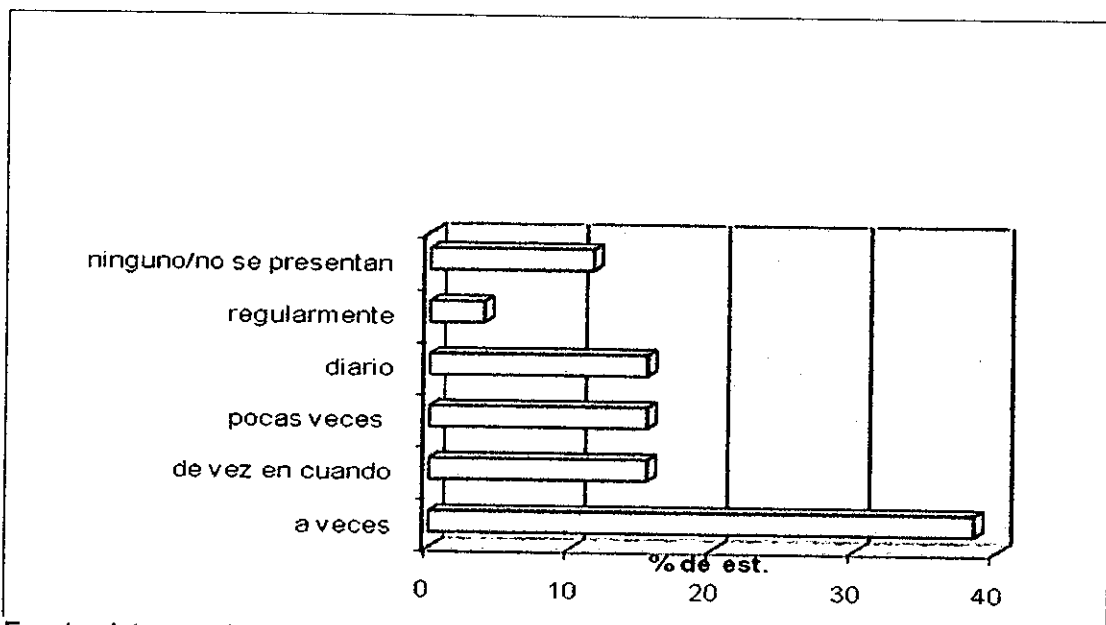

Fuente: datos recolectados por la investigadora. Cartagena de Indias D.T. y C. noviembre 2007.

GRAFICO No 11
FRECUENCIA DE LAS ACCIONES VIOLENTAS PRESENCIADAS POR LOS ESTUDIANTES DE UNDECIMO GRADO PERTENECIENTES A LA INSTITUCION EDUCATIVA REPUBLICA DEL LIBANO, CARTAGENA DE INDIAS D.T. Y C. AÑO 2007

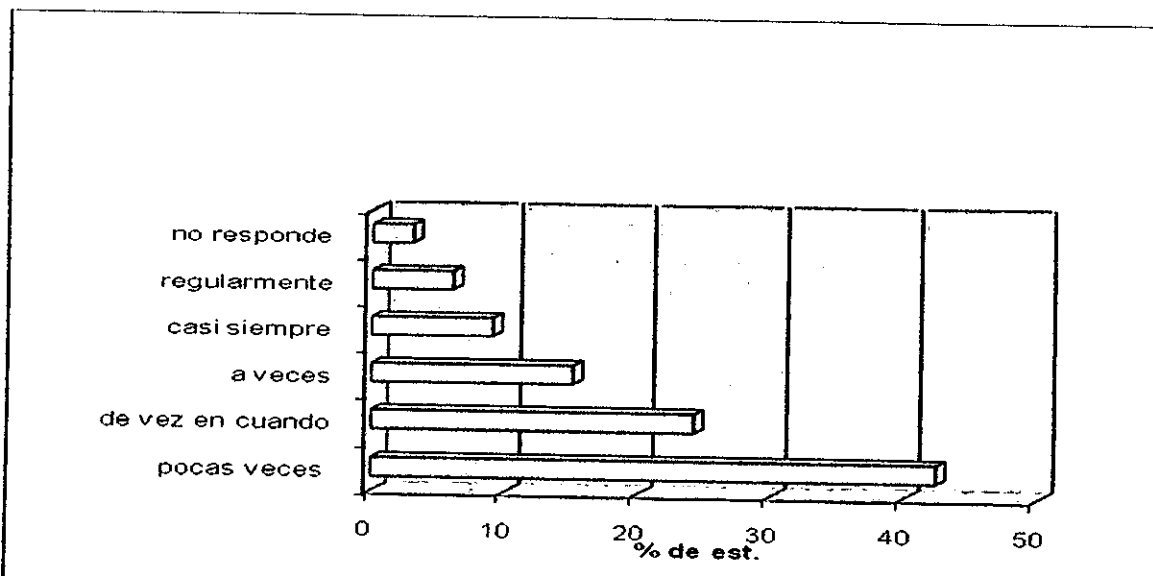

Fuente: datos recolectados por la investigadora. Cartagena de Indias D.T. y C. noviembre 2007.

De igual forma se les consulto a los y las estudiantes si habían recibido o no algún trato violento por parte de un compañero de la institución educativa, el bullying como se ha mencionado anteriormente se caracteriza por el abuso de un estudiante más fuerte hacia otro mas débil, la fuerza reside en pertenecer a un grado mayor, ser físicamente mas grande, alto o corpulento, por ser popular y “respetado”, pero en este caso los estudiantes que han recibido tratos violentos ha sido por diferencias de opinión, como ellos lo afirman, por la intolerancia y la agresividad que no permite ver que hay otras formas de resolver inconformidades. A medida que se avanza en el nivel académico aumentan los porcentajes de estudiantes que han recibido un trato violento, en el 9º el 17.2% recibió golpes o insultos por parte de un compañero, en 10º el 38.4% si recibió y en el grupo de 11º este porcentaje de estudiantes corresponde al 42.4%. Estos tratos violentos en su mayoría fueron golpes e insultos con palabras obscenas que es, lo que ellos identifican como acciones violentas. (Ver grafico No 12)

Las causas de los tratos violentos son variadas y a la pregunta ¿Por qué crees que lo has recibido? Los y las estudiantes no concuerdan en una sola respuesta, unos dicen “por envidia”, “porque soy honesta” –lo que da a entender que la defensa de las opiniones ocasiona graves conflictos-, “porque son agresivos”, “porque todo lo hacen gritando”, “por la intolerancia”, “por una mujer”, entre otras.

“recibí el trato violento porque son antipáticos y quieren lucírselas”⁸³

“si recibí un trato violento porque le salí con groserías y lo golpie”⁸⁴

⁸³ Entrevista No 23-11, dirigida a estudiantes de la Institución Educativa Republica del Líbano, Cartagena de Indias D.T. y C. noviembre 2007

⁸⁴ Entrevista No 25-11 dirigida a estudiantes de la Institución Educativa Republica del Líbano, Cartagena de Indias D.T. y C. noviembre 2007

GRAFICO No 12
TIPOS DE ACCIONES VIOLENTAS RECIBIDAS POR
LOS ESTUDIANTES POR PARTE DE UN
COMPAÑERO(A) DE LA INSTITUCION EDUCATIVA
REPUBLICA DEL LIBANO. CARTAGENA DE INDIAS
D.T. Y C. AÑO 2007

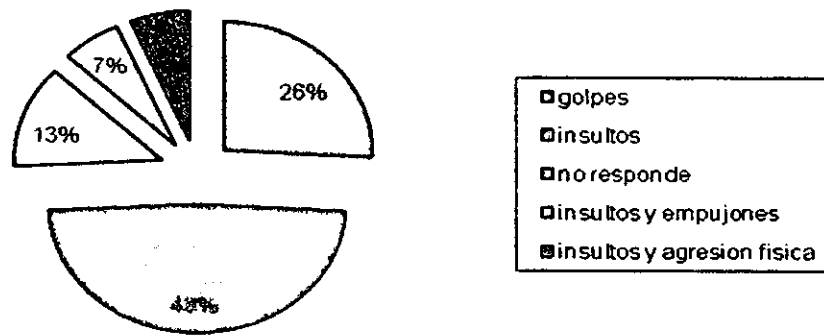

Fuente: datos recolectados por la investigadora. Cartagena de Indias D.T. y C. noviembre 2007.

2. RESOLUCION DE CONFLICTOS

Los y las estudiantes al ser cuestionados acerca de cómo resuelven los conflictos en la institución educativa no fueron específicos y en su mayoría respondieron por medio de docentes y directivos, pero aun cuando se esperaba una respuesta mas directa, a través de otras preguntas se puede deducir que ante un conflicto entre estudiantes las agresiones son las respuestas más comunes, con respecto a la intervención de docentes y directivos –coordinadores- éstos lo hacen después que se presenta una acción violenta, de igual forma los estudiantes en una menor proporción respondieron que utilizan el dialogo para resolver conflictos.

Para tener una visión mas clara de esta situación se les pregunto abiertamente a los estudiantes si utilizaban el dialogo para resolver los conflictos, éstos

respondieron que entre estudiantes de su misma clase el dialogo es una opción al igual que la agresión verbal con insultos y ofensas con palabras soeces pero, entre grados diferentes los estudiantes recurren a la agresión física, hombres y mujeres por igual.

En el siguiente diagrama se muestra las respuestas referidas a las formas de resolver los conflictos en la escuela por parte de los estudiantes:

Diagrama No 1

Formas utilizadas para resolver conflictos entre estudiantes en la Institución Educativa República del Líbano. Cartagena de Indias D.T. y C. 2007

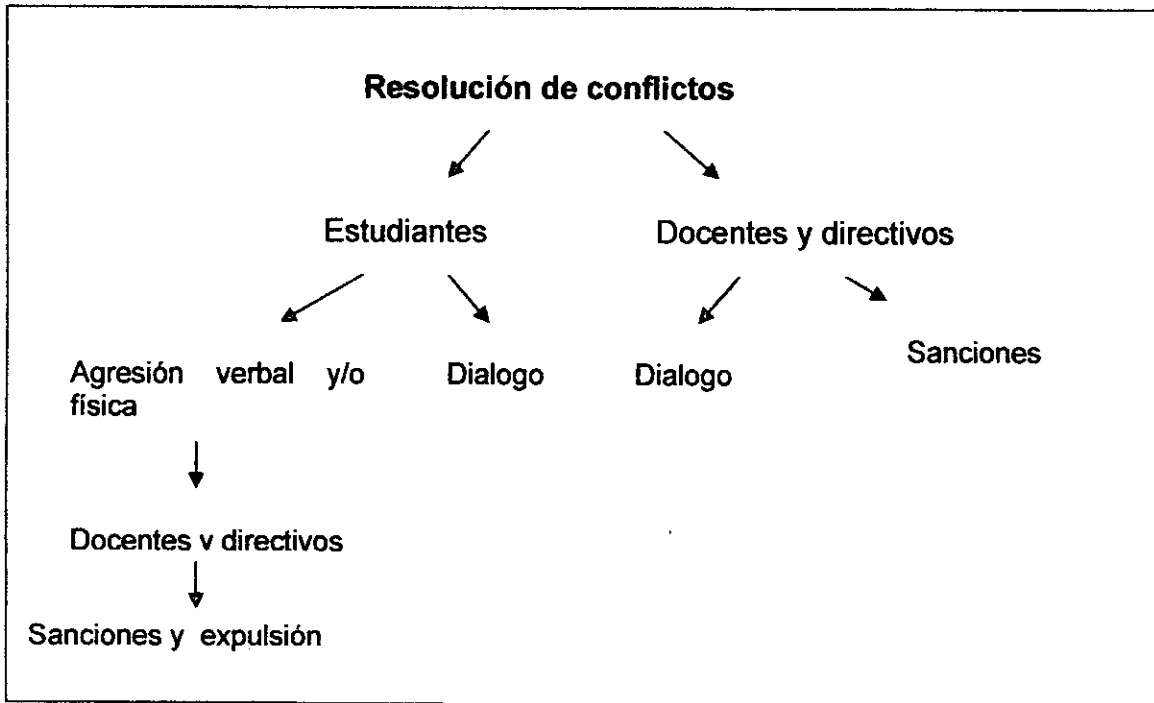

Fuente: datos recolectados por la investigadora. Cartagena de Indias D.T. y C. noviembre 2007.

Las siguientes fotos muestran escenas dramatizadas por los estudiantes en las que se refleja la agresión física y verbal de la que son participes los estudiantes en la institución educativa, confirmando que la violencia –aun cuando no es el único medio conocido- es la mas utilizada para resolver conflictos en esta institución.

Fotografía No 7
Sociodramas presentados por los estudiantes y las estudiantes de la
Institución Educativa Republica del Líbano, Cartagena de Indias D.T. y C. año
2007



Foto tomada por: Katya Esalas López. Cartagena de Indias D.T. y C. noviembre 2007

Fotografía No 8
Sociodramas presentados por los estudiantes y las estudiantes de la
Institución Educativa Republica del Líbano, Cartagena de Indias D.T. y C. año
2007

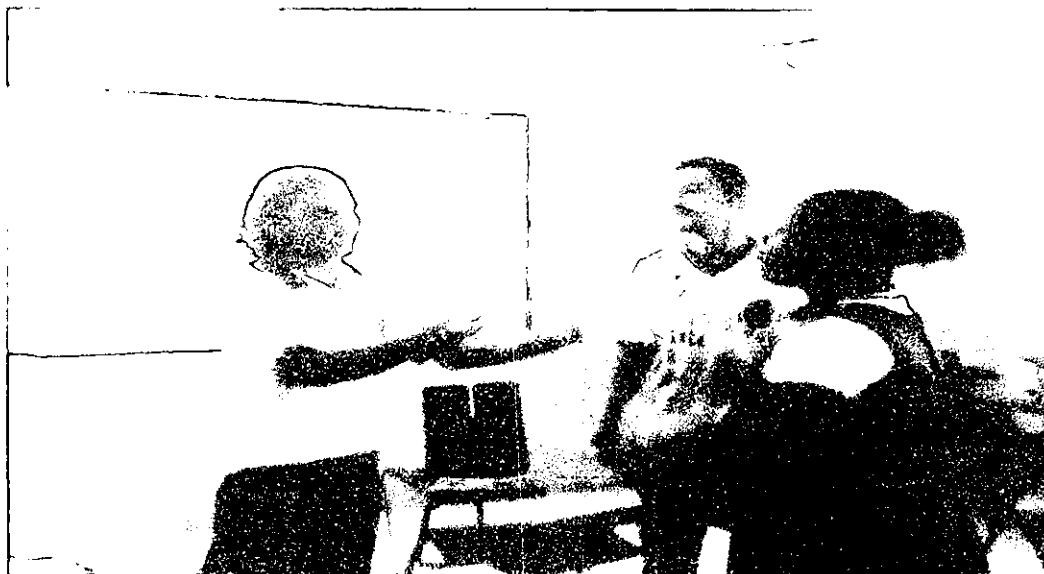

Foto tomada por: Katya Esalas López. Cartagena de Indias D.T. y C. noviembre 2007

Fotografía No 9
Sociodramas presentados por los estudiantes y las estudiantes de la
Institución Educativa Republica del Líbano, Cartagena de Indias D.T y C. año
2007



Foto tomada por: Katya Esalas López. Cartagena de Indias D.T. y C. noviembre 2007

3. GRUPOS DE REFERENCIA

El ser humano en cada uno de sus ciclos de vida acude a otras personas para alcanzar sus intereses, metas y objetivos, en la adolescencia en particular los grupos de amigos adquieren una gran importancia en el desarrollo de su personalidad y en la formación del carácter que en un futuro lo definirá. En la escuela es común agruparse; con los compañeros de grado se constituye un grupo secundario impuesto, pero, los del "parche", "la banda", son de libre escogencia y comparten actitudes, comportamientos y opiniones.

Para la clasificación de los grupos en general existen variadas formas: según su integración, normatividad, naturaleza, estructura, entre otras. A los grupos que realizan practicas violentas en la institución se les ha denominado grupos de referencia porque éstos tienen una dinámica similar a las pandillas, los grupos de

referencias se denominan así por su estructura, sirven para comparar y son reconocidos socialmente como las pandillas que se encuentran comúnmente en los barrios, en los que existe un líder, están en constantes disputas por el territorio con otras pandillas y aun cuando sean rechazadas por la comunidad son reconocidos por ésta.

En la Institución Educativa República del Líbano los y las estudiantes entrevistadas pertenecientes al grado 9º en un 96.5% afirman no pertenecer a un grupo, tal vez porque no tuvieron en cuenta que el grupo de amigos también realiza actividades importantes y no consideraron que era un tipo de grupo para tener en cuenta en el estudio o en realidad es un grado que no se encuentra subdividido, sin embargo, en el grado 10º el 77% afirma si pertenecer a un grupo en la escuela, en su mayoría son grupos de amigos con los que se estudia, se divierte y conversa, además de grupos de deporte, recreación y danza con los cuales se participa en campeonatos deportivos, recreativos y en bailes, en el grado 11º el 48.4% pertenece a grupos de amigos como también deportivos y de baile.

Son un gran porcentaje los y las estudiantes que dicen pertenecer a grupos que participan en eventos deportivos, escenarios proclives a la violencia dado el alto grado de competencia, que al no ser bien manejado tanto por los estudiantes como los organizadores terminan en "batallas" grupales que deterioran las relaciones entre los compañeros. En estos escenarios de igual forma intervienen los denominados grupos violentos de la institución.

Según los y las estudiantes en la Institución Educativa republica del Líbano si existen grupos violentos, en 9º el 41.3%, en 10º el 84.6% y en 11º el 33.3% de los estudiantes lo afirma. (Ver grafico No 13) Estos grupos se encuentran plenamente identificados por los estudiantes que afirman que si existen, además que un considerable porcentaje de los estudiantes entrevistados ha sido invitado a pertenecer a estos grupos.

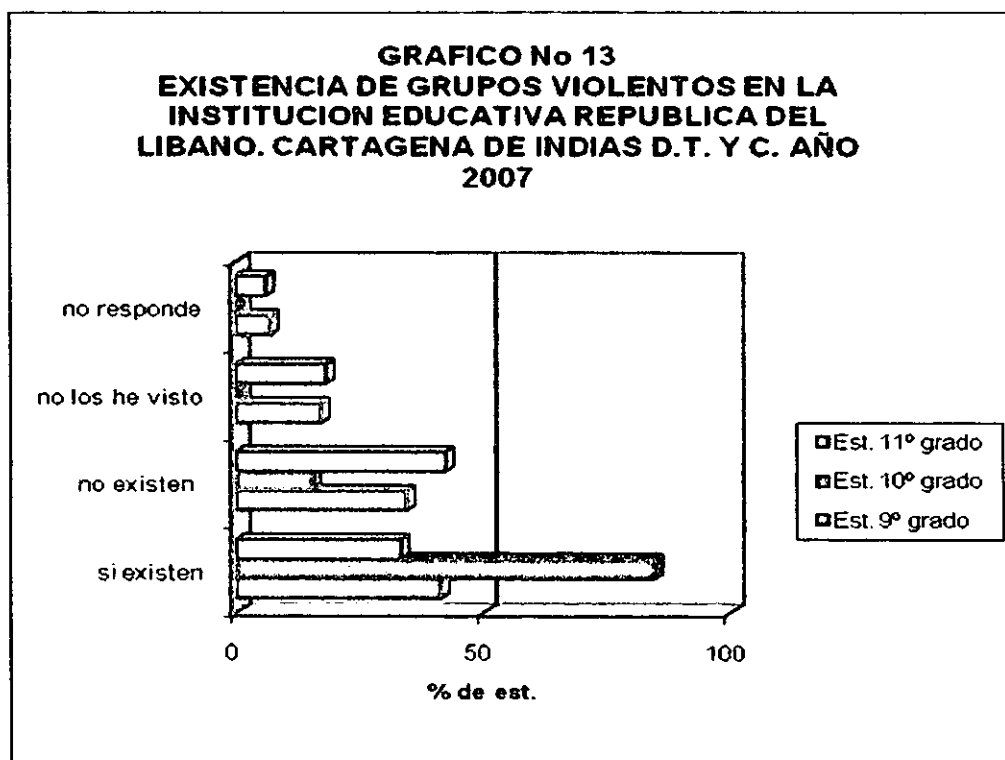

Fuente: datos recolectados por la investigadora. Cartagena de Indias D.T. y C. noviembre 2007.

A la pregunta realizada a los y las estudiantes, si han sido invitados a integrar los grupos violentos, éstos responden en 9º en un 79.3% que no, mientras que el porcentaje en 10º es del 73% y en 11º corresponde a un 81.8%; los estudiantes que si fueron invitados a participar en los grupos violentos corresponden a un 17.2%, 26.9% y un 9% en 9º, 10º y 11º respectivamente. Estas invitaciones a integrar grupos violentos existentes en la escuela se realizan a hombres y mujeres por igual según las respuestas otorgadas por los estudiantes (ver grafico No 14). No se estableció el perfil de los estudiantes invitados a integrar los grupos violentos, pero el mayor porcentaje (26.9%) de estudiantes invitados se da en el grupo de 10º, caracterizado por el dinamismo, buen humor y popularidad de sus estudiantes en general.

GRAFICO No 14
ESTUDIANTES DE 9°. 10° Y 11° QUE HAN SIDO
INVITADOS A INTEGRAR GRUPOS VIOLENTOS EN
LA INSTITUCION EDUCATIVA REPUBLICA DEL
LIBANO. CARTAGENA DE INDIAS D.T. Y C. AÑO
2007.

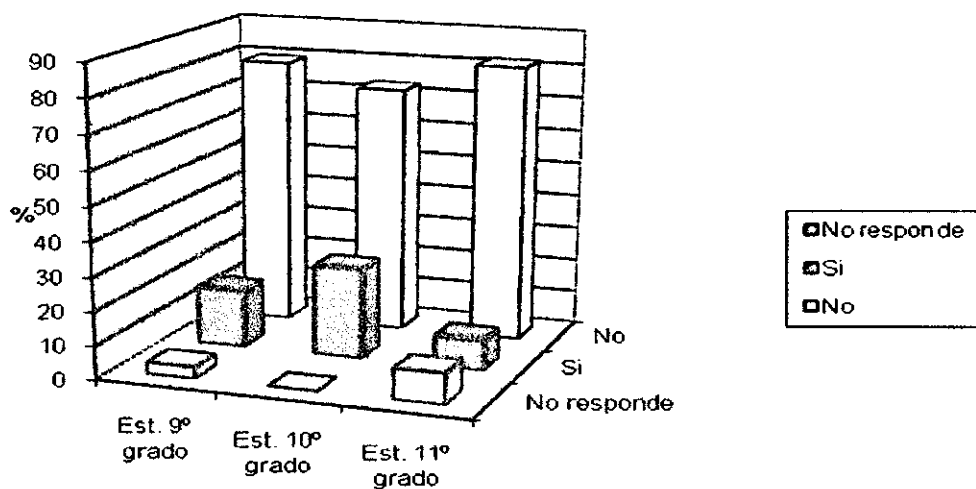

Fuente: datos recolectados por la investigadora. Cartagena de Indias D.T. y C. noviembre 2007.

CAPITULO IV
CONCEPCIONES SOCIALES ACERCA DEL CONFLICTO
ESCOLAR

1. IDEAS DE LOS ESTUDIANTES ACERCA DEL CONFLICTO ESCOLAR

“Los jóvenes no son per se violentos. Tampoco los niños. Ambos tienen su manera propia de ejercer la violencia”⁸⁵

Al hablar de concepciones sociales se hace referencia a las ideas o conceptos que tienen los estudiantes acerca de la violencia escolar y su opinión con respecto a ésta. Si bien, es necesario conocer las prácticas violentas que los estudiantes ejercen en la institución, lo es de igual manera lo que entienden éstos por prácticas violentas, puesto que solo describirán lo que ellos consideran violento. “En el caso de los centros educativos es habitual que un acto perturbador sea considerado de muy distinta forma si es interpretado por el profesorado, por los alumnos o por las familias”⁸⁶

Estudiosos del tema del maltrato entre iguales consideran que además de la agresión física y verbal el esconder, romper o hurtar objetos de los compañeros, el hablar mal de alguien, el chantaje, el ignorar o no dejar participar a un compañero en una actividad, también es maltrato. Los estudiantes en este caso piensan que todo tipo de agresión es violencia. En la siguiente tabla se muestra las respuestas más comunes de lo que, los estudiantes creen que son acciones violentas:

⁸⁵ BONASSO Alejandro “Violencia y Juventud: Los Jóvenes No Son Per Se Violentos”, Encuentro Internacional: Juventud, Conflicto Social y Nuevos Escenarios de Violencia 16 al 19 de julio 2001, IIN- OEA. Cartagena Colombia.

⁸⁶ CARBONELL José Luis, Peña Ana Isabel, El Despertar De La Violencia En Las Aulas, La Convivencia En Los Centros Educativos. Editorial CCS 2001 Pág. 109

Tabla No 8

Ideas que tienen los estudiantes de la Institución Educativa Republica del Líbano acerca de lo que son acciones violentas. Cartagena de Indias D.T y C. año 2007

1. agresiones físicas y verbales
2. peleas a golpes con otra persona
3. formas como reaccionan ante los problemas
4. agredir física y mentalmente
5. riñas o golpes y discusiones o insultos
6. cualquier tipo de agresión
7. peleas a golpes con armas
8. anomalías con agresividad dañinas
9. tratar mal física y moral
10. peleas callejeras o entre pandillas
11. acciones que hacen sentir a una persona menos
12. peleas por alguna razón
13. actos perjudiciales
14. cuando no hay respeto
15. agresión física
16. discutir pelear y robar
17. discusiones
18. peleas y maltratos frecuentes
19. conflictos en alto grado como peleas graves
20. conflictos sin el dialogo
21. cuando se habla mal a otra persona, maltrata y amenaza
22. ultrajar a los compañeros por tomar algo sin permiso

Fuente: datos recolectados por la investigadora. Cartagena de Indias D.T. y C. noviembre 2007.

A pesar que el presente estudio partió con el supuesto que, debido al uso generalizado de la violencia tanto en el ambiente familiar como en el comunitario y educativo, los estudiantes no le otorgarían la importancia o no reconocerían el problema de la violencia en el contexto escolar, la mayoría de estudiantes (residentes en los barrios de la UCG No 5 caracterizados por los enfrentamientos constantes de las pandillas y la violencia intrafamiliar) reconocen que el maltrato físico, verbal y psicológico es violencia, que causa daños al autoestima de quien es víctima por los insultos y ofensas y además, son conscientes de la peligrosidad del uso de armas tanto afuera como dentro de la institución educativa. Al preguntarles que creen ellos que ocasionan las acciones violentas en la institución las respuestas fueron variadas unos creen que en el contexto familiar se encuentran las razones para que un estudiante realice prácticas violentas, otros mencionan a la comunidad con la problemática de las pandillas, al igual que otros que mencionan al contexto escolar como génesis de las prácticas violentas. En la tabla se muestra las respuestas más comunes con respecto a los hechos que generan acciones violentas agrupadas según el contexto que lo origina:

Tabla No 9
Hechos que generan acciones violentas en la Institución Educativa
Republica del Líbano, Cartagena de Indias D.T. y C. año 2007.

Contexto		
Familiar	Comunitario	Escolar
<ol style="list-style-type: none"> 1. la depresión y los problemas 2. el ambiente y la falta de formación de los padres 3. los problemas familiares 4. la mala orientación de los padres 	<ol style="list-style-type: none"> 1. por las pandillas 2. se parecen a los malandros 	<ol style="list-style-type: none"> 1. la incomprensión y la falta de dialogo* 2. por discusiones y robos 3. por las diferencias entre estudiantes 4. las ofensas y las discusiones 5. por los malos entendidos 6. por molestar a los demás 7. por conflictos desacuerdos y enemistades 8. falta de valores como la solidaridad y la tolerancia* 9. por el desorden y la burla 10. por el irrespeto 11. por los juegos bruscos 12. porque no se relacionan 13. por la envidia 14. quieren ser mas que otros 15. por el egoísmo 16. por las discusiones con los profesores

*La falta de valores que los estudiantes mencionan como factores generadores de violencia tienen su origen principalmente en el contexto familiar pero se manifiestan en este caso en el contexto escolar.

Fuente: datos recolectados por la investigadora. Cartagena de Indias D.T. y C. noviembre 2007.

La mayoría de los y las estudiantes creen que el origen de las acciones violentas se producen en la escuela, en la cual el irrespeto, la intolerancia, las venganzas y el “querer ser mas que otros” son unas de las variadas razones para que se de toda una serie de practicas violentas entre los estudiantes. La poca tolerancia a la frustración, los resentimientos, el sentir que por medio del manejo de la violencia se ganará un reconocimiento, popularidad o liderazgo –independientemente de que esta sea negativa- por parte del resto del estudiantado, hacen de la violencia la mejor arma para enfrentarse a los conflictos diarios en el contexto escolar. Y el estar en una comunidad en el que las actividades de las pandillas son el diario vivir hace de estas un ejemplo para relacionarse y sobrevivir en los espacios violentos, es decir se convierten en factores de riesgo para los adolescentes en formación.⁸⁷

Sin embargo, con relación a las razones que tienen los estudiantes para vincularse a grupos violentos, la familia adquiere mayor responsabilidad según los estudiantes y el querer ser líder “mandar a los demás” y tener protección y ayuda para venganzas son otras de las razones de la violencia por parte de estos grupos.

“los estudiantes se vinculan a los grupos violentos, para ser los mas chacho y para poder mandar a los demas estudiante”⁸⁸

“los estudiantes se vinculan por la falta de comunicacion ya que la mayoria son groseros y solamente saben arreglar las cosas al golpe”⁸⁹

⁸⁷ Según la investigación de González Silva Delfilia Maria, “Practicas delictivas de los jóvenes pertenecientes a las Instituciones Educativas Distritales ubicadas en la localidad Histórica y Del Caribe Norte; De La Virgen Y Turística E Industrial De La Bahía de la ciudad de Cartagena De Indias año 2006” de la Universidad De Cartagena Programa De Trabajo Social, el 51% de los estudiantes entrevistados dicen tener un amigo perteneciente a una pandilla. Y un 30% fueron invitados a formar parte de una pandilla. Pág. 66.

⁸⁸ Entrevista No 13-9 dirigida a los estudiantes de 9º, 10º y 11º de la institución Educativa republica del Líbano. Cartagena de Indias D.T. y C. noviembre 2007

⁸⁹ Entrevista No 5-9 dirigida a los estudiantes de 9º, 10º y 11º de la institución Educativa republica del Líbano. Cartagena de Indias D.T. y C. noviembre 2007

"estas personas hacen esto porque tienen mucho problema en su casa y quieren desahogarse en estos conflictos"⁹⁰

"...de pronto en el lugar donde viven ven esto y por eso lo hacen, o de pronto problemas en su familia"⁹¹

La tabla siguiente muestra las razones más comunes que los estudiantes tienen para vincularse a los grupos violentos en la institución educativa:

Tabla No 10

Razones para vincularse a los grupos violentos de la Institución Educativa Republica del Líbano. Cartagena de Indias D.T y C. año 2007

1. por rabias y/o venganzas
2. para obtener poder y mando
3. por los problemas en el hogar
4. para estar acompañado o integrarse y el apoyo
5. por los problemas y falta de apoyo en la familia
6. para ser líderes y/o ser respetados
7. para pasar el tiempo
8. porque son violentos
9. para sobresalir
10. por protección y compañías
11. por la falta de respeto
12. porque no los orientan
13. porque los padres no les prestan atención

⁹⁰ Entrevista No 23-9 dirigida a los estudiantes de 9º, 10º y 11º de la institución Educativa republica del Líbano. Cartagena de Indias D.T. y C noviembre 2007

⁹¹ Entrevista No 17-10 dirigida a los estudiantes de 9º, 10º y 11º de la institución Educativa republica del Líbano. Cartagena de Indias D.T. y C noviembre 2007

14. son impulsados por sus *compañeros/malas compañías*
15. para tener nuevas experiencias
16. por la influencia de las pandillas
17. por dinero y les gusta
18. por la situación económica y compañía

Fuente: datos recolectados por la investigadora. Cartagena de Indias D.T. y C. noviembre 2007.

Complementando los factores de riesgo como las pandillas que actúan en los barrios aledaños a la institución y la violencia en la familia (que merecerá mayor atención en el capítulo siguiente) el proceso psíquico y psicológico propio de la etapa de la adolescencia adquiere especial importancia para la conformación de grupos violentos, podría decirse que debido a los cambios biológicos y la separación de los vínculos primarios (vínculos que establece el niño con su madre desde su formación, que le brinda seguridad y orientación al pertenecer a algo⁹²), los adolescentes pueden enfrentar sentimientos de inseguridad, terror angustia y soledad que implica descubrir formas de defender su autoestima.⁹³ La separación del adolescente de sus vínculos primarios implica buscar en sus relaciones –en este momento las relaciones con los pares adquieren mayor importancia- la seguridad y la pertenencia perdida, en el que el integrar un grupo donde se compartan afinidades, sentimientos, actitudes y códigos de comportamiento, crean identidad que implica una seguridad personal. En el caso de los grupos violentos sus integrantes creen que el manejo de la violencia está la clave para obtener liderazgo y reconocimiento por parte de los otros compañeros, además, de garantizar la pertenencia a un grupo que genera confianza y protección de otros grupos o individuos.

⁹² FROMM Erich. *El Miedo A La Libertad (The Fear Of Freedom)* traducción Gino Germani, Editorial Círculo de Lectores, Bogotá 1981, Pág. 44.

⁹³ DE FELIPPIS Irma Celina, *Violencia En La Institución Educativa Una Realidad Cotidiana*. Editorial Espacio Argentina, 2004. Pág. 39, 40.

2. OPINIONES DE LOS ESTUDIANTES ACERCA DEL CONFLICTO ESCOLAR

Las opiniones que los y las estudiantes comentan son de rechazo en su mayoría, están consientes de la problemática e identifican a la falta de valores y la violencia ejercida en la comunidad y en la familia como causantes del conflicto escolar, otros alegan que el conflicto –refiriéndose al conflicto que se desarrolla de manera violenta en la institución educativa- es normal en la institución educativa, que solo hay que controlarlo o porque se habita en una sociedad violenta es común que se presente. Talvez los estudiantes que opinan lo anterior, son aquellos que según los docentes y coordinadores apoyan y animan a los estudiantes que protagonizan las riñas en la institución, sin descartar que independientemente de que los y las estudiantes opinen que el conflicto escolar es una problemática seria, sea para ellos un espectáculo entretenido.

“los demás buscan la manera de ser participes de estos actos como observadores y asusadores incluso en masa, parece como un placer mirar la violencia, sentirla e incluso participar en ella”⁹⁴

“muchos de ellos los incitan a continuar con estos actos y en menor proporción algunos no están de acuerdo con estas situaciones pero se maquinan de intervenir para solucionar el conflicto por temores a represalias o agresiones de los involucrados en estos actos”⁹⁵

En la matriz que se presenta a continuación se ha agrupado las opiniones según unas categorías inductivas creadas a partir de estas –opiniones- debido a que fueron muy variadas y unos se enfocaron en las causas del conflicto, otros en su

⁹⁴ Entrevista No 3 dirigida a docentes y directivos de la Institución Educativa Republica del Líbano Cartagena de Indias D.T. y C noviembre 2007

⁹⁵ Entrevista No 4 dirigida a docentes y directivos de la Institución Educativa Republica del Líbano Cartagena de Indias D.T. y C noviembre 2007

definición, en sus consecuencias o en su prevención. Estas son las opiniones más usuales:

Tabla No 11
Opinión que tienen los estudiantes acerca del conflicto escolar en la
Institución Educativa Republica del Líbano Cartagena de Indias D.T. y C. año
2007

Categoría deductiva	Opiniones agrupadas por temas	Categorías inductivas
Opinión del conflicto escolar	Se debe utilizar el dialogo A los pandilleros hay que sacarlos de la escuela Debe haber paciencia y comprensión	Prevención
	Son actos que se cometen sin intención	Definición del conflicto escolar
	Ellos no se valoran En la escuela no hay quien nos guíe No conocen la tolerancia y la amabilidad Quieren ser mas que otros Es un reflejo de lo que sucede en casa No conocen la convivencia Por falta de comunicación y valores Hay compañeros que dañan a los demás Por problemas familiares Se generan por tonterías	Causas del conflicto escolar
	Mal ejemplo para los estudiantes y mala imagen para el colegio Es malo para nosotros	Consecuencias del conflicto escolar

	<p>No lleva a nada bueno</p> <p>Es malo y daña la amistad</p>	
	<p>Es usual porque se ve todos los días</p> <p>En la escuela no se ve conflictos</p> <p>Es normal lo importante es tener a alguien que lo solucione</p> <p>Es común porque se quiere desahogar</p> <p>Es común porque vivimos en una sociedad violenta y nadie se deja</p>	<p>Frecuencia del conflicto escolar</p>
	<p>A mi no me gusta tener problemas</p> <p>A ellos les gusta ser conflictivos</p> <p>Son bobadas yo no busco para pelear</p> <p>No conlleva a nada bueno pero hay que defender lo suyo</p>	<p>Actitud frente al conflicto escolar</p>
	<p>Por ser compañeros debemos ser tolerantes y comprensivos</p> <p>Estamos en la escuela para formarnos y compartir</p> <p>No debería porque estamos estudiando y somos compañeros</p> <p>Debemos mejorar</p> <p>Esos conflictos no deben ocurrir</p> <p>Que no mejoran aunque estudien</p> <p>No debe ser así en el colegio se va a aprender</p> <p>No es la forma correcta</p> <p>Es absurdo solo por ser el mas macho o guapo del salón</p>	<p>Sentimientos acerca del conflicto escolar</p>

Fuente: datos recolectados por la investigadora. Cartagena de Indias D.T. y C. noviembre 2007.

La mayoría de los estudiantes muestran un desacuerdo con relación al uso de la violencia pero aun así en la practica la utilizan para resolver conflictos; las agresiones verbales y físicas son los medios que utilizan los y las estudiantes para expresarse, para defenderse, para exigir y entretenerse (juegos bruscos).

En este contexto... ¿Dónde se encuentra el primer ente socializador, educador en valores, fuente de amor y cariño hacia la propia persona y hacia los demás, el apoyo y la fortaleza del ser humano y por lo tanto la principal protección ante la violencia?

CAPITULO V
DINAMICA RELACIONAL DE LA FAMILIA

La familia como grupo primario principal al igual que la escuela esta amenazada por el fenómeno de la violencia, en el que la violación de los derechos por el maltrato físico, verbal, psicológico o sexual y la amenaza de maltrato ejercida por algún o algunos miembros de la familia pueden desencadenar daños irreparables y la disolución de la misma. La familia es el primer espacio de socialización del ser humano y es aquí en donde se estructura el carácter y la personalidad de los hijos; la crianza en un ambiente hostil en el que el quebrantamiento de alguna regla –si la hay- es la excusa para descargar toda la ira de quien posea la imagen de autoridad, es una influencia determinante en el ser humano que se está formando. Según la teoría psicológica “El Aprendizaje Social De La Violencia” la simple observación basta para adquirir conductas violentas –incluyendo la exposición a la violencia de los medios de comunicación-, pero no es solo el hecho de observar, es vivir la violencia, ser víctima de ella, encontrar que es el único medio para obtener cosas, ventajas o defenderse, que el manejarla es la llave para moverse con facilidad en estos contextos: la familia y la comunidad.

A continuación se describirán las principales características de las familias de los y las estudiantes de 9º, 10º y 11º de la Institución Educativa República del Líbano para tener una aproximación detallada de las dinámicas que se presentan, abarcando aspectos desde el tipo de familia según su conformación hasta las relaciones afectivas, conflictos mas comunes y su forma de resolverlos.

1. TIPOLOGIA FAMILIAR

Los y las estudiantes seleccionadas como muestra de la Institución Educativa República del Líbano en su mayoría (58%) viven en un lugar nuclear, con su padre, madre y por lo general con dos hermanos, las familias monoparentales solo representan el 9% y las superpuestas un 3.4%. Pero existe un 29.5% que pertenecen a familias extensas en el que los tíos, primos y abuelos integran el

hogar y en muchas ocasiones el padre no convive con ellos siendo así la madre la imagen de autoridad o los abuelos. (Ver gráfico No 15)

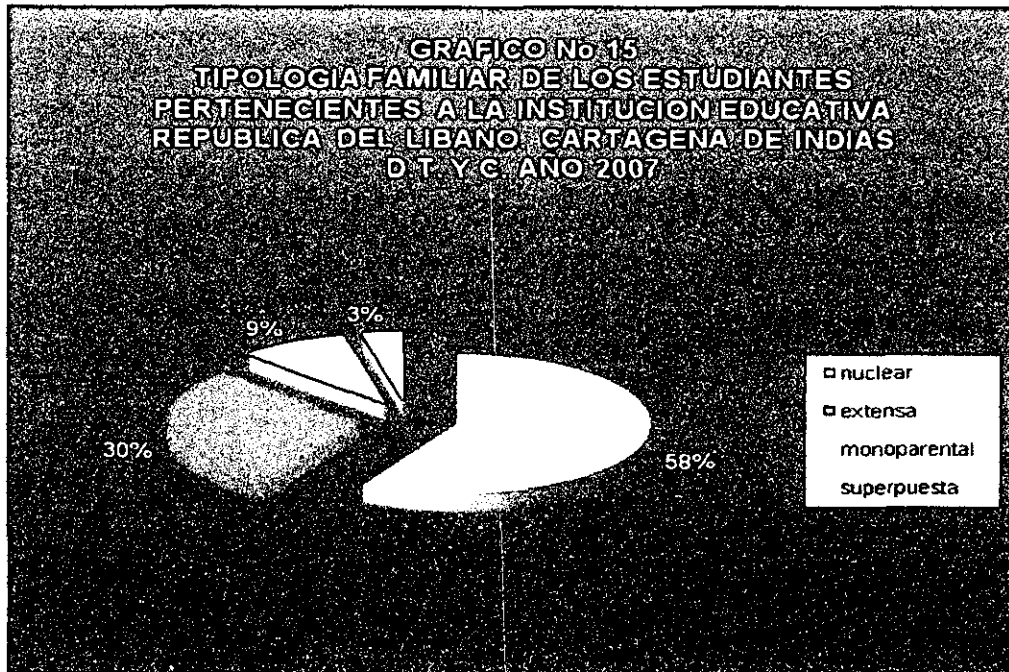

Fuente: datos recolectados por la investigadora. Cartagena de Indias D.T. y C. noviembre 2007.

En la institución educativa una integrante del equipo psicosocial afirmó que existe una gran cantidad de familias superpuestas que aumenta el riesgo del maltrato infantil, que no solo incluye un maltrato directo al menor, sino también escenas violentas entre los padres y la negligencia con los cuidados de los hijos que es otra forma de violencia contra el menor; pero lo que refleja los datos es un bajo porcentaje de estas familias en los estudiantes entrevistados, no obstante, en los otros tipos de familias también se presentan riesgos con respecto a la violencia, en las familias nucleares hay una alta probabilidad de violencia entre conyugues, el los Diálogos Intergeneracionales convocados por la Convención Interamericana Para Prevenir, Sancionar Y Erradicar La Violencia Contra La Mujer –Convención De Belém Do Pará- realizada en diciembre del 2004 en Cartagena, se mostraba que el 59% de la violencia que se vive en Cartagena se da al interior de la familia y en Colombia en el año 2003, los porcentajes de violencia intrafamiliar por sexo

demostraban una agresión hacia la mujer en un 75.8% y en los hombres un 24.15% según el Instituto Nacional De Medicina Legal. En las familias monoparentales –integradas por un solo cabeza de familia que suele ser la mujer– según José Sanmartín⁹⁶ pueden suceder casos de maltrato infantil, debido a que es un blanco de gran cantidad de estresantes como la mala situación económica, la vivienda inapropiada y hasta el aislamiento social que provoca ser madre soltera. En las familias extensas al igual que las anteriores son un “caldo de cultivo” para la violencia. Al respecto José Sanmartín⁹⁷ comenta que la interacción constante entre los miembros de la familia provoca mayor probabilidad de desavenencias, la existencia de generaciones, sexos, roles e intereses distintos en el seno de la familia supone mayores cargas de estrés y conflictos que podrían desatarse en violencia.

2. EDAD DE LOS Y LAS JEFAS DE HOGAR

En los hogares de los estudiantes de 9º los padres y madres de familia tienen una edad que oscila entre 31 y 50 años en su mayoría, en los hogares de 10º la edad de las madres oscila entre 31 y 50 años y en los padres la mayoría presentan entre 41 y 50 años, en los hogares de 11º hay una mínima variación, la mayoría de las madres están entre los 31 y 50 años, y los padres en su mayoría están entre 41 y 50 años, apareciendo madres y padres con mas de 60 años de edad.

Entre las familias de alto riesgo para la violencia se encuentran las parejas muy jóvenes en el que se puede adoptar las dos formas de violencia: hacia la mujer y los hijos. Pero no es la juventud en si misma el factor de riesgo directo. Son las características asociadas como la escasa formación, los problemas económicos entre otros, sin embargo en el caso de la violencia domestica el intervalo mas

⁹⁶ SANMARTÍN José, La Violencia Y Sus Claves, Editorial Ariel, S.A 3º Edición,. noviembre de 2001, Barcelona, España. Pág. 94, 95

⁹⁷ IBID. Pág. 54, 55. 56.

representativo es el formado por las mujeres cuya edad está comprendida entre los 31 y los 40 años de edad.⁹⁸

Los gráficos siguientes muestran los porcentajes que corresponden a las respuestas dadas por los y las estudiantes:

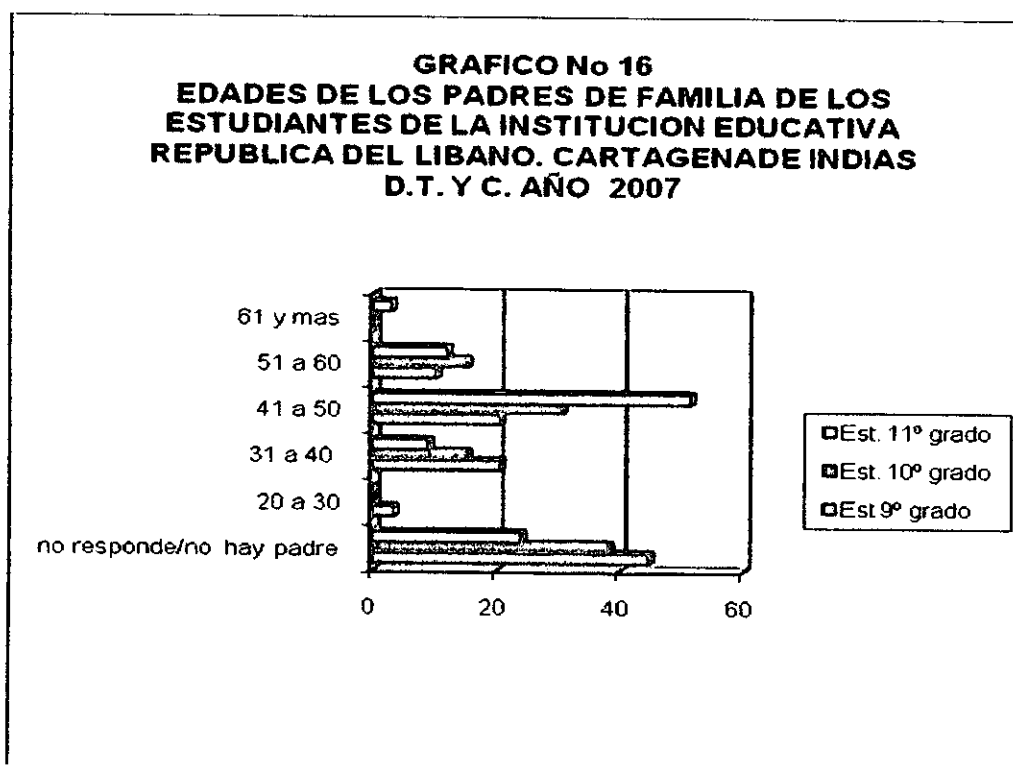

Fuente: datos recolectados por la investigadora. Cartagena de Indias D.T. y C. noviembre 2007.

⁹⁸ IBID. Pág. 61, 62

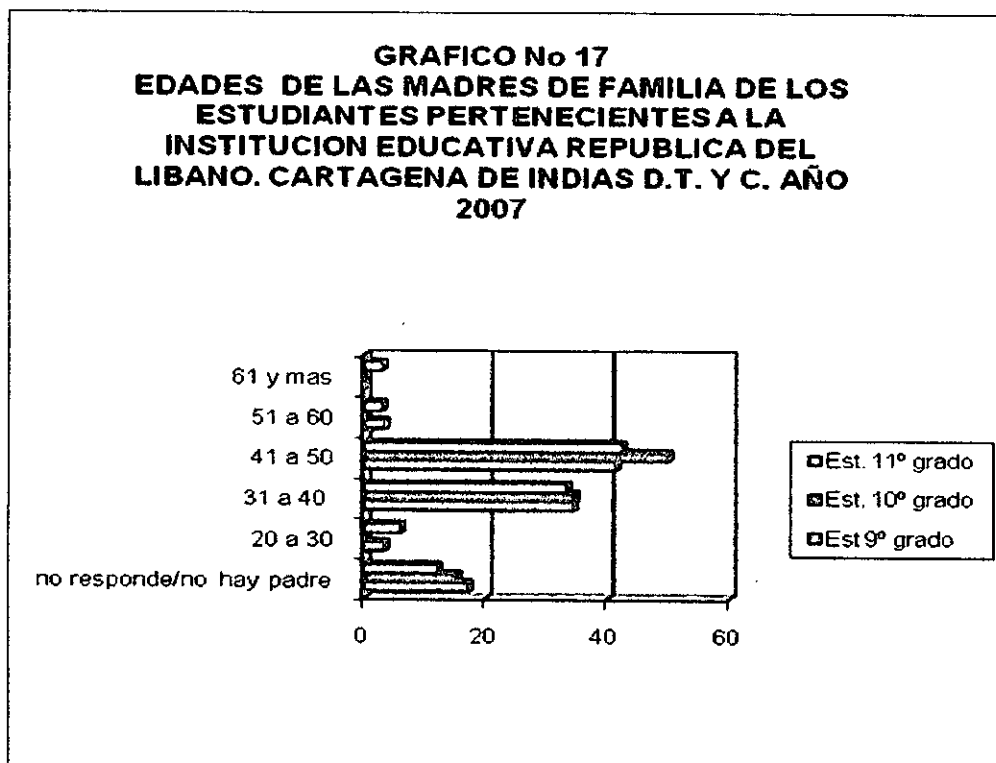

Fuente: datos recolectados por la investigadora. Cartagena de Indias D.T. y C. noviembre 2007.

3. NIVEL EDUCATIVO

Con respecto al nivel educativo de los padres jefes de hogar el mayor porcentaje se registra en los que son bachilleres (44.2%) aquellos que no terminaron el bachiller representan el 21.1% y el 19.2% corresponde a los padres que tienen una primaria completa. El porcentaje del nivel educativo de las madres varía, la mayoría (39.3%) tiene una primaria completa, mientras las bachilleres representan el 15% y solo el 3% y el 1.5% corresponden a niveles universitarios y técnicos respectivamente. Con relación al nivel educativo de otros miembros de la familia que son jefes de hogar el 33.3% solo tienen primaria completa y el 24% no tuvo ningún tipo de educación formal y por lo general son los abuelos y abuelas de los y las estudiantes. (Ver Grafico No 18, 19) Lo anterior refleja los escasos años de educación que tienen los padres de familia siendo éste un indicador de la pobreza que agobia estos barrios y por lo tanto a los y las estudiantes, nótese también que las madres tienen menos años de estudio que los padres, pudieron ser muchos los

factores los que incidieron en este hecho, tal vez una precaria situación económica y social de estas mujeres influyó para que se ocasionara su deserción escolar.

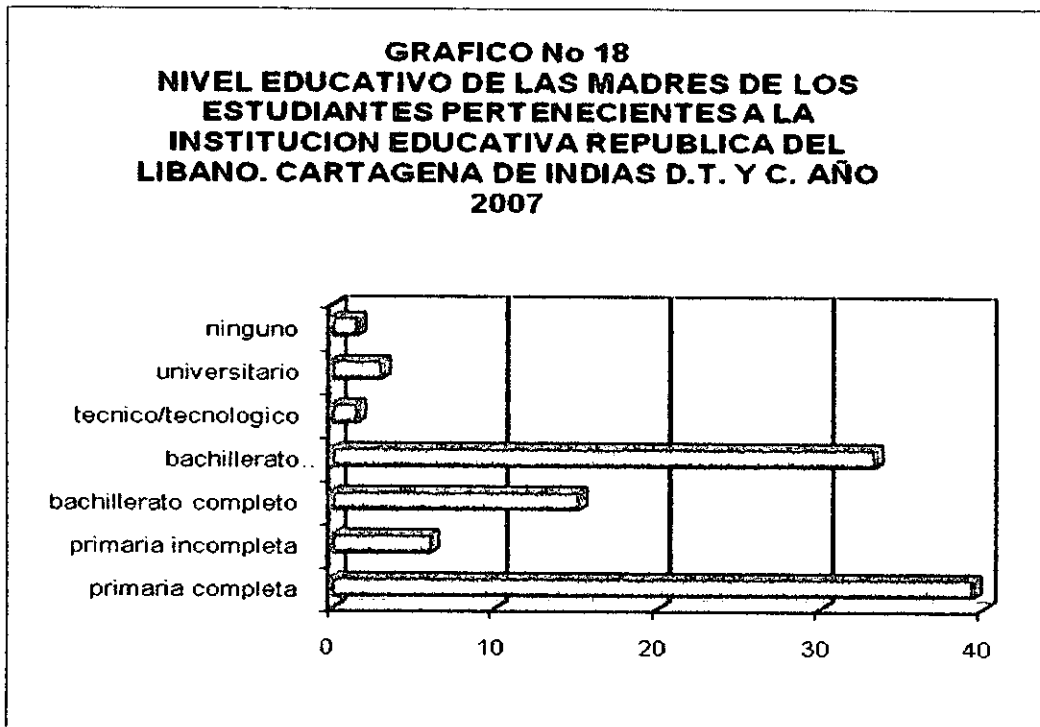

Fuente: datos recolectados por la investigadora. Cartagena de Indias D.T. y C. noviembre 2007.

GRAFICO No 19
NIVEL EDUCATIVO DE LOS PADRES DE LOS
ESTUDIANTES PERTENECIENTES A LA
INSTITUCION EDUCATIVA REPUBLICA DEL LIBANO.
CARTAGENA DE INDIAS D.T. Y C. AÑO 2007

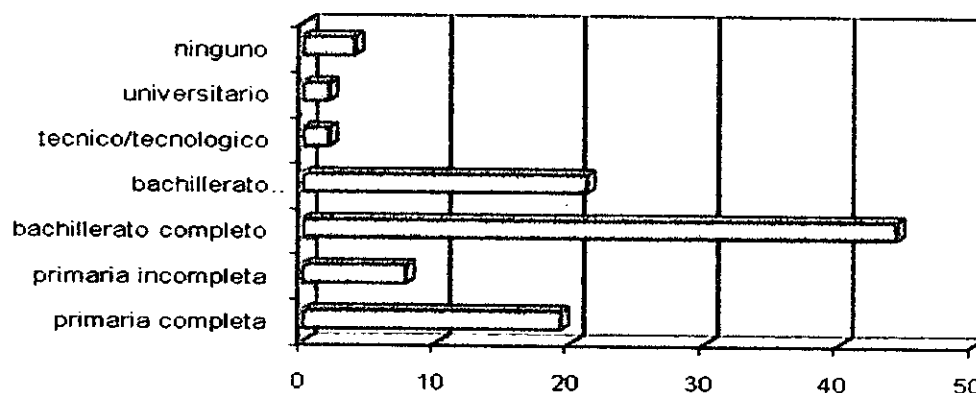

Fuente: datos recolectados por la investigadora. Cartagena de Indias D.T. y C. noviembre 2007.

El grado de formación de los miembros de la pareja tiene su importancia a la hora de resolver los conflictos que entre ellos surjan. En España en 1997, la inmensa mayoría de las mujeres maltratadas (el 67%) solo tenían estudios primarios; lo mismo sucedía con los agresores (mas del 68%). La escasa formación de los agresores va acompañada de la aceptación de un gran número de prejuicios culturales, que sesgan su percepción del otro sexo como inferior⁹⁹ que los llevan a intimidar, controlar y maltratar a los miembros del grupo familiar.

"todavía estamos muy lejos de una familia en el que todos sus miembros sean ciudadanos de derecho. Aun estamos anclados en una familia en la que los derechos van difuminándose conforme se desciende desde lo alto (el padre) hasta

⁹⁹ IBID. Pág. 64

*lo bajo (los hijos). La mujer tiene menos derechos que el marido; los niños, prácticamente ninguno*¹⁰⁰

4. ARTE U OFICIO DE LOS PADRES Y MADRES DE FAMILIA

El arte u oficio de los padres de familia es muy variado en el que es imposible hablar de una mayoría o minoría, desde trabajos independientes como la albañilería, carpintería, ventas informales, hasta los que estando bajo el mando de un empleador se desempeña en operador de máquina, vigilante, maestro de obra, auxiliar de droguería electricistas, conductor, entre otros. Las madres en su mayoría se desempeña como amas de casas en el hogar y las pocas que laboran se desempeñan en modistería, trabajo domestico, enfermería, auxiliar de cocina, ventas entre otras.

5. RELACIONES AFECTIVAS

Las madres que en su mayoría son amas de casas y por lo tanto pasan la mayor parte del tiempo en el hogar, han cultivado mejores relaciones con los hijos, que al ser preguntados acerca de sus relaciones afectivas con su madre el 49.3% afirma que son excelentes, seguidas por un 41% que afirman que son buenas y sorprendentemente no hay algún estudiante que afirme que sean malas (Ver grafico No 21); las relaciones afectivas con los padres en un 43.2% son buenas, en un 22.2% son regulares y un 17.2% malas (Ver grafico No 20), con los hermanos la mayoría afirman ser buenas (52.3%) al igual que con otras personas de la familia. El hecho que con el padre las relaciones tiendan a ser en un 39% malas y regulares puede estar relacionado con los factores de riesgo antes

¹⁰⁰ IBID. Pág. 65

mencionados, en el que los prejuicios culturales de la superioridad de los derechos del padre que legitiman el uso de la violencia por parte de éste hacia los demás miembros de la familia como la madre y los hijos, sean desaprobados por los estudiantes reflejándose por lo tanto en sus malas relaciones.

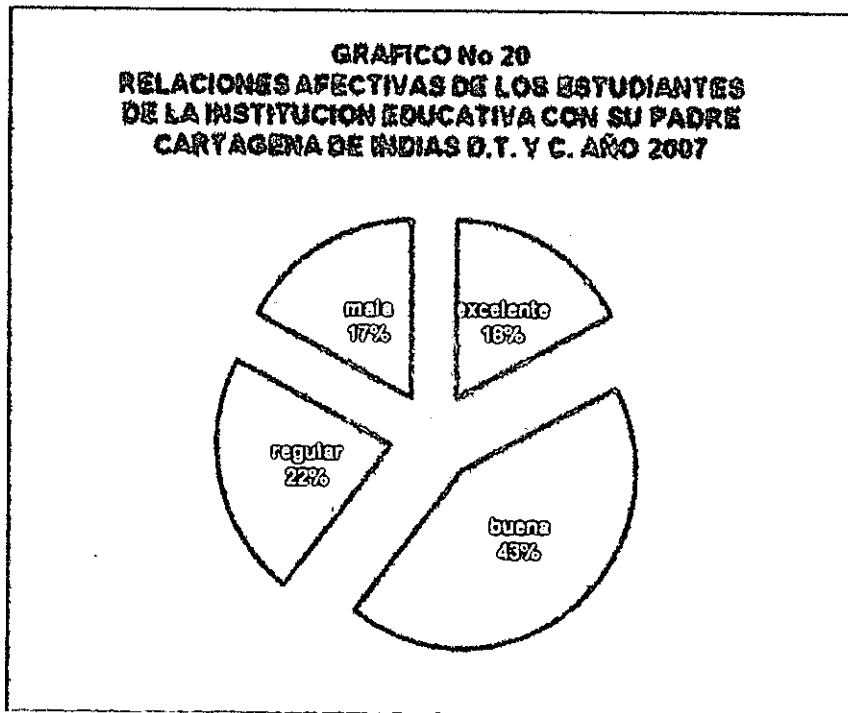

Fuente: datos recolectados por la investigadora. Cartagena de Indias D.T. y C. noviembre 2007.



Fuente: datos recolectados por la investigadora. Cartagena de Indias D.T. y C. noviembre 2007.

6. METODOS DISCIPLINARIOS

Cuando los y las estudiantes incumplen una norma en el hogar la sanción mas utilizada, son los castigos (54.5%) en el que se les prohíbe la salida, los juegos y el dinero, seguida de los regaños (12.5%). Además, al 5.6% de los estudiantes se les sanciona con regaños y golpes y un 3.4% utiliza el dialogo. (Ver grafico No 22) Hay que tener en cuenta que el maltrato físico por parte de los padres se da mas frecuentemente en los bebes y niños pequeños y tiende a disminuir a medida que el niño crece, pero hay indicios que los niños mayores y adolescentes experimentan y presencian mas violencia en la sociedad¹⁰¹

¹⁰¹ MILNER Joel S., y Crouch Julie L. el Perfil Del Niño Víctima De La Violencia. Sanmartín José El Laberinto de la Violencia. Causas, Tipos y Efectos.. editorial Ariel Barcelona 2004. Pág. 196-200

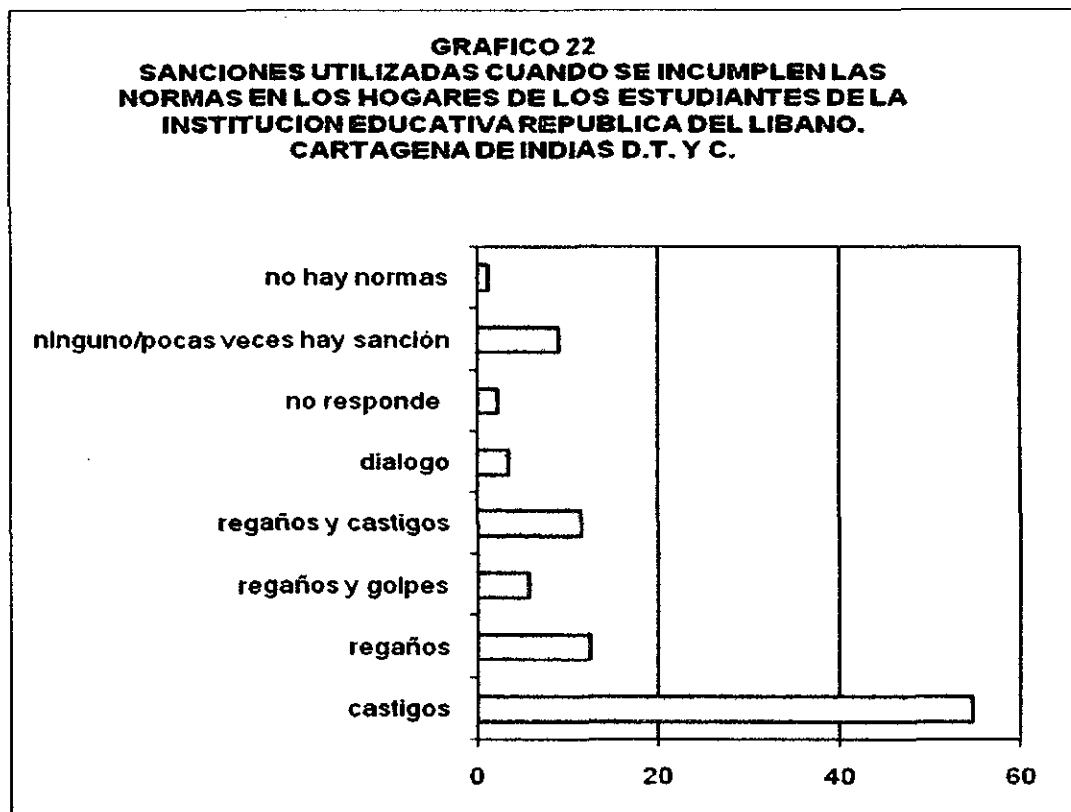

Fuente: datos recolectados por la investigadora. Cartagena de Indias D.T. y C. noviembre 2007.

7. NORMATIVIDAD Y AUTORIDAD

Para un 31.8% de los estudiantes los miembros de la familia que establecen normas en el hogar son los padres y madres conjuntamente seguido de un 30.6% que considera que la madre es quien establece normas, el 13.6% opina que es el padre el que establece las normas y un 5.6% que representa a otros familiares que establecen normas como por ejemplo los abuelos. (Ver grafico No 23)

El miembro del hogar que posee la imagen de autoridad en su mayoría (44.3%) es la madre seguido de un 28.4% que considera al padre como la imagen de autoridad en el hogar, conjuntamente padre y madre representan la imagen de autoridad en un 12.5% del estudiantado. (Ver grafico No 24)

El gran porcentaje de estudiantes que considera a la madre como el miembro del hogar que establece normas y además es la imagen de autoridad puede estar relacionado con que es esta quien dedica la mayor parte de su tiempo al hogar, además de la existencia de familias monoparentales y extensas donde la madre es la jefa del hogar.

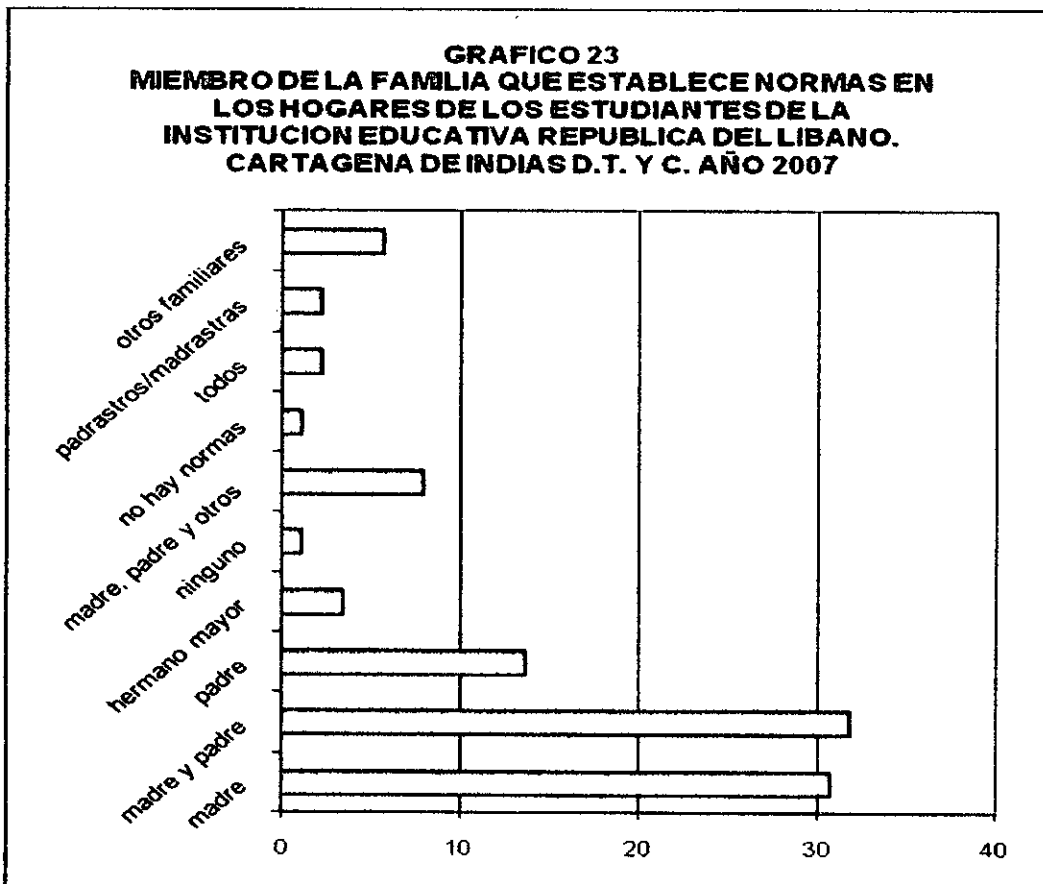

Fuente: datos recolectados por la investigadora. Cartagena de Indias D.T. y C. noviembre 2007.

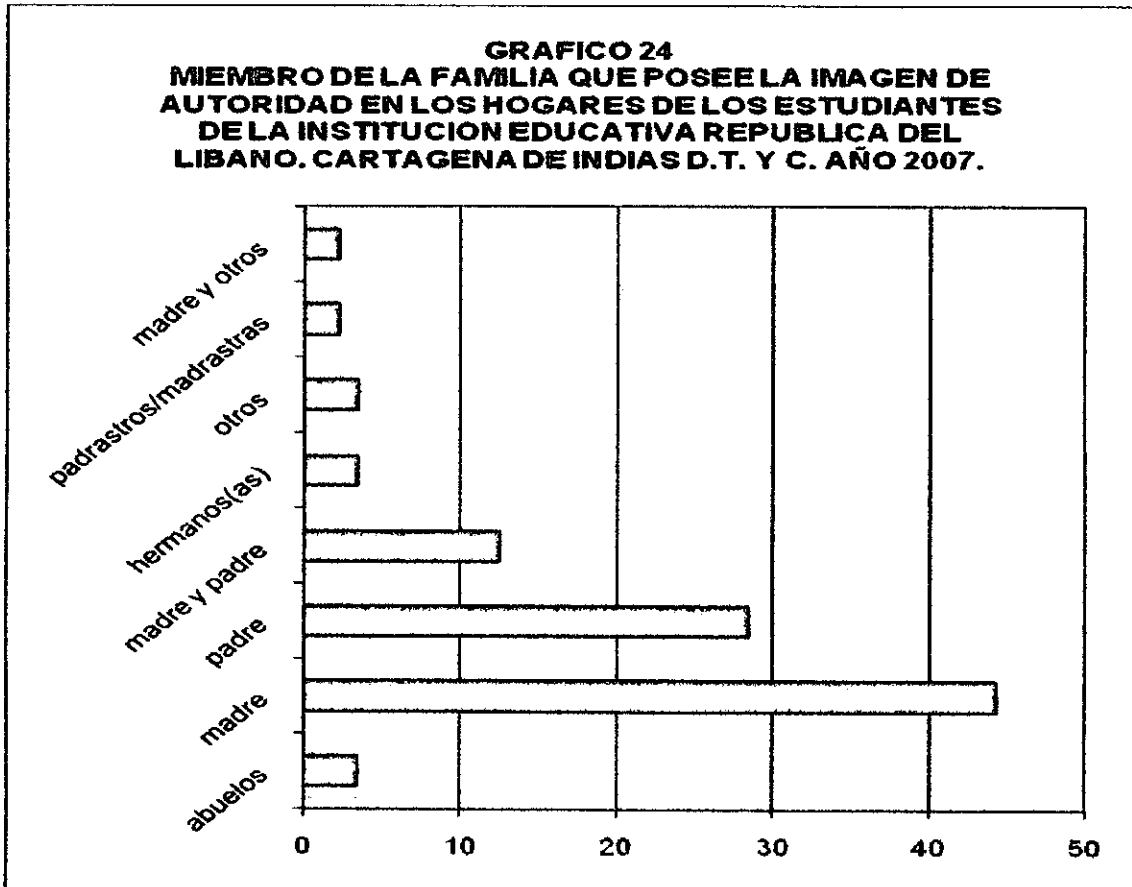

Fuente: datos recolectados por la investigadora. Cartagena de Indias D.T. y C. noviembre 2007.

8. RESOLUCION DE CONFLICTOS

Con relación al tema de los conflictos en el hogar y la violencia intrafamiliar, los estudiantes fueron muy discretos, el 51.1% manifestó que las discusiones e insultos son los conflictos que más se presentan en el hogar, seguido de un 17% que menciona a las "peleas fuertes" como constantes en sus hogares y un 8% que menciona a las discusiones, groserías y agresión como los conflictos mas vistos. (Ver grafico 25)

Entre las personas involucradas en estos conflictos el 26.1% afirma que se da entre padres e hijos, un 25% entre hermanos, un 13.6% entre padres y un 18% todos los miembros de la familia. (Ver grafico 26)

Estas discusiones, insultos y "peleas fuertes" en su mayoría se presentan según el 26.1% a diario, un 23.8% presencia a veces estos conflictos y otro 23.8% muy poco. (Ver grafico 27)

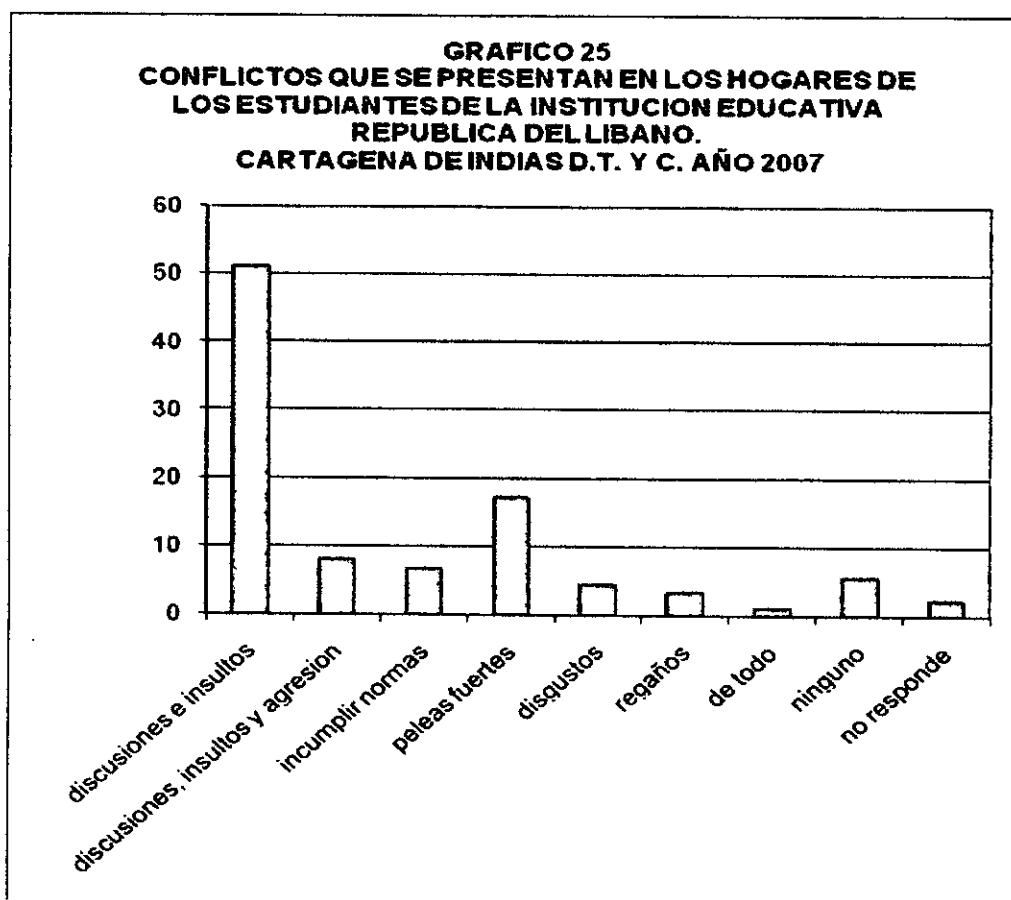

Fuente: datos recolectados por la investigadora. Cartagena de Indias D.T. y C. noviembre 2007

GRAFICO 26
PERSONAS INVOLUCRADAS EN LOS CONFLICTOS QUE
SE PRESENTAN EN LOS HOGARES DE LOS ESTUDIANTES
DE LA INSTITUCION EDUCATIVA REPUBLICA DEL
LIBANO. CARTAGENA DE INDIAS D.T. Y C. AÑO 2007

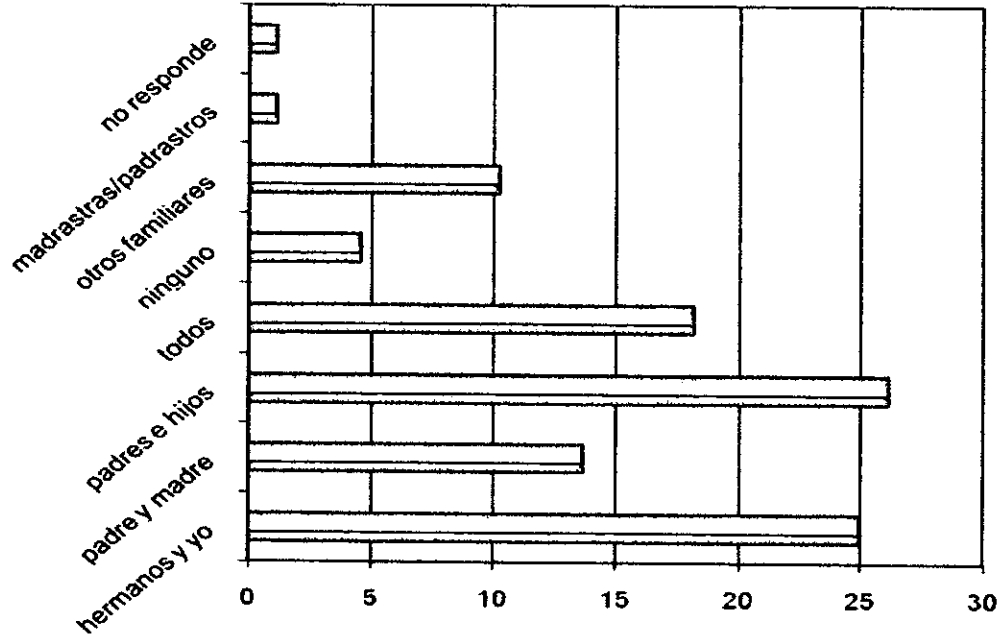

Fuente: datos recolectados por la investigadora. Cartagena de Indias D.T. y C. noviembre 2007

GRAFICO 27
FRECUENCIA DE LOS CONFLICTOS QUE SE
PRESENTAN EN LOS HOGARES DE LOS
ESTUDIANTES DE LA INSTITUCION EDUCATIVA
REPUBLICA DEL LIBANO. CARTAGENA DE INDIAS
D.T. Y C. AÑO 2007

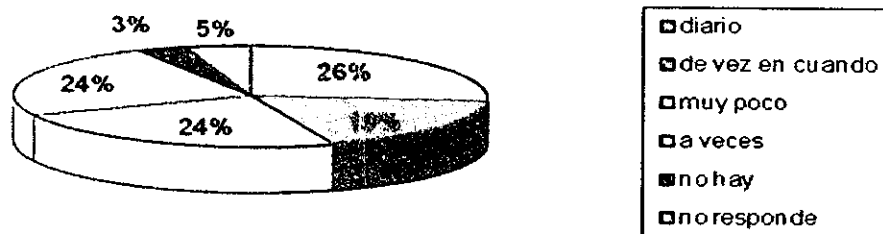

Fuente: datos recolectados por la investigadora. Cartagena de Indias D.T. y C. noviembre 2007

Cuando en estos hogares se presentan los insultos y las "peleas" según los y las estudiantes (el 68%) se resuelven con el dialogo, hay quienes mencionan que se resuelven por medio de discusiones e insultos (6.8%) regaños y golpes (1.1%), con mano dura (1.1%) y otros solamente no los resuelven. (Ver grafico 28)

La información anterior difiere con la información aportada por el equipo psicosocial de la institución en el que afirman que la violencia intrafamiliar es una realidad tanto en hogares de los y las estudiantes de la institución como en los barrios aledaños donde habitan la mayoría de estudiantes, mas aun mencionan que una de las causas de la violencia escolar, es la violencia intrafamiliar.

"las situaciones que generan actos violentos puede ser la intolerancia, el poco control de impulsos, todo ese repertorio de comportamientos que traen de la casa a través del ejemplo de los papás, hermanos, del medio como el barrio... la

*violencia intrafamiliar ha estado relacionada en un 100%, al preguntarle a los estudiantes como viven en su casa responden que no hay violencia porque para ellos es normal estas actuaciones que solo en casos extremos lo reconocen, ellos dicen o manifiestan lo que debería ser y no lo que en verdad es*¹⁰²

*“la violencia intrafamiliar y lo que se ve en la comunidad con los pandilleros, que cada vez que llueve se da el desorden el 50% de los estudiantes los padres son separados y con familias extensas sin los padres, las peleas entre padres afectan a los hijos... cada vez que hay disputas entre los padres afectan a los estudiantes, no les dan desayuno o la merienda, estos al estar en esta situación, sensibles explotan en la escuela por cualquier circunstancia*¹⁰³

¹⁰² Entrevista No 1 dirigida a docentes y directivos de la institución. Cartagena de Indias D.T. y C. noviembre 2007

¹⁰³ Entrevista No 5 dirigida a docentes y directivos de la institución. Cartagena de Indias D.T. y C. noviembre 2007

GRAFICO 28
FORMAS DE RESOLVER LOS CONFLICTOS QUE SE
PRESENTAN EN LOS HOGARES DE LOS ESTUDIANTES DE
LA INSTITUCION EDUCATIVA REPUBLICA DEL LIBANO.
CARTAGENA DE INDIAS D.T. Y C. AÑO 2007

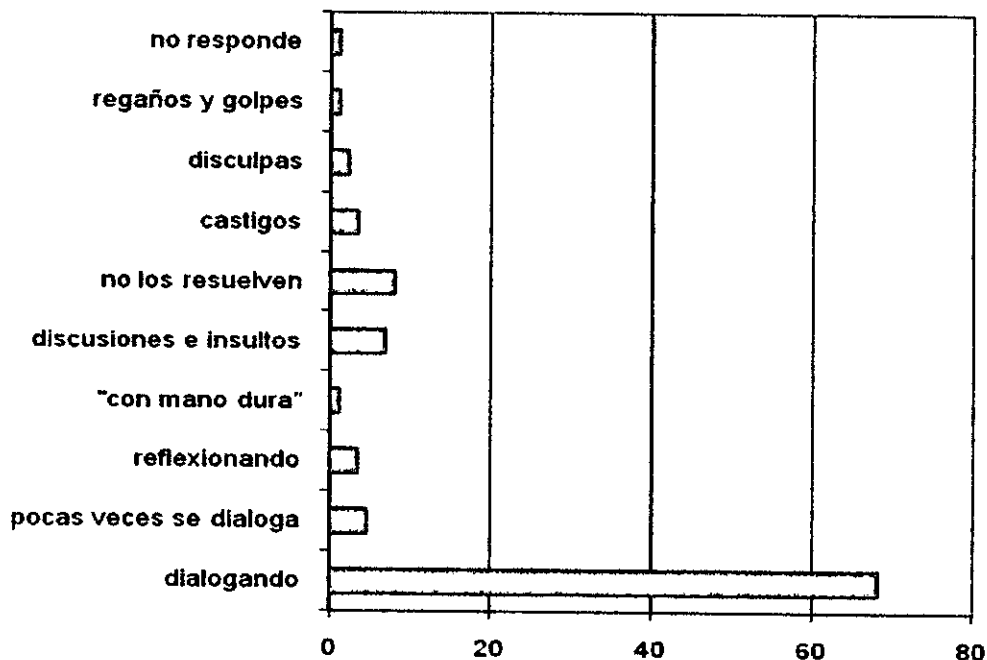

Fuente: datos recolectados por la investigadora. Cartagena de Indias D.T. y C. noviembre 2007.

Para aclarar dudas se les preguntó a los y las estudiantes si en sus hogares se utilizaba el dialogo para resolver conflictos, estos en el grado 9º no dieron opiniones al respecto, en los grados de 10º y 11º reafirmaron que se utiliza el dialogo para resolver los conflictos en sus hogares y de igual forma, era normal los golpes para corregir además, que si existe la violencia intrafamiliar tanto en los hogares de los y las estudiantes de la institución, como en los hogares de los barrios aledaños. Retomando lo que comentaban los estudiantes acerca de las causas de la violencia individual y grupal en la institución educativa, éstos afirmaban que los problemas familiares son un detonante para la violencia en la escuela, la escasa formación de los padres, la negligencia y poca orientación contribuían para que el joven asumiera una actitud violenta. Además que un clima familiar negativo, donde las carencias afectivas y los malos tratos se transforman

en modelos y patrones de conductas, son asumidas por los hijos como formas de relaciones cotidianas reproduciéndolas en el establecimiento de sus relaciones futuras¹⁰⁴ siendo entonces un claro indicio que las practicas violentas en la familia guardan relación con las practicas violentas en la institución.

Se realizaron sociodramas de situaciones cotidianas en el hogar y los estudiantes dramatizaron problemáticas comunes como el abuso de drogas en los hijos y en los padres, las usuales peleas entre hermanos con agresiones y las peleas entre los padres de familia por el alcohol, la situación económica, entre otras. En cada sociodrama se mostró la cotidianidad de la agresión verbal y física entre todos los miembros del hogar.

Fotografía No 10
Sociodramas presentados por los estudiantes y las estudiantes de la
Institución Educativa Republica del Líbano Cartagena de Indias D.T y C. año
2007



Foto tomada por: Katya Esalas López. Cartagena de Indias D.T. y C. noviembre 2007

¹⁰⁴ CARBONELL José Luís, Peña Ana Isabel, El Despertar De La Violencia En Las Aulas, La Convivencia En Los Centros Educativos, Editorial CCS 2001 Pág. 161.

CONCLUSIONES

La zona en la que se ubica la Institución Educativa Republica Del Líbano es una de las más afectadas por los indicadores de pobreza y desigualdad en el Distrito de Cartagena, presentan el mayor número de personas en estrato No 1, el mayor número de personas con bajos niveles educativos, los menores niveles de cobertura en energía y alcantarillado, entre otros indicadores, y es predominante la inseguridad por homicidios, hurtos y enfrentamientos entre pandillas. Este panorama demuestra la escasa intervención estatal en estas zonas que podría generar incredulidad y desconfianza por parte de los habitantes en las instituciones del Estado para resolver los conflictos diarios que aquejan a la comunidad.

Las pandillas son una de las tantas problemáticas de estos barrios, se encuentran conformados principalmente por jóvenes que al no poder acceder a los derechos que el Estado debe garantizar, satisfacen sus necesidades a través de actos delincuenciales que generan una gratificación económica (hurtos, sicariato, venta de sustancias psicoactivas, tráfico de armas) que implica la utilización de la violencia, tanto para controlar el territorio –por la intervención de otras pandillas– como para ejercer justicia según como estos la conciben.

Lo anterior es una mínima descripción del contexto al que deben enfrentarse los y las estudiantes de la institución educativa diariamente. Al interior de la institución las agresiones físicas y verbales son constantes pero distintamente a lo que conciben los teóricos como violencia escolar -bullying- con el abuso entre iguales, la violencia ejercida es el reflejo de las vivencias en las afueras de la institución, utilizada para resolver el más mínimo conflicto o diferencia entre compañeros. No se puede hablar de bullying porque no hay un desequilibrio de fuerzas –abuso del fuerte hacia el débil- por el contrario el ataque recibe una respuesta igual o superior. Al igual que no existe una clara diferenciación entre la violencia de las mujeres y de los hombres adolescentes porque aun cuando las practicas

culturales inciten a que el papel del hombre sea asociado a la agresividad y el de la mujer a la pasividad y calma, las estudiantes al defender su integridad personal e intereses utilizan la violencia por igual.

La violencia no es el único medio conocido por los y las estudiantes para resolver los conflictos en la escuela, pero es el más utilizado por éstos. Los estudiantes en un primer momento no acuden a la autoridad competente cuando se presenta un conflicto sino que igualando lo que comúnmente suele suceder en las afueras de la institución, se toman la justicia por su cuenta produciendo un mayor daño entre los implicados y solo después se acude o interviene la autoridad encargada.

Los eventos deportivos convocados por la institución para los y las estudiantes son escenarios proclives a la violencia dado el alto grado de competencia y la poca tolerancia a la frustración de los y las estudiantes, aquí la violencia por lo general es grupal deteriorando las relaciones entre los compañeros e intervienen los "grupos violentos" que actúan en la institución.

Los grupos violentos que están presentes en la institución educativa se encuentran identificados únicamente por los y las estudiantes, en el que quienes los integran conciben que a través del manejo de la violencia se ganara un reconocimiento, popularidad y liderazgo –independientemente que sea negativo– por parte del resto del estudiantado, además, de la necesidad que adquiere en esta etapa de la vida en especial, el pertenecer a un grupo en el que se comparten estilos de vida, sentimientos, intereses y una identidad hacia el grupo, que implica seguridad o protección del mundo exterior, de los "otros".

En general no hay una inmunización de la violencia, la mayoría de los estudiantes muestran un desacuerdo con respecto al uso de la violencia, están concientes de la problemática y su peligrosidad, pero aun así en la práctica es para ellos la más idónea para resolver sus conflictos por que de cierta manera demarcan territorios, y desde un espacio micro ejercen poder sobre las relaciones sociales.

Los estudiantes al igual que se encuentran expuestos a la violencia en la comunidad se encuentran expuestos a la violencia en su contexto más inmediato, la familia, y la agresión entre conyugues es una de las mas vistas, la violencia que debido a patrones culturales se ejerce contra la mujer parece tocar los hogares de los estudiantes que poseen una mejor relación con sus madres que con sus padres, la autoridad y la normatividad la practican mayoritariamente las madres, puede ser porque son amas de casas y dedican la mayor parte del tiempo al hogar o porque son madres solteras. La tendencia del maltrato infantil según diversos autores es de disminuir a medida que crece el niño o niña, y al estar los y las estudiantes alrededor de la mayoría de edad –con un desarrollo físico y psicológico y con capacidad de respuesta mayor- pueden estar protegidos ante un eventual ataque por parte de algún miembro de la familia. Pero aun así los golpes siguen siendo una de las formas más eficaces para sancionar una conducta que los padres consideren inapropiada.

En las familias de los estudiantes las agresiones verbales son las más comunes, seguidas de otros tipos de agresiones más “fuertes”, presentándose entre padres e hijos a diario, pero lo que expresan los estudiantes acerca de lo que puede originar una conducta violenta o el integrar grupos violentos en la institución educativa es la poca orientación o negligencia de los padres hacia los hijos. Todos son factores de riesgo para que se presente la violencia en el contexto escolar, al igual que el descontrol sobre los hijos, el clima familiar negativo en donde la falta de comunicación y maltratos son lo más común se transformarán en patrones de conductas de los hijos e hijas que se reproducirán en otros lugares y en otras relaciones sociales. Y es que la violencia escolar es de gran preocupación porque como sucede con otros tipos de violencia en otros contextos puede generar hechos perjudiciales para la salud –en el sentido amplio de la palabra- y a su vez generar en el espectador inmediato iguales secuelas. La violencia es una problemática compleja de difícil estudio por los diversos factores que implica –dependiendo el contexto y la forma en que se presenta- y el manejarla indiscriminadamente hace de esta un ciclo interminable que inicia desde la familia.

ESTRATEGIAS DE PREVENCION DE LA VIOLENCIA ESCOLAR EN LA INSTITUCION EDUCATIVA REPUBLICA DEL LIBANO

El pilar fundamental para la prevención y ayuda para la superación de la violencia entre estudiantes es la convivencia, esto no es novedoso y es a lo que se le apuesta en cada propuesta para superar la violencia escolar, pero es necesario insistir en la convivencia como fórmula necesaria para un buen trato entre alumnos y entre alumnos y docentes.

Las estrategias expuestas a continuación se encuentran bajo el pilar de la convivencia orientada por las necesidades y dinámica propia de la Institución Educativa Republica Del Líbano, en el que es imperante la intervención de toda la comunidad estudiantil:

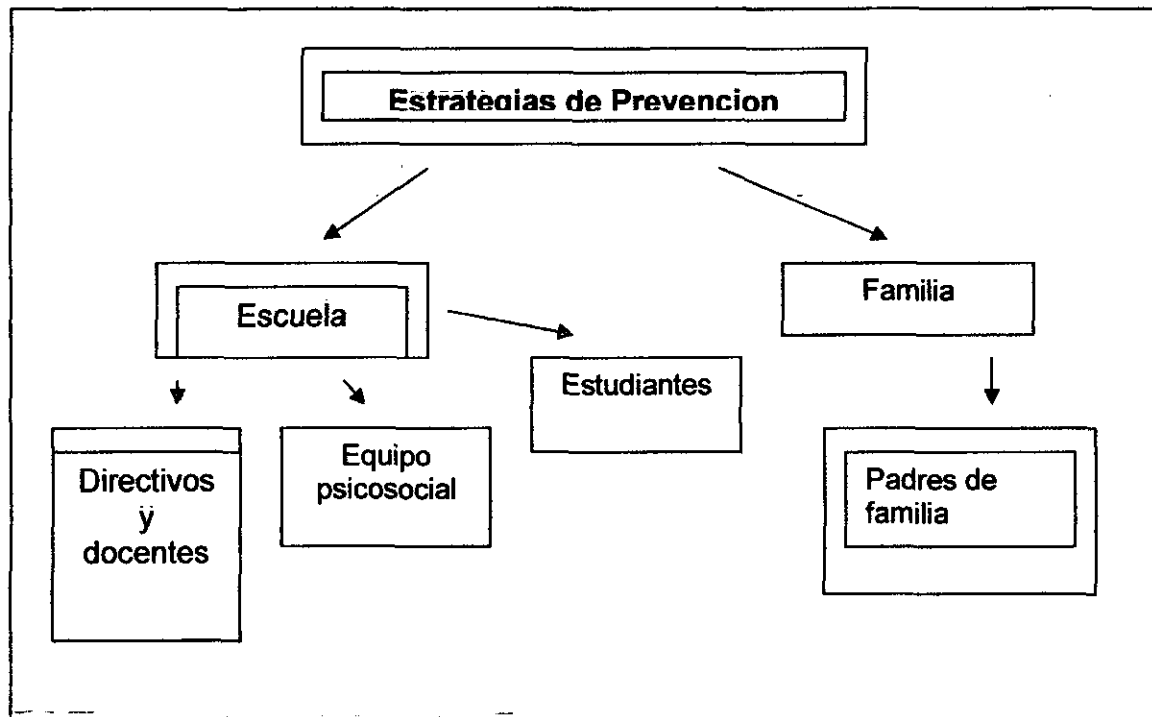

Fuente: gráfica elaborada por la investigadora, Cartagena de indias año 2008

- la participación de los estudiantes en las decisiones de la institución educativa es de vital importancia porque incentiva la responsabilidad, el compromiso y sobre todo el entusiasmo de llegar a los objetivos propuestos, una institución educativa pensada solo por directivos y docentes es una institución excluyente que genera inconformidades y conflictos al interior de ésta. Por esto pensando en la participación y en vista que el resultado buscado es la convivencia, el sano esparcimiento en la institución educativa es un buen inicio, promover actividades lúdicas, recreativas, culturales y deportivas con y para los estudiantes es un reto que al ser ideado con organización y responsabilidad traerá provecho para toda la comunidad estudiantil.
- Educación basada verdaderamente en valores que no quede solo en palabras es necesaria la puesta en práctica. A través del trabajo en equipo y con ayudas didácticas novedosas se podrá despertar la atención del estudiante, inculcando en todo momento habilidades sociales prioritarias en la resolución de conflictos. Así poniendo en práctica la empatía, la asertividad, la mediación y la negociación hay un menor riesgo que el estudiante utilice la violencia como medio para resolver conflictos.
- El ocio o uso adecuado del tiempo libre de los y las estudiantes debe ser una finalidad de la institución educativa, además que se puede potenciar a la vez la vocación de los y las estudiantes apoyando su desarrollo personal, y así disminuir considerablemente la influencia de los factores de riesgo que hacen del adolescente proclive a la violencia.
- Apoyo constante del equipo psicosocial en cada una de las actividades desarrolladas por la institución para los estudiantes, generando simpatía y confianza en éstos a través del accionar diario de estos profesionales en la institución.

- El Trabajo Social como una profesión dinamizadora deberá hacer parte de igual forma en todas las actividades promoviendo la participación activa de los estudiantes y creando canales de comunicación entre los diferentes estamentos de la institución (dirección, docencia, estudiantes), además de buscar estrategias para involucrar en todos los procesos a los padres de familia de manera que la acción emprendida en la institución llegue a cada uno de los hogares de los estudiantes.

El aporte que desde la profesión se realice para el mejoramiento del ambiente estudiantil será un paso importante hacia la convivencia, sin embargo, su acción en la comunidad en la que se ubica la escuela –que es un factor de riesgo para la violencia escolar- es decisiva para los cambios que se desean lograr, la institución debe proyectarse tener una responsabilidad social con su comunidad y debe dirigirse a ella para contribuir a la convivencia en este ámbito. El Trabajo Social en este aspecto tiene un llamado teniendo en cuenta que es la comunidad donde nacerán y se socializarán los futuros estudiantes de la institución.

- Aun cuando la iniciativa de la familia de intervenir en los procesos que se dan al interior de la escuela es importante y es el ideal, desde la institución educativa se debe promover su inclusión y participación en las decisiones que al interior de la escuela se esté gestando, es necesario afianzar las buenas relaciones entre padres e hijos, que los padres establezcan un acercamiento con sus hijos de calidad, que genere una confianza mutua, respeto y sobre todo apoyo, y la institución puede apostarle a esto todo dependerá de la labor emprendida por la institución y su equipo de trabajo.

BIBLIOGRAFÍA

ASOMENORES -Asociación Para La Reeduación De Los Menores Del Departamento De Bolívar- Informe Cualitativo, I semestre año 2006.

BAKER GARY, "violencia y socialización masculina: buscando soluciones", Instituto Promundo, Río de Janeiro Brasil.

BELTRÁN PÁJARO DENI LUZ, Tesis de grado "el conflicto como proceso inherente al ser humano" Facultad de Ciencias Sociales y Educación, Programa de Trabajo Social, Cartagena 2003

BOLETÍN DEL INSTITUTO INTERAMERICANO DEL NIÑO – OEA, Exposiciones realizadas durante el Seminario De Consulta: VIOLENCIA Y AGRESIVIDAD EN LA NIÑEZ Y LA ADOLESCENCIA. Montevideo, 26 y 27 de agosto de 1999. NO 237, tomo 70, junio 200.

BONASSO ALEJANDRO, "Violencia y Juventud: Los Jóvenes No Son *Per Se* Violentos", Encuentro Internacional: Juventud, Conflicto Social y Nuevos Escenarios de Violencia 16 al 19 de julio 2001, IIN- OEA. Cartagena Colombia

CARBONELL JOSÉ LUIS, PEÑA ANA ISABEL, El Despertar De La Violencia En Las Aulas, La Convivencia En Los Centros Educativos. Editorial CCS, Madrid España, 2001

CASTAÑEDA BERNAL ELSA, "La Educación Secundaria: Un Presente Por Construir. Jóvenes, Educación Y Violencia". En: Violencia En La Escuela. Instituto Para La Investigación Educativa Y El Desarrollo Pedagógico. Alcaldía Mayor Santa Fé De Bogotá, 1999.

DE CAMARGO SONIA MEJÍA, "Matoneo En La Escuela". En: Violencia En La Escuela. Instituto Para La Investigación Educativa Y El Desarrollo Pedagógico. Alcaldía Mayor Santa Fé De Bogotá, 1999.

DE FELIPPIS IRMA CELINA, Violencia en la Institución Educativa, Una Realidad Cotidiana. Editorial Espacio Buenos Aires, Argentina. 1° edición, 2004.

DEFENSOR DEL PUEBLO, Informes, Estudios Y Documentos. Violencia Escolar: El Maltrato Entre Iguales En La Educación Secundaria Obligatoria. Editorial Publicaciones, Madrid, España, año 2000.

DEL BARRIO CRISTINA, BARRIOS ÁNGELA, VAN DER MEULEN KEVIN Y GUTIÉRREZ HÉCTOR, Las Distintas Perspectivas De Estudiantes Y Docentes Acerca De La Violencia Escolar. Revista de Estudios de Juventud No 62, septiembre 2003. Aspectos Psicosociales de la Violencia Juvenil. Ministerio del Trabajo y Asuntos Sociales. INJUVE. Edición: Instituto de la Juventud ISSN: 0211-4364 Madrid, España.

FROMM ERICH. El Miedo A La Libertad (The Fear Of Freedom) traducción Gino Germani, Editorial Circulo de Lectores, Bogotá 1981,

GÓMEZ BOSQUE PEDRO, Consideraciones Generales Sobre la Agresividad y la Violencia. En XXI ¿Otro Siglo Violento?, Gómez Bosque Pedro, Ramírez Villafañez Amado -Directores-, Editorial Díaz De Santos, España, 2005.

GONZÁLEZ SILVA DELFILIA MARIA, Tesis de grado: "Prácticas Delictivas De Los Jóvenes Pertenecientes A Las Instituciones Educativas Distritales Ubicadas En La Localidad Histórica y Del Caribe Norte; De La Virgen Y Turística E Industrial De La Bahía de la ciudad de Cartagena De Indias, año 2006", Universidad De Cartagena Facultad de Ciencias Sociales y Educación, Programa De Trabajo Social.

MC ALLISTER ALFRED PH.D. La Violencia Juvenil De Las Américas: Estudios Innovadores De Investigación, Diagnostico Y Prevención, Editor Oscar Ordenes, Organización Panamericana De La Salud, División De Promoción Y Protección De La Salud, Programa De Salud Familiar Y Población Salud Del Adolescente. Enero de 1998, Washington DC, EEUU.

MEMORIAS DEL FORO NACIONAL PARA, CON, POR, SOBRE, DE, CULTURA. Instituto colombiano de cultura, COLCULTURA, "Imágenes Y Reflexiones De La Cultura En Colombia – Regiones, Ciudades Y Violencia-
"Editores: Hernán Darío Correa – Ricardo Alonso, marzo 1991, Bogotá, Colombia.

MORENO MORENO MIGUEL, VACAS DÍAZ CARMEN Y ROA VENEGAS JOSÉ MARIA "Victimización Escolar Y Clima Socio Familiar" Revista Iberoamericana de Educación, Universidad de Granada, España. ISSN: 1681-5653.

PÉREZ DIEGO, "Elementos Para Una Comprensión Socio-Cultural Y Política De La Violencia Juvenil" Revista Nómadas No 4, marzo 1996 Santa Fe de Bogota, Fundación Universidad Central.

PÉREZ V. GERSON JAVIER, SALAZAR MEJÍA IRENE. La Pobreza en Cartagena: Un Análisis por Barrios, No 94. Documentos de Trabajo Sobre Economía Regional, Banco de la Republica, Centro de Estudios Económicos Regionales (CEER) Cartagena, Pág. 19, 20. ISSN 1692-3715

PROCURADURÍA GENERAL DE LA NACIÓN, Republica de Colombia, Ministerio de la Protección Social, Instituto Colombiano de Bienestar Familiar, Subdirección de Lineamientos y Estándares. Anexos de los Lineamientos Técnico



Administrativos para la Atención de Adolescentes en el Sistema de Responsabilidad Penal en Colombia. Versión marzo de 2007.

SANMARTÍN JOSÉ, (coordinador) El Laberinto De La Violencia, Causas, Tipos y Efectos, Centro Reina Sofía Del Estudio de la Violencia, Editorial Ariel, Barcelona España 2004.

SANMARTÍN JOSÉ, La Violencia Y Sus Claves, Editorial Ariel, S.A 3° Edición, noviembre de 2001, Barcelona, España.

VALENCIA MURCIA FERNANDO, Conflicto Y Violencia Escolar En Colombia. Lectura Breve De Algunos Materiales Escritos. Grupo de investigación educación y desarrollo humano Universidad De San Buenaventura Cali, Revista Científica Guillermo De Ockham. Vol. 7 (1) Enero-junio de 2004. ISSN: 1794-192x

INTERNET

Artículo: cultura, <http://www.wikipedia.org>

Cartagena como vamos,
http://www.cartagenacomovamos.org/evaluacion_educacion.htm

La butaca, revista de cine,
<http://www.labutaca.net/50sansebastian/bowlingforcolumbine.htm>

Metodología del trabajo sociocultural, <http://www.Tsocial.chile.com>

ROMO PEDRAZA, El Enfoque Sociocultural Del Aprendizaje De Vigotsky,
<http://www.monografias.com>

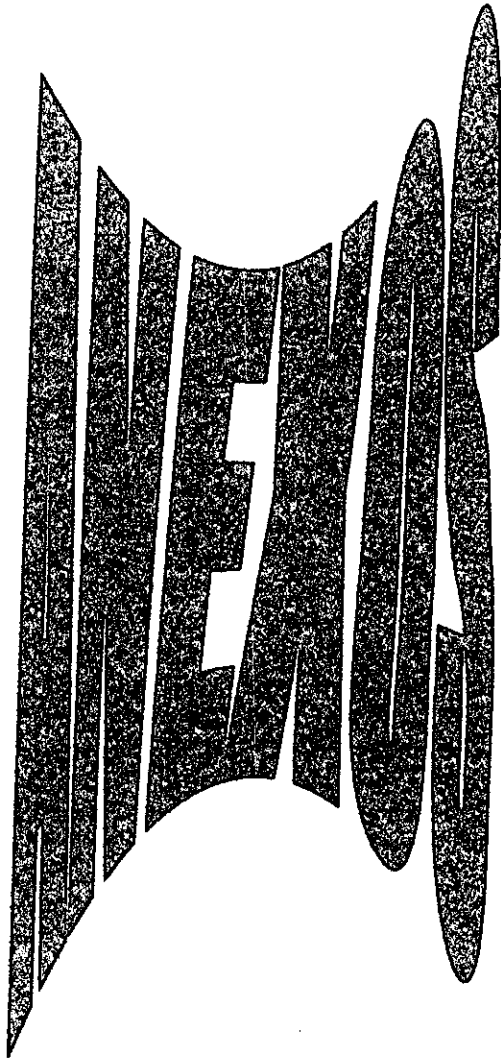



ALCALDIA MAYOR DE CARTAGENA DE INDIAS
DISTRITO TURISTICO Y CULTURAL
SECRETARIA DE EDUCACION DISTRITAL



UNIVERSIDAD DE CARTAGENA
FACULTAD DE CIENCIAS SOCIALES Y EDUCACION
PROGRAMA DE TRABAJO SOCIAL

GUIA DE ENTREVISTA

Proyecto de investigación: Factores socioculturales que generan prácticas violentas entre los adolescentes, en el contexto escolar. Caso institución educativa república del Líbano. Cartagena 2007

Dirigido a: estudiantes pertenecientes a la Institución Educativa República del Líbano, grados 9°, 10° y 11°.

1. DATOS GENERALES

1.1 Edad _____ 1.2 Sexo _____ 1.3 Grado _____
1.4 Lugar de residencia _____
1.5 Lugar de origen _____

2. DINAMICA DE LA FAMILIA

Parentesco	Edad	Nivel educativo	Arte u oficio

2.1 ¿Cómo es la relación con tu familia?

	Excelente	Buena	Regular	Mala
Padre				
Madre				
Hermanos				
Otros				

2.2 ¿Quién inspira autoridad en el hogar?

2.3 ¿Quién o quienes establecen las normas en tu familia?

2.4 ¿Cuáles son las sanciones establecidas cuando se incumplen las normas?

2.5 ¿Qué tipos de conflictos se generan en el hogar?

2.6 ¿Con que frecuencia se presentan estos conflictos en el hogar?

2.7 ¿Quiénes son las personas involucradas en los conflictos?

2.8 ¿Cómo resuelven los conflictos en el hogar?

3. CONTEXTO ESCOLAR

3.1 ¿para ti que son actos violentos?

3.2 ¿Qué tipos de actos violentos has presenciado en la escuela y en sus alrededores?

3.3 ¿Qué personas han estado involucradas en los actos violentos?

3.4 ¿Con que frecuencia se presentan estos actos violentos?

3.5 ¿Qué hechos o situaciones crees tú que generan estos actos violentos?

3.6 ¿Cuáles son las formas utilizadas para resolver los conflictos en la escuela?

3.7 ¿pertenece a algún grupo en la escuela? No _____ Si

3.8 ¿Cuál?

3.9 ¿Qué actividades desarrolla este grupo en la escuela?

3.10 ¿Quién toma la iniciativa en el grupo?

3.11 ¿Cuál es tu participación en el grupo?

3.12 ¿existen grupos que generen prácticas violentas en la escuela?

3.13 ¿Cuál crees tú que sean las razones por las cuales los estudiantes se vinculan a estos grupos?

3.14 ¿alguna vez te han invitado a ser parte de esos grupos?

3.15 ¿Qué tipos de actos violentos has presenciado en la escuela por parte de estos grupos?

3.16 de ¿Con que frecuencia se presentan estos actos violentos por parte de esos grupos?

3.17 ¿has recibido algún trato violento por parte de algún compañero o
de esos grupos violentos?

3.18 Si la respuesta es si, ¿Por qué crees que lo has recibido?

3.19 Qué tipo de trato violento recibiste por parte de tu compañero o grupo?

3.20 Qué piensas acerca del conflicto entre compañeros en la escuela?

Entrevistador _____

Fecha _____



ALCALDIA MAYOR DE CARTAGENA DE INDIAS
DISTRITO TURISTICO Y CULTURAL
SECRETARIA DE EDUCACION DISTRITAL



UNIVERSIDAD DE CARTAGENA
FACULTAD DE CIENCIAS SOCIALES Y EDUCACION
PROGRAMA DE TRABAJO SOCIAL

GUIA DE ENTREVISTA

Proyecto de investigación: Factores socioculturales que generan prácticas violentas en los adolescentes, en el contexto escolar. Caso institución educativa república del Líbano. Cartagena 2007

Dirigido a: docentes y directivos de la Institución Educativa República del Líbano.

1. ¿para usted que son actos violentos?

2. ¿Qué tipos de actos violentos ha presenciado en la institución?

3. ¿Qué personas han estado involucradas en los actos violentos?

4. ¿Qué hechos o situaciones cree usted que generan estos actos violentos?

5. ¿Cómo reaccionan los estudiantes ante los actos violentos que se presentan en la escuela?

6. ¿cree usted que la dinámica familiar tiene relación con las prácticas violentas en la institución?

Entrevistador _____

Fecha _____

Plano 3

Porcentaje de personas de ingresos bajos en Cartagena de Indias D.T. y C. año 2001-2004

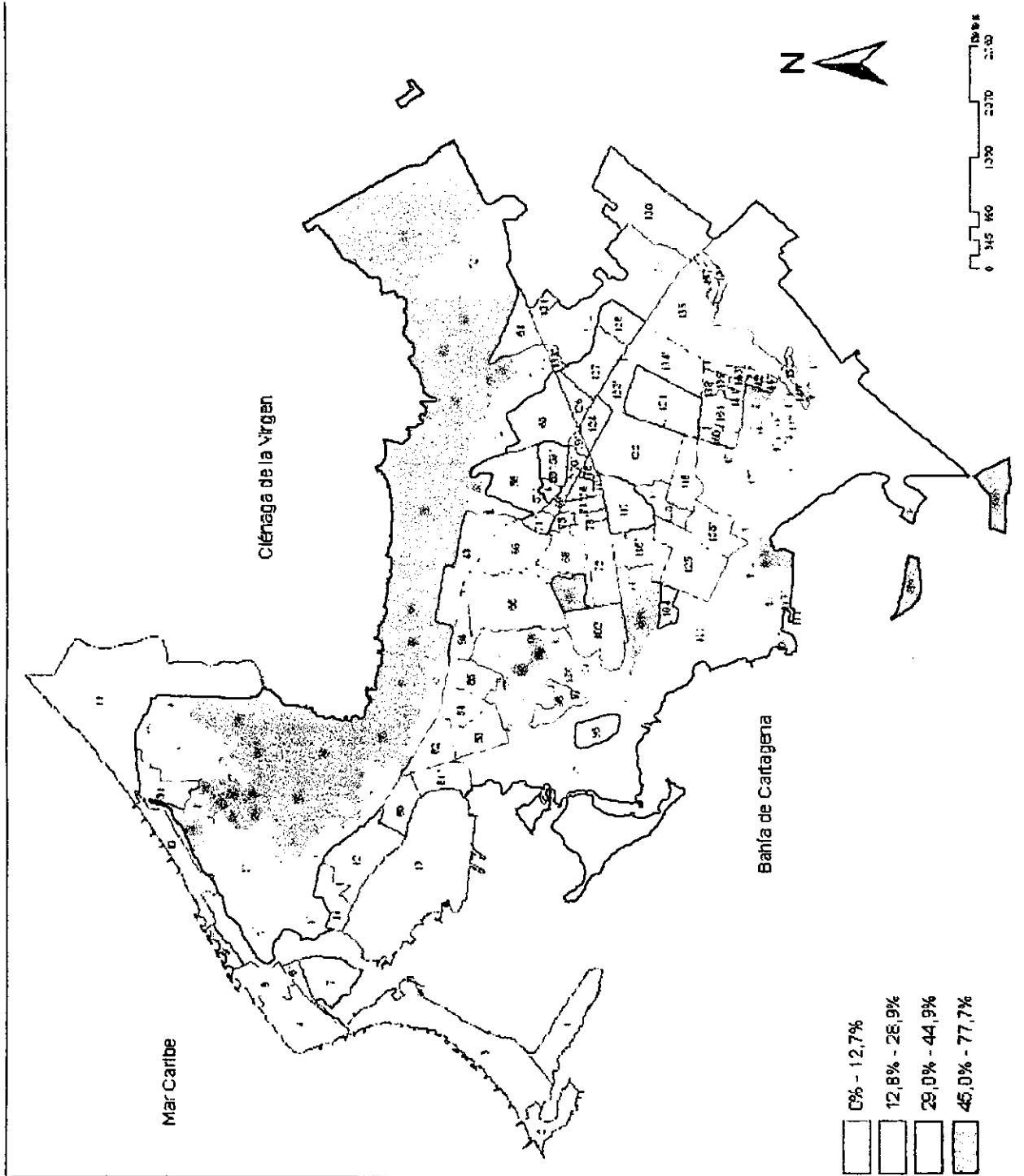

Fuente: Pérez V. Gerson Javier, Salazar Mejía Irene. La Pobreza en Cartagena: Un Análisis por Barrios, en Documentos de Trabajo Sobre Economía Regional, No 94 agosto de 2007 del Banco de la Republica,

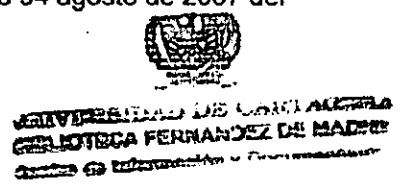

Plano 4

Años de educación de los habitantes de los barrios de Cartagena de Indias D.T. y C. año 2001-2004

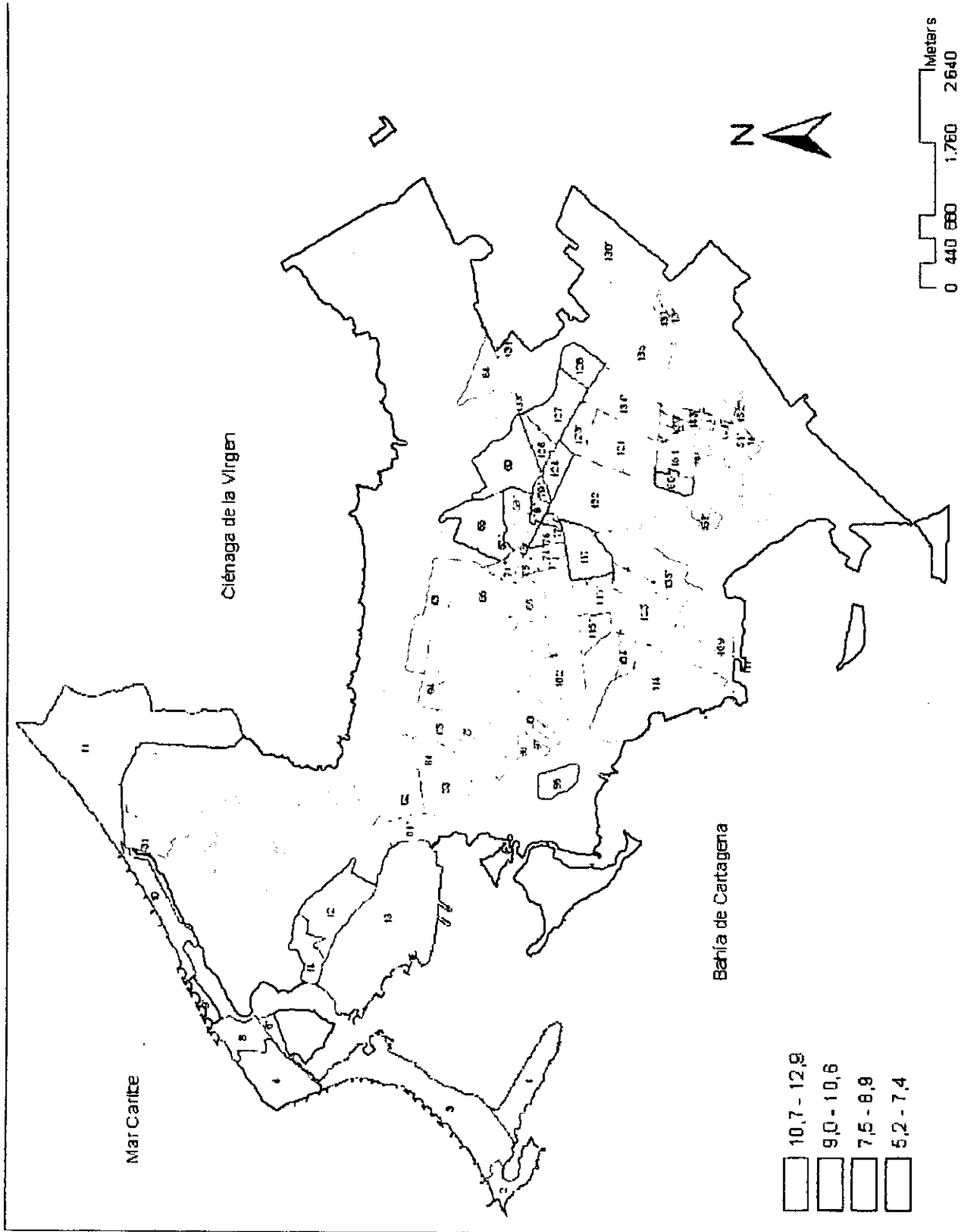

Fuente: Pérez V. Gerson Javier, Salazar Mejía Irene. La Pobreza en Cartagena: Un Análisis por Barrios, en Documentos de Trabajo Sobre Economía Regional, No 94 agosto de 2007 del Banco de la Republica,

Plano 5 Porcentaje de trabajadores informales en los barrios de Cartagena de Indias D.T. y C. año 2001-2004

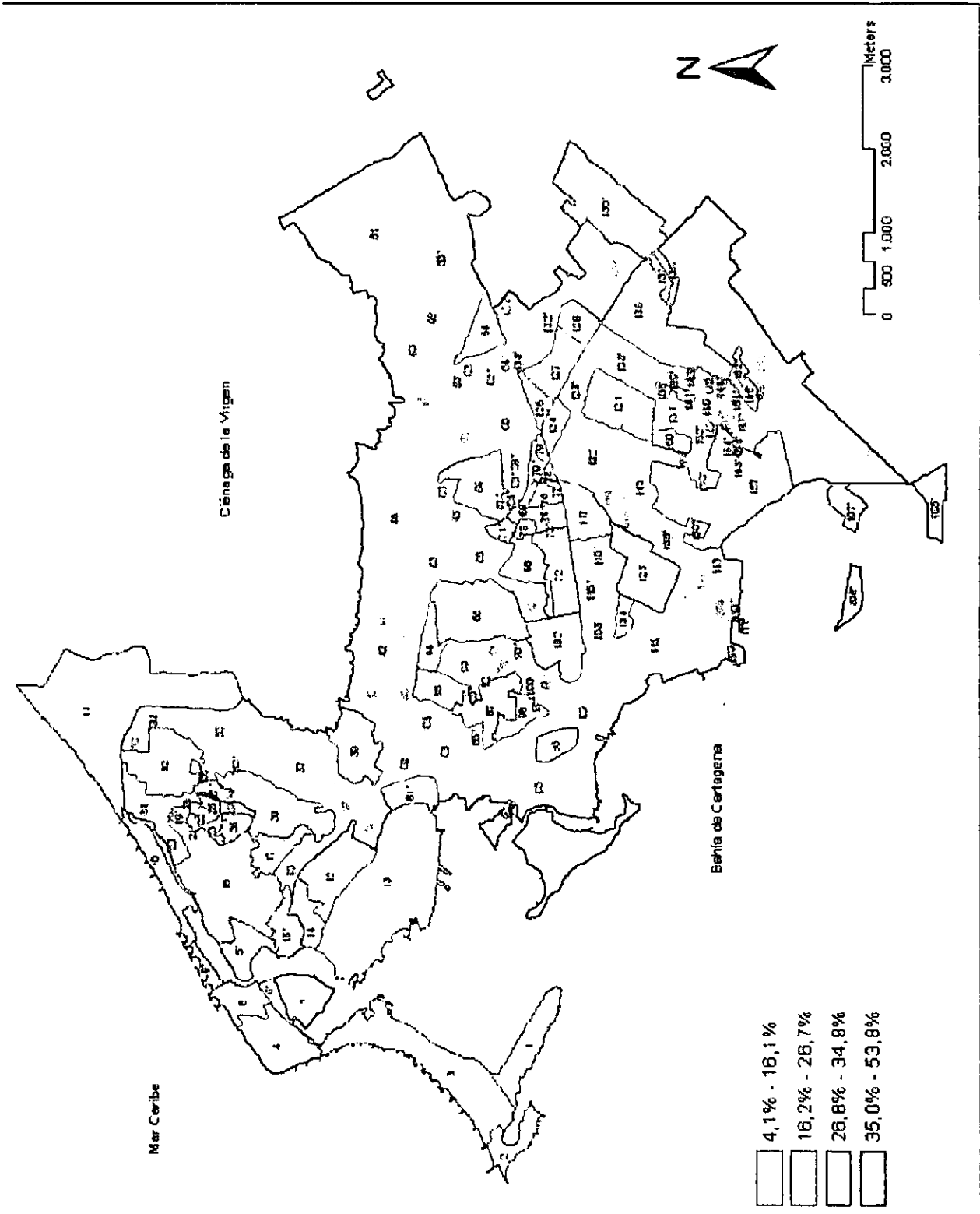

Fuente: Pérez V. Gerson Javier, Salazar Mejía Irene. La Pobreza en Cartagena: Un Análisis por Barrios, en Documentos de Trabajo Sobre Economía Regional, No 94 agosto de 2007 del Banco de la República,

Plano 6
Población adulta sin ningún
grado de escolaridad en Cartagena
de Indias D.T. y C. año 2007

Plano 7
Pobreza por NBI en Cartagena de
Indias D.T. y C. año 2007

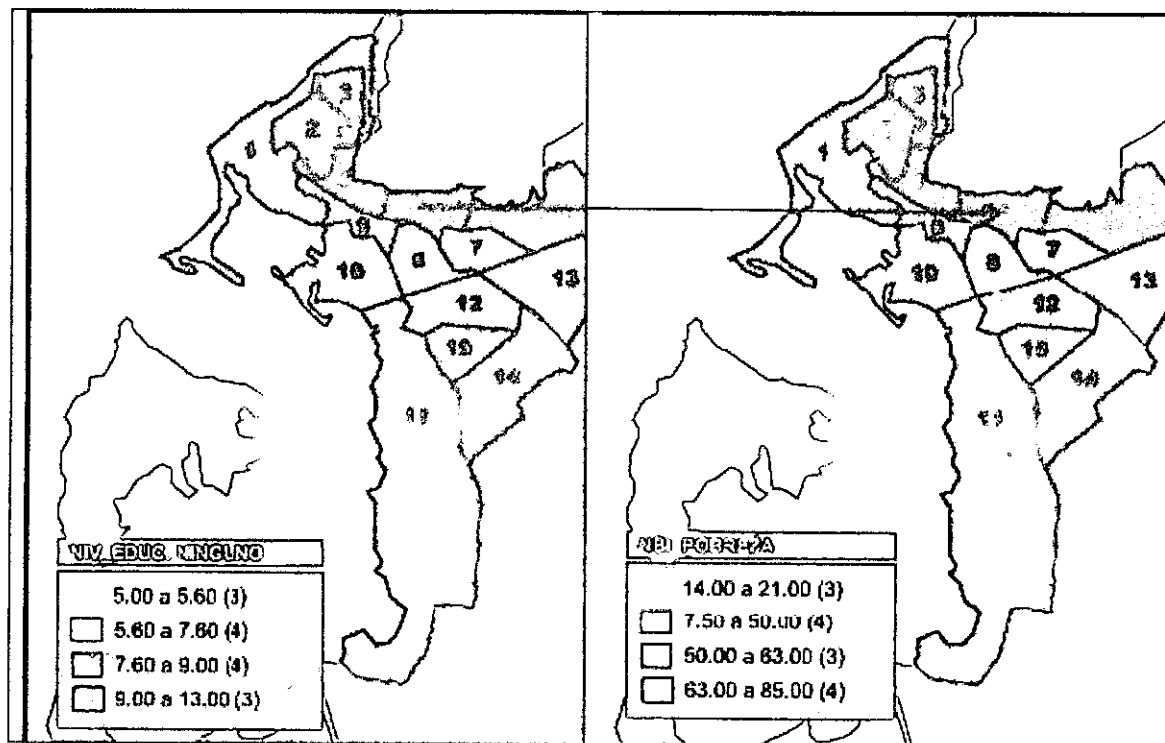

Fuente: documento como vamos en educación, herramienta virtual "Cartagena como vamos" año 2007