

**EDUCACIÓN Y ORIENTACIÓN A LA FAMILIA A TRAVÉS DE LA
INTERVENCIÓN DE TRABAJO SOCIAL**

MÓNICA GARCÍA LUJÁN

**UNIVERSIDAD DE CARTAGENA
FACULTAD DE CIENCIAS SOCIALES Y EDUCACIÓN
PROGRAMA DE TRABAJO SOCIAL
Cartagena, noviembre de 1999**

T.
362.8
G216a

2

UNIVERSIDAD DE CARTAGENA	
CENTRO DE INFORMACION Y DOCUMENTACION	
FORMA DE ADQUISICION	
Compra _____	Donación _____
Canje _____	U. de C. _____
Precio \$ _____	Proveed. <i>F. Trabajo Social</i>
No. de Acceso <i>37504</i>	No. de ej. _____
Fecha de ingreso: DD <i>17</i>	MM <i>III</i> Añ. <i>00</i>

**EDUCACIÓN Y ORIENTACIÓN A LA FAMILIA A TRAVÉS DE LA
INTERVENCIÓN DE TRABAJO SOCIAL**

MÓNICA GARCÍA LUJÁN

**Trabajo Presentado como
requisito final para optar
al Grado de Trabajo Social
Docente: Rosa Jiménez**

**UNIVERSIDAD DE CARTAGENA
FACULTAD DE CIENCIAS SOCIALES Y EDUCACIÓN
PROGRAMA DE TRABAJO SOCIAL
Cartagena, noviembre de 1999**

**EDUCACIÓN Y ORIENTACIÓN A LA FAMILIA A TRAVÉS DE LA
INTERVENCIÓN DE TRABAJO SOCIAL**

*GRACIAS A DIOS,
SOBRE TODAS LAS COSAS
POR SU AMOR, COMPAÑÍA Y
APOYO.*

*GRACIAS A MIS PADRES
ORLANDO Y DALILA , POR SU
ESFUERZO
DURANTE EL CAMINO
RECORRIDO,*

*GRACIAS A MI ESPOSO CARLOS
Y A MIS HERMANOS
DANNY Y GINA, POR SU APOYO
HACIA LA REALIZACIÓN DE UN
SUEÑO ANHELADO.*



TABLA DE CONTENIDO

INTRODUCCIÓN	9
1. OBJETO DE SISTEMATIZACIÓN.....	9
1.1 PROBLEMA DE SISTEMATIZACIÓN.....	9
1.1.1 Antecedentes.....	9
1.1.2 Justificación	10
1.1.3 Preguntas	12
1.2 OBJETIVO DE LA SISTEMATIZACIÓN.....	12
1.2.1 Objetivo general	12
1.2.2 Objetivos específicos	12
1.3 MARCO DE REFERENCIA TEÓRICO CONCEPTUAL.....	13
1.4 ESTRATEGIA METODOLÓGICA	25
1.4.1 Acercamiento al contexto de acción.....	25
1.4.2 Contacto con el objeto de intervención.....	25
1.4.3 Formulación del proyecto de acción.....	25
1.4.4 Formulación del proyecto de sistematización.....	26
1.4.5 Análisis del contexto institucional.....	26
1.4.6 Revisión del concepto.....	26
1.4.7 Aplicación de instrumentos.....	26

1.4.8 Evaluación.....27

2. ANÁLISIS DEL CONTEXTO.....28

2.1 CONTEXTO INSTITUCIONAL28

2.1.1 La Organización28

2.1.2 Estructura Administrativa.....30

2.1.3 Financiación31

2.1.4 Cobertura de Usuarios31

2.1.5 Localización.....31

2.1.6 Cultura Organizacional.....31

2.1.7 Relaciones Interinstitucionales32

2.1.8 Programa de Legalizacion.....32

2.1.9 Programa de reubicación.....33

2.1.10 Programa de vivienda nueva.....33

2.111 Programa de mejoramiento de vivienda con participación comunitaria.....33

2.2 PROYECTO DE INTERVENCIÓN33

2.2.1. Nombre del proyecto33

2.2.2. Objetivos del proyecto.....34

2.2.3. Justificación.....34

2.2.4 Metodología y estrategias.....35

2.2.4.1 Selección de familia.....35

2.2.4.2 seguimiento.....35

2.2.4.3 Evaluación.....35

2.2.5 Cobertura Espacial Del Proyecto38

2.2.6 Recursos del Proyecto 39

2.2.7 Cronograma de Gant..... 40

2.3. EQUIPO DE INTERVENCIÓN. 41

2.4. CONTEXTO DE LA EXPERIENCIA. 41

3. DESCRIPCIÓN DE LA EXPERIENCIA 46

4. ANÁLISIS DE LA EXPERIENCIA..... 48

5. EVALUACIÓN DE LA EXPERIENCIA..... 51

6. CONCLUSIONES..... 54

BIBLIOGRAFÍA 56

ANEXOS 58

ANEXO 1. TABLA DE DATOS Y GRAFICOS 59

ANEXO 2. PLAÑO DEL BARRIO CESAR FLOREZ..... 60

ANEXO 3. MODELO DEL ESTUDIO SOCIO ECONÓMICO..... 61

ANEXO 4. REGISTRO FOTOGRÁFICO..... 62

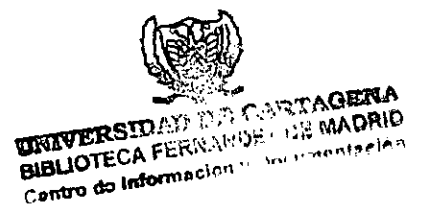

INTRODUCCIÓN

La sistematización es un proceso de conocimiento que pretende aprender de la práctica. Superando aquel obtenido mediante la mera participación en ella. En el espacio profesional interactúan tres agentes sociales que son, la Institución, el Trabajador social y el Usuario.

Con este trabajo se pretende resaltar aspectos que aporten conocimientos a la carrera de Trabajo Social en la intervención con familias, esto a través de la evaluación de la metodología implementada en el proyecto de gestión, también se busca establecer si este tipo de proyecto se puede seguir implementando en el trabajo con familias.

En el proyecto de educación y orientación a la familia a través de la intervención del trabajador social, la institución permite la oportunidad al trabajador social de desempeñarse libremente como profesional permitiéndole un contacto directo con la población de usuarios y así brindarle un servicio de acuerdo con la necesidad de este. El contacto con el contexto brinda la oportunidad de tener una experiencia profesional amplia, en donde se da la oportunidad de sistematización de la experiencia.



En el siguiente trabajo se pueden observar los pasos a seguir a la hora de sistematizar, la interacción de los tres agentes sociales, a partir de la recuperación de la experiencia, el análisis de esta y la confrontación con conceptos ya formados sobre el tema escogido.

Este trabajo de sistematización consta de seis capítulos en el primer capítulo se resalta el problema de sistematización sus antecedentes, la justificación y la formulación.

En el segundo capítulo se analiza el contexto institucional al presentar el proyecto de intervención, la caracterización del profesional y del contexto de la experiencia.

En el tercer capítulo se describe la experiencia, la recuperación cronológica, las fases de intervención y los sectores que participan en el proceso.

En el cuarto capítulo se analiza los resultados que deja el proceso.

En el capítulo número cinco se hace una evaluación de la experiencia, se expresan los alcances del proyecto y el cumplimiento de los objetivos.

En el capítulo seis se relata como fue el proceso.

Se describe en forma general como fue el proceso y la aceptación por parte de los beneficiarios ante el proyecto ejecutado por el profesional.

1. OBJETO DE SISTEMATIZACIÓN

1.1 PROBLEMA DE SISTEMATIZACIÓN.

METODOLOGÍA IMPLEMENTADA POR EL TRABAJADOR SOCIAL DURANTE LA INTERVENCIÓN EN EL PROCESO DE EDUCACIÓN Y ORIENTACIÓN A LA FAMILIA PARA EL MEJORAMIENTO DE LAS RELACIONES INTERPERSONALES.

Delimitación Temporal. Se ha determinado para la sistematización de la experiencia el periodo comprendido entre julio y octubre de 1999, que corresponde al tiempo de ejecución del proyecto.

1.1.1 Antecedentes: Corvivienda (Fondo de Vivienda de Interés social) es una entidad que orienta sus acciones para el beneficio de las comunidades más necesitadas, es decir, que se encuentra con una serie de problemas sociales que afectan considerablemente a las familias.

Teniendo en cuenta lo anterior, surgió el interés de trabajar con un grupo específico de 20 familias las cuales tienen problemas en sus relaciones y que requieren una intervención del profesional de trabajo social de manera eficaz y oportuna.

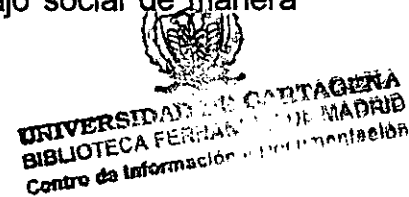

Seleccione una metodología que permite que las personas reflexionen y analicen su propia realidad siendo esta el proceso de enseñanza - aprendizaje, que además, pretende el autocrecimiento del ser humano y de su contexto.

La metodología antes mencionada, no ha sido sistematizada por los profesionales que se desempeñan en la institución (Corvivienda), ya que no cuentan con el tiempo suficiente para ello, y además, no hay una conciencia de la importancia de elaborar trabajos de sistematización de las experiencias.

Cabe anotarse, que el equipo que labora en la entidad se encarga de elaborar diagnósticos de las diferentes comunidades subnormales, en las que muestran las condiciones sociales, económicas, físicas etc. y a la vez, ^{se} de encargan de conformar grupos en los diferentes sectores a los cuales se brinda una serie de asesorías, con el propósito de que sean ellos los que autogestionen para el mejoramiento de su calidad de vida. Sin embargo dicha información no se ha utilizado para rescatar las experiencias que aporten nuevos conocimientos y nuevas formas de intervención en comunidad (grupos de familias) esto no es favorable ya que no se cuenta con documentos que apoyen la intervención futura del profesional en el campo.

1.1.2 Justificación: Cuando se afirma que debemos basarnos en las experiencias para ir perfilando nuestra metodología, esto va a significar para trabajo social, un método de trabajo, específico que va a requerir que se

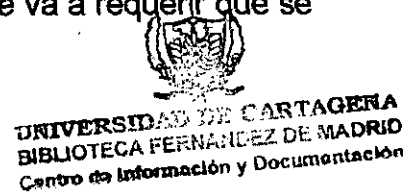

tenga una dinámica de evaluación constante y una dinámica de sistematización permanente de su práctica.

Es importante analizar la metodología aplicada y las formas de interacción que se dieron al interior de este proceso como factores determinantes en el establecimiento de relaciones basadas en la comunicación, la participación, cooperación y el respeto, o que por el contrario pueden generar apatía, rechazo y conflicto, lo que va a incidir en que se de o no una actitud abierta al cambio manifestada en el éxito o fracaso de los objetivos.

La sistematización pretende ser un proceso de reflexión orientado en un marco de referencia y con un método de trabajo que nos permite organizar un análisis de la experiencia que de cuenta de lo que realizamos, que nos facilite la comunicación y que nos haga tomar conciencia de lo realizado.

El proceso de sistematización en familia permite aprovechar el conocimiento y el análisis de los individuos, vinculados a nuestra experiencia, permitiéndonos aprovechar esos conocimientos para nuestro trabajo futuro.

Evidentemente, el conocimiento inmenso en la práctica muchas veces se pierde, se diluye, porque no hay un ejercicio, una metodología de recuperación de ese conocimiento.

Trabajo social como profesión es en animador del desarrollo humano social, por esto dentro de la cotidianidad debemos proponer nuevas formas de

intervención y de convivencia que conlleven a un proceso aptitudinal que contenga La motivación al cambio, vivencias, y renovación de conocimientos.

Esto es posible lograrlo a partir de una recuperación de su propia experiencia profesional a la luz de los aportes teóricos que le permitan generar nuevos procesos de intervención de modos alternativos de acción.

1.1.3 Preguntas: ¿La metodología usada por el Trabajador Social genera en los usuarios del proyecto una actitud de cambio hacia el mejoramiento de las relaciones intrafamiliares?

¿El instrumento utilizado en el proyecto de acción facilitó el logro de los objetivos?

1.2 OBJETIVOS DE LA SISTEMATIZACIÓN

1.2.1 Objetivo General

reconocer los aspectos que aportan conocimiento a la profesión de Trabajo Social a fin de mejorar la intervención con familia.

1.2.2 Objetivos Específicos

- Evaluar la metodología que se utilizó en el proyecto de gestión, y de esta forma analizar si la intervención del Trabajador Social contribuye al enriquecimiento de la carrera.
- Detectar todos aquellos factores positivos y negativos que se presentan durante la ejecución del proyecto que permitan determinar que si las

acciones del profesional (trabajador social) brindan elementos importantes para la profesión.

- Determinar con claridad si este tipo de proyecto se puede seguir implementando en la comunidad.

1.3 MARCO DE REFERENCIA TEÓRICO CONCEPTUAL.

Sistematizar una práctica educativa es recopilar de manera ordenada la información que se posee sobre la práctica en dos direcciones, uno cual ha sido su trayectoria a través del tiempo y dos cual es la metodología que se ha empleado. Una vez recopilada y ordenada esta información es indispensable hacer un análisis de la misma. Esto se ve siempre como la formulación clara de preguntas a la historia y a la metodología de la práctica educativa. Se necesita recuperar todos aquellos elementos que esa actividad hubiera aportado teórica y prácticamente, los problemas, los retos, las necesidades de investigación y de formación. Con todo esto, se busca , además, poder caracterizar la actividad global en el campo de la educación.

¿cómo sistematizar?

Se busca una metodología adecuada para realizar la sistematización esta deberá permitir satisfacer las siguientes necesidades.

- tener un registro de prácticas educativas, es decir, una manera de apuntar las actividades que se han realizado y de tomar notas acerca de lo que ha ocurrido a lo largo de su desarrollo.
- Ordenar al información disponible.



- c. Encauzar la reflexión sobre la información así ordenada.
- d. Marcar algunas pistas para una ulterior reflexión o investigación apartir de la práctica sistematizada. La sistematización debe conducir a la producción de conocimiento tomando como punto de partida lo que la práctica nos va enseñando y lo que en el mismo sentido va aportando el "dialogo de saberes", es decir la entre quienes acompañan los procesos educativos y quienes participan en ellos. Sistematizar es ir construyendo un saber sobre las practicas educativas.¹

Durante el desarrollo de la experiencia entramos en relación con los sujetos afectados por el problema sobre el cual queremos intervenir, e intentamos, en mayor o menor medida, trabajar conjuntamente para encontrar soluciones. Al llevar adelante el proyecto. Nos vamos enfrentando a una serie de dimensiones de la realidad que no conocíamos suficientemente y que nos obligan a modificarlo. Vamos perfeccionando nuestra comprensión del problema a enfrentar, del contexto general y particular en el que trabajamos, de las personas con las cuales nos relacionamos, etc. Ello nos lleva a modificar nuestras formas de trabajo e incluso, los objetivos que nos habíamos propuesto.

La sistematización en una primera aproximación, como un proceso de conocimiento que pretende aprender de la práctica, superando aquel obtenido mediante la mera participación en ella. Puesto que se trata de un

¹ Mejía M. Jorge Julio. Sistematizar nuestras practicas educativas.

proceso de conocimiento que aspira a ir más allá de la llamada experiencia, su desarrollo requiere recurrir a un método: un ordenamiento del cómo hacer para poder llevar adelante el proceso lo que queremos es obtener conocimiento científico el método al que recurriremos será el de investigación, sin embargo, esta no es una receta que se aplica siempre igual, debe ser adaptado a las especificaciones de cada objeto de conocimiento popular.²

En este caso lo que queremos es conocer nuestras experiencias, en curso o ya acabadas, en las que hemos participado como un actor más. El método de investigación se debe adaptar a este tipo particular de objeto, procurando ir más allá de las apariencias que se nos presentan directamente. Al método para obtener conocimiento científico de las experiencias, lo llamamos *sistematización*.

El sentido que tiene la obtención de este nuevo conocimiento para quien realiza la sistematización es eminentemente operativo, al servicio de la práctica, esta actividad persigue, sobre todo, mejorar la acción ya sea propia o de otros profesionales que desarrollan experiencias similares. Pero para que ello sea posible, no basta con la buena intención de hacerlo, es indispensable que realice una reflexión que saque a la práctica realizada de los límites del espacio particular en que esta tuvo lugar, que la haga discutir con el conocimiento acumulado, que la confronte con otras experiencias.

² Cáceres Leticia. La sistematización en la historia del trabajo social.

Toda experiencia es un camino que se ha ido abriendo y un proceso que ha ido transcurriendo en el tiempo y en el espacio, es decir, tiene una historia: con su inicio, sus etapas de desarrollo y crecimiento y su madurez. Toda sistematización debe partir de la "memoria" acumulada, tanto personal como colectiva de la historia vivida y protagonizada. Se hace indispensable para con ello con una información clara y precisa de todo el proceso vivido, establecido desde el comienzo con que fuentes se cuenta para poder hacer una recuperación colectiva de la historia y un recuento por memorizado del camino recorrido. Ellas pueden ser los testimonios personales y comunitarios y los registros de la información tales como diario de campos, apuntes personales, documentos, memorias de cursos , talleres, actas de las reuniones y asambleas, informes, evaluaciones, materiales producidos, grabaciones, fotografías, filmaciones, videos, gráficos, mapas dibujos, etc. una tarea de la sistematización es precisamente es la de rescatar y recolectar el máximo de información posible, estableciendo las fuentes, principales y secundarias para poder hacer la recuperación colectiva de la historia.³

Concepto de la Familia según la Teoría Sistemática:

La familia como Sistema: La familia es una micro red de relaciones sociales que tiene su propia dinámica y su propia capacidad de orientación formativa y organización.⁴

³ Peressont Mario L.. Metodología de un proceso de sistematización.

⁴ Fernández Vidussi Ana María. Sistemas familiares

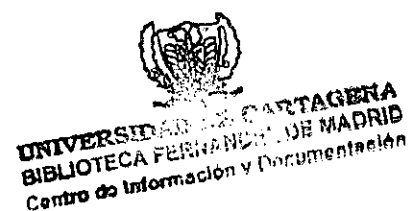

Es un espacio donde se expresan las tensiones y las características de los procesos más amplios. La familia tiene una doble naturaleza donde se derivan tanto sus fortalezas como sus debilidades. Por una parte es una institución considerada, además, como la institución básica de la sociedad y por otra parte es una red de relaciones sociales.

Como Institución Social: La familia tiende a ser conservadora, controladora, resistente al cambio e incluso e incluso llega a ser represiva con los otros, con los de otro sexo, con los de otra generación, etc., como tal, es un espacio posible de transformación social, pero al mismo tiempo muy vulnerable a los cambios de la historia. Es aquí donde existe un sistema de normas que tiene el carácter de reglas del comportamiento, así a la familia le corresponde garantizar:

- El adecuado funcionamiento biológico de los individuos de la sociedad.
- La reproducción de sus miembros.
- La adecuada socialización.
- La provisión y distribución de bienes y servicios.
- El mantenimiento del orden dentro del grupo y en su relación con el resto del sistema social.
- La definición del sentido de la vida y la motivación de preservar la supervivencia individual y del grupo.



La Familia Como Grupo: Es un conjunto de personas que interactúan en la vida cotidiana para preservar su supervivencia. A través de la familia como grupo humano, la institución social se activa y se perpetúa en el tiempo.

La Familia Como Construcción Cultural: Es un espacio construido por valores sociales, tradicionales, religiosos y políticos, puestos en acción por sus miembros en la medida en que la forma que adquiere la familia, así como el estilo de relaciones entre las personas que la componen y las posturas políticas y religiosas inherentes a su constitución, son todas establecidas por el medio cultural. Sin embargo, cada núcleo familiar interpreta ese dictamen proveniente del gran sistema social, lo modifica y lo concreta según su propia experiencia en patrones de relación, rituales y celebraciones idiosincrásicas que determinan su identidad como familia.

La Familia Como Conjunto de Relaciones Emocionales: Es una forma de vida en común, constituida para satisfacer las necesidades emocionales de los miembros a través de la interacción.

El afecto, el odio, la tolerancia y todos los demás sentimientos encontrados en una familia, proveen un ambiente dentro del cual los individuos viven procesos que determinarán su estilo de interacciones en otros contextos tales como la escuela, el trabajo y sus relaciones afectivas fuera del núcleo de origen.

Las emociones se actúan inicialmente en la familia por que en principio este sería el medio más seguro, para practicar la alegría, la rabia, la tristeza, el

miedo, el amor, etc. En la medida en que ella proporcione un ambiente protector e íntimo basado en el afecto incondicional entre sus miembros. Cuando la familia no logra mantener ese clima, fracasa en su función de satisfacer las necesidades emocionales de sus integrantes.

La familia en sentido estricto es un grupo que tiene su fundamento en lazos consanguíneo. Es el resultado de un largo proceso histórico, cuya forma actual de carácter monogamia es la pareja conyugal. En su acepción amplia, la palabra familia hace referencia al conjunto de ascendentes, descendientes colaterales y afines con un tronco genético común. Análogamente, se dice que constituye una familia un conjunto de individuos que tienen entre sí relaciones de origen o semejanza.

Familia Nuclear: Es aquella constituida por el hombre, la mujer y los hijos socialmente reconocidos.

Familia Compuesta: Son grupos formados por familias nucleares o por partes de esta, por ejemplo un hogar poligínico constituido por un hombre, sus esposas y sus respectivos hijos. O bien una familia integrada por viudas(os) o divorciadas(os) que tienen hijos y contraen nuevas nupcias.

Familia Extensa: Hace referencia al conjunto de ascendientes, descendientes, colaterales y afines de una familia nuclear. Generalmente en las sociedades industrializadas. (Ezequiel Ander-egg).

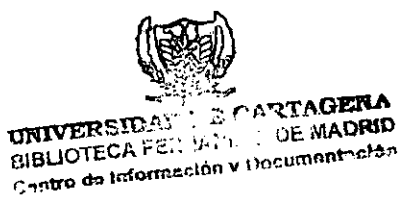

Se pretende alcanzar este objetivo a través de la intervención del Trabajador Social y a la vez este proyecto permitirá evaluar la metodología usada por él mismo.⁵

El Ayer, el hoy y el mañana de la Familia

Ayer el amor se expresaba en poemas, serenatas, cogidas de manos, besos furtivos y matrimonio. Amo luego me caso era el formulismo adecuado y al cual la mayoría se acogió. Probablemente, en este planteamiento estaba implícito el deseo sexual, pero no era licito expresarlo. La función fundamental de la sexualidad era la reproducción, y el éxito sexual se expresaba en el numero de hijos, entre los cuales debía existir al menos un varón, pues la virilidad estaba asociada con tener varones. La relación estaba dada con la partida de matrimonio no importaba si había vinculo o no, lo importante era el papel que certificaba que este existía. El varón no se comprometía con el papelito recordemos el famoso refrán "yo no soy casado la casada es mi mujer" le ponía trampas al papelito.

El cambio cultural, los procesos sociales y los medios de comunicación han modificado fundamentalmente la concesión del amor, para los adolescentes de fines de siglo XX existe una relación total entre amor y sexo: amo luego tengo relaciones sexuales es el mensaje de los medios de comunicación, o quizás tengo relaciones sexuales y luego amo.⁶

Algo sobre la violencia intrafamiliar:

⁵ Ander- Egg Ezequiel. Diccionario del trabajo social
⁶ Mantilla Amparo. Familia un espacio para construir la paz

Hay pocos estudios sobre los efectos de los procesos de ruptura conyugal, y legitimidad y falta de comunicación prógenito- filial.

Sin embargo, los pocos que se conocen señalan que niños y jóvenes los evaden a través de la drogadicción y el alcoholismo, causas inmediatas de varias modalidades de violencia familiar y social. Pero el abordaje de este tema implica precisiones del termino violencia, el cual esta casi siempre asociado con la muerte, el maltrato físico o el asalto sexual. Hay otras formas de violencia que no se denuncian y que suceden "de puertas para adentro " en las cuales los padres y madres abusan, descuidan u oprimen a sus hijos; o cuando las parejas adoptan comportamientos agresivos; dominantes o irrespetuoso que si bien no se presenta asociados a muerte o trauma físico, son formas de violencia que causan daños a los miembros del grupo familiar. En la violencia intrafamiliar se debe incluir también: la desatención de las necesidades básicas, la privación de las necesidades biológicas, emocionales y sociales de los individuos, así como la explotación de su capa de trabajo, el maltrato de palabra y obra o la intimidación. Y de acuerdo con los datos de las investigaciones sobre el tema, son los menores, las mujeres y los viejos, los objetos principales de la violencia intrafamiliar. La magnitud de la misma es difícil de estimar, por cuanto hay encubrimiento de la infracción o del delito, ya sea por efecto de temor filial y conyugal. En la práctica solo trascienden los casos de violencia física, cuando se presentan

lesiones que exigen atención hospitalaria, legal o de protección.

Los menores de los sectores populares urbanos de nuestra sociedad están sometidos a formas sociales de agresión: la desnutrición y la pobreza se aúnan al trato cruel de sus padres; al encierro, las golpizas y diversas modalidades de castigo físico validadas culturalmente como la mejor manera de criar y educar a un niño para que sea un hombre de bien.⁷

Proceso de Enseñanza – Aprendizaje.

Lo más valioso del proceso de enseñanza – aprendizajes que sus principios explicativos y su metodología se estructuran de manera ajustada al proceso mismo de aprendizaje vital. Así, el proceso de enseñanza aprendizaje representa, en el corto límite de unas sesiones educativas los patrones, la fuente y los objetivos de un proceso de aprendizaje más global, eje del autodesarrollo del ser humano y de sus contextos.

El otro factor que confiere especial valor a este proceso de enseñanza aprendizaje es que parte y busca, en un consecuente ir y venir sistemático, el estado actual de crecimiento de las personas y sus interacciones. Y lo hace, precisamente, de una manera tal que constituye el mismo un proceso de interaccional, en su doble nivel verbal y no verbal. Al interior de las interacciones prácticas constitutivas del proceso de enseñanza aprendizaje, entran en juego experiencias concretas, materiales y sociales, acciones y componentes conceptuales, Valorativos y normativos, que se interrelacionan,

⁷ Echeverri de Ferrufino Ligia. Sociedad, familia y abandono al menor

imbricándose y condicionándose mutuamente a lo largo de las sesiones educativas.⁸

El método de enseñanza –Aprendizaje, que es un proceso participativo, busca la construcción de nuevos conocimientos partiendo de las experiencias de los participantes a cerca de un tema a tratar.

Glosario de términos:

Motivación: conjunto de elementos o factores que están activamente presente en un momento dado en la conciencia del ser humano y que configuran la fuerza psíquica y los mecanismos de estímulos que conducen a la acción

Estimulo: tipo de incitación a obrar o funcionar, a la que responden los seres humanos.

Inducción: forma de razonamiento y método de investigación que consiste en inferir desde ciertos números de proposiciones dadas, generalmente hechos singulares, una o varias proposiciones de carácter general

Actitud: estado de disposición psicológica adquirida y organizada a través de la propia experiencia individual y de la integración de los modelos sociales, culturales y morales del grupo, que predispone al individuo a reaccionar de una manera determinada y bastante constante frente a ciertas personas, objetos, situaciones, ideas y valores.

⁸ Minuchin Salvador. Familia. Terapia familiar

Formación: Educación intelectual, afectiva, social y cívica de un ser humano.

En sentido estricto, desarrollo de aptitudes y preparación para un tipo particular de actividad.

Conciencia: Sentimiento interior por el cual una persona reconoce sus propias acciones.

Proceso: Conjunto de fases sucesivas de un fenómeno o de una técnica. Acción que se desarrolla a través de una serie de etapas que guardan relación mutua.

Trascender: Extenderse los efectos de unas cosas a otras produciéndose consecuencias.

Dinámica: Conjunto de interacciones y procesos que se generan al interior de un grupo como consecuencia de su existencia.

Recursos: Medios disponibles para realizar una acción.

Autoestima: Valor que cada persona se asigna así misma en cuanto a: que tanto cree que es importante, competente y digna de ser querida; que tanto se respeta y hace valer sus derechos y en general, que tanto se ama y acepta tal como es, asumiendo una actitud abierta frente a la vida.

Comunicación: Es un proceso mediante el cual el individuo intercambia información, opiniones, ideas, sentimientos, experiencias y sensaciones; no solo a través de lo que desee verbalmente sino a través de lo que hace como

hombre o como mujer en los diferentes contextos. Es la base sobre la cual se estructuran nuestras relaciones con los demás.

1.4 ESTRATEGIA METODOLÓGICA

La metodología que se implementa en este proceso de sistematización es una metodología que consta de ocho pasos a seguir:

1.4.1 Acercamiento al contexto de acción:

En este paso el objetivo es conocer la comunidad, sus características generales, sus grupos familiares, las organizaciones existentes, sus líderes y las condiciones con respecto a la calidad de vida del grupo en general.

1.4.2 Contacto con el objeto de intervención:

En este caso el objeto de intervención son las familias que tengan hijos menores de 15 años y que sean nucleares. Este paso permite hacer un diagnóstico de los grupos familiares y a la vez seleccionar con las cuales se va a trabajar. Es necesario que las familias seleccionadas tengan características similares, para que la intervención mejor intervención del profesional sea efectiva.

1.4.3 Formulación del proyecto de acción:

Después de obtener un diagnóstico de las familias se detectan sus necesidades. A partir de allí se construye propone la ejecución de una acción que responda a la necesidad de las familias llevando alternativas para mejorar las condiciones sociofamiliares de estas.

1.4.4 Formulación del proyecto de sistematización:

Con este paso se busca captar, analizar y aprender de la intervención del trabajador social a través de la metodología implementada en el proceso.

1.4.5 Análisis del contexto institucional:

En este paso se revisan las características de la institución patrocinadora como son la visión, misión, los objetivos, cobertura, programas que ofrece, etc. Para ir de acuerdo con las políticas de la institución.

1.4.6 Revisión de conceptos:

En este paso lo importante es tener bien claro que es lo que se va hacer y como, de allí la necesidad de la revisión bibliográfica de conceptos de sistematización, metodología y del objeto de intervención en este caso el concepto de familia.

1.4.7 Aplicación de instrumentos:

En este paso se aplica una herramienta que permita evaluar el proceso, y el impacto que este ha tenido en el objeto de intervención, y, a la vez los resultados que arroja la implementación de la metodología utilizada por el trabajador social.



1.4.8 Evaluación:

En este paso se analizan los resultados obtenidos y se hace una comparación entre las condiciones iniciales y las finales haciendo una conclusión del proceso en general.

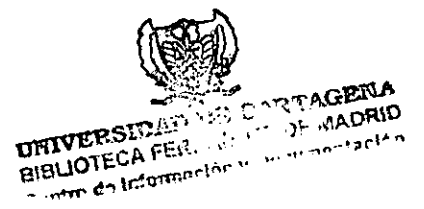

2. ANÁLISIS DEL CONTEXTO

2.1. CONTEXTO INSTITUCIONAL.

2.1.1. La Organización.

Razón Social de la Organización: Fondo de vivienda de interés social y reforma urbana Distrital "Corvivienda".

CORVIVIENDA: Es el Fondo de Vivienda de Interés Social y Reforma Urbana Distrital. Entidad descentralizada que forma parte de la administración Distrital de Cartagena. Tiene el propósito de ofrecer soluciones de vivienda a las comunidades de menores recursos económicos, gestando programas integrados que garanticen el mejoramiento del nivel de vida de la sociedad Cartagena; Estos programas hacen referencia a los procesos de mejoramiento de vivienda, renunciación, legalización, y construcción de vivienda nueva, Corvivienda nace de la vigencia de la ley 3 del 91, donde los municipios, distritos especiales, las áreas metropolitanas, podrán crear un fondo de interés social y reforma urbana para la administración de las apropiaciones previstas en la ley 61 de 1936 y demás disposiciones concordantes. Corvivienda es una entidad que concibe la vivienda como un proceso, no como un producto.

Objetivo General de la Institución:

Desarrollar las políticas de vivienda de interés social en las áreas urbanas y rurales, aplicar la reforma urbana en los términos previstos por la ley 9 de 1989 y promover las organizaciones populares de vivienda.

Objetivos específicos:

- a) Coordinar acciones donde el INURBE y demás entidades del sistema Nacional de Vivienda de Interés Social para la ejecución de sus políticas;
- b) Canalizar recursos provenientes del subsidio Familiar de Viviendas para aquellos programas adelantados con participación del distrito;
- c) Desarrollar directamente o en asocio con entidades autorizadas, programas de reubicación, rehabilitación, construcción, adquisición, mejoramiento, y legalización de títulos de soluciones de vivienda de interés social;
- d) Fomentar el desarrollo de las organizaciones populares de vivienda;
- e) Promover o establecer centros de acopio de materiales de construcción y de herramientas para apoyar programas de interés social;
- f) Gestionar el otorgamiento de créditos descontables o redescontables en el banco central hipotecario y la caja de crédito Agrario, Industrial y Minero, según lo dispuesto en la ley 9 de 1.989, para financiar programas de Solución de Vivienda de Interés Social y Reforma Urbana Distrital;
- g) Programar y ejecutar obras e inversiones publicas destinadas a rehabilitar y mejorar o reubicar asentamientos urbanos, veredas o corregimientos.

Las Funciones del Gerente:

- a) Representar legalmente al fondo ante las personas naturales y jurídicas dentro de los límites consagrados en las normas legales y en los estatutos.
- b) Cumplir y hacer cumplir las funciones de la junta directiva.
- c) Presentar a consideración de la junta directiva informes mensuales sobre el funcionamiento del fondo;
- d) Presentar a consideración de la junta directiva los predios sobre los cuales se ejercerá el derecho de preferencia.
- e) Presentar los proyectos y los planes de rehabilitación de los barrios subnormales, zonas de reserva, de legalización de títulos, de recuperación de caños, ciénagas, y cuerpos de agua, y de promoción de empresas comunitarias.

2.1.2 Estructura administrativa

- a) Junta directiva.
- b) Gerencia.
- c) Comité operativo.
- d) División administrativa y Financiera.
- e) División jurídica.
- f) División de Gestión y Proyectos sociales.
- g) División técnica

2.1.3 Financiación.

El patrimonio del fondo estará constituido por:

- a) Al menos el 5% de los ingresos corrientes municipales, previstos en el artículo primero de la ley 62 de 1.936. Para este computo la sección del IVA se entenderá como ingresos corrientes municipales.
- b) El producto de sus operaciones, incluyendo rendimiento financiero y utilidades.
- c) Las donaciones que reciba.
- d) Los bienes muebles e inmuebles que adquiera a cualquier título.
- e) Los bienes Vacantes y terrenos que se encuentren en la jurisdicción, que estén ubicados en las zonas previstas para vivienda de interés social en los planes de desarrollo.
- f) Los aportes, apropiaciones y traslados que le efectúen otras entidades publicas.

2.1.4 Cobertura de usuarios.

Familias ubicadas en el estrato 1 y 2 y aquellas que devengan menos de 2 salarios mínimos.

2.1.5 Localización.

Distrito de Cartagena.

2.1.6 Cultura organizacional

Depende del manejo político del distrito. Se presentan inconvenientes que afectan el proceso permanente de los proyectos que se desarrollan. No hay

estabilidad en los programas o proyectos por factores externos e institucionales.

2.1.7. Relaciones Interinstitucionales:

La entidad mantiene relaciones, vínculos o convenios con entidades como: EL INURBE, UNIVERSIDAD DE CARTAGENA, INGEOMINAS, DAMARENA, SENA, CARDIQUE, POLICIA NACIONAL, SECRETARIA DE GOBIERNO y demás dependencias de la alcaldía.

2.1.8. Programa de legalización:

Dentro de los proyectos que adelanta Corvivienda, se encuentra el de legalización, que consiste en legalizar a través de la entrega de escrituras a predios situados en algunos barrios de la ciudad, la legalización se realiza a través de dos procesos, el de prescripción y por junta de vivienda, en los dos casos la institución adquiere estos predios, permitiendo así que el proceso de escrituración se agilice, es necesario que los beneficiarios cumplan algunos requisitos, como: Tener más de 5 años viviendo en el sector, entregar fotocopia de cédula, certificado de posesión, fotocopia de minuta, y cancelar el valor de gastos notariales que varían de acuerdo al área donde esta situado el predio, además, se realiza un estudio socioeconómico a los interesados. Las acciones realizadas por la institución esta amparada por la administración publica.

2.1.9 Programa de Reubicación:

Este programa busca superar condiciones de insalubridad e inseguridad de los asentamientos producto de la ausencia de servicios públicos, de unidades sanitarias, inestabilidad de las estructuras y de la presencia de amenazas naturales mitigables y no mitigables.

2.1.10 Programa de Vivienda Nueva:

Este programa se creo con el fin de atender la necesidad de unidades habitacionales o situaciones tales como hacinamiento critico o alto riesgo.

2.1.11 Programa de Mejoramiento de Vivienda con participación comunitaria:

El objetivo de este programa es propiciar que el suidicio familiar de vivienda urbana beneficie efectivamente a los sectores más vulnerables de la población; generar mecanismos que faciliten y fortalezcan a la comunidad para el proceso de toma de decisiones derivadas del programa y la sostenibilidad de los mismos; propiciar acciones locales que faciliten el desarrollo institucional, la integridad y la cofinanciación del programa.

2. 2. PROYECTO DE INTERVENCION.

2.2.1. Nombre del proyecto

EDUCACIÓN, ORIENTACION Y MOTIVACION PARA EL MEJORAMIENTO DE LAS RELACIONES INTERPERSONALES EN LAS FAMILIAS DEL BARRIO CESAR FLOREZ EN LA CIUDAD DE CARTAGENA.

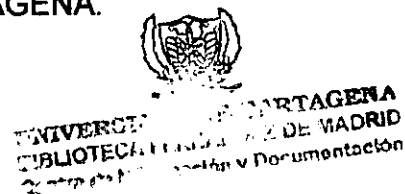

2.2.2. Objetivos del proyecto

- Fortalecer en las familias sus roles, funciones y responsabilidades en pro de la unidad familiar y por ende de su desarrollo armónico e integral
- Promover el equilibrio personal y de relaciones socio- familiares a través de procesos de orientación y de intervención para facilitar a la familia, el manejo activo y constructivo de su realidad y la vivencia de sus derechos.
- Disminuir la problemática existente en las familias fomentando la reflexión y el fortalecimiento de los valores y la comunicación familiar.

2.2.3. Justificación

La familia como célula de la sociedad es afectada por los cambios que sufre el contexto donde se desarrolla. Este proceso de transformación ha incidido en la pérdida de valores ocasionando un desajuste en la estructura familiar e incrementando los índices de violencia al interior de estas. En el barrio Cesar Florez se han detectado a través del diagnóstico problemáticas familiares que son expresados por estos en forma espontánea unas de estas formas son:

- Maltrato infantil y /o violencia intrafamiliar.
- Reconocimiento de paternidad.
- Conflictos de jóvenes.
- Problemas de drogadicción.
- Conflicto entre padres e hijos.
- Conflicto de parejas.

Debido a que estos factores inciden negativamente en la vida del núcleo familiar se parte de que la sistematización que se plantea deba responder a la necesidad de disminuir cierta incidencia.

2.2.4 Metodología y Estrategias.

De manera general la metodología ira encaminada a identificar las necesidades afectivas y de relación en la familia para luego plantear un modelo de intervención que responda las necesidades especificas de ese tipo, la sistematización parte entonces de las necesidades afectivas y de relación de las familias.

La metodología implementada en el proyecto consta de los siguientes pasos:

2.2.4.1 Selección de las familias:

A través del diagnostico y el estudio socio económico se escogen familias que tengan características similares en la problemática de relaciones intrafamiliares y que tengan hijos menores de 15 años.

2.2.4.2 Seguimiento:

Se le hace dos visitas por semanas a cada familia en donde se implementan talleres educativos y dinámicos para la participación de todos los actores.

2.2.4.3 Evaluación:

Al terminar cada sesión se hace la evaluación de la misma parte de los sectores (trabajador social y familia).

Estrategias

Para lograr una mayor eficacia en el proceso, se implementaron las siguiente estrategias metodológicas:

- ENTREVISTAS AL MEDIO FAMILIAR
- TALLERES EDUCATIVOS – FORMATIVOS.

Reflexionar y Compartir: Se invita a los participantes a compartir sus experiencias, creencias e ideas, sobre el tema.

Consultar: Luego de conocer los puntos de vista de la comunidad, se buscan los conceptos científicos a través de una revisión bibliográfica.

Debatir: Se confrontan los puntos de vista tratados en el reflexionemos y compartamos con los de consultemos, para saber si las opiniones con que llegan son las mismas con las que se van.

Comprometer y Decidir: Se establecen los compromisos para poner en practica los conocimientos adquiridos durante la sesión.

Evaluar: Es hacer una revisión junto con las familias sobre el cumplimiento de los acuerdos establecidos.

- SESIONES EDUCATIVAS CON FAMILIAS.

Modalidad o actividad Orientador Familiar

La metodología empieza por la presentación del profesional, invitado también a la familia a hacerlo, con el fin de crear un ambiente de confianza para empezar la sesión. Se hace un reconocimiento de la problemática expuesta por la familia. Luego se le pregunta a los miembros de la familia si están dispuestos, a poner todo de su parte para cambiar la situación. Posteriormente, se abre un espacio en el que la familia expresa los problemas que están afectando sus relaciones y las situaciones de conflicto que se dan al no saber manejar determinadas problemáticas.

Dentro de este espacio se perciben otros aspectos del problema diferentes a los que ellos mismos expresaron por primera vez en ya que tienen la oportunidad e aflorar sentimientos que quizá tenían reprimidos desde hace días, meses, y hasta años. Este espacio permite a la familia, rescatar aspectos que ya no se presentaban entre ellos como la adecuada comunicación, siendo este aspecto el que más influye en la inapropiada resolución de sus conflictos.

El profesional hace el papel de moderador, facilitando la comunicación entre la pareja y motivándolos a que ellos mismos busquen soluciones adecuadas y viables a todos sus problemas, por medio de intervenciones oportunas en las que se enfatizan temáticas acordes con las problemáticas expuestas.

Este espacio, es el momento clave para la búsqueda de soluciones, ya que la familia ha aflorado todos sus temores, resentimientos e inconformidades hacia la otra persona o situación problema.

Cuando se ha identificado cual de todos los problemas expuestos es el que origina los demás, se ayuda a la familia a buscar las soluciones, llegando a acuerdos claros y viables en los que cada una de las personas tiene compromisos que debe asumir. Se hace un seguimiento con el fin de evaluar si se están llevando a cabo o no, los acuerdos y compromisos que las que cada uno llegan. Cuando las familias presentan avances en el mejoramiento de sus relaciones es posible evaluar los resultados y replantear los acuerdos o aspectos en los que no se ha avanzado.

En los casos en los que la familia presenta una reacción negativa en el proceso, se trata de buscar otras soluciones y se evalúan los acuerdos y si es necesario, se cambian. Existen familias que no quieren participar en el proceso después de haber dialogado en dos ocasiones con ella, No se le insiste.

- ELABORACIÓN Y APLICACIÓN DE GUIAS DE ENTREVISTAS Y EVALUACIÓN.
- TERAPIA DE GRUPO

2.2.5 Cobertura espacial del proyecto

20 familias con niños menores de 15 años del barrio Cesar Florez en Cartagena. Familias de estrato 1 en situaciones de vulnerabilidad económica, social y cultural. Familias que presenten por causa de la violencia interna o externa crisis personales y/o sociofamiliar.



2.2.6. Recursos

Humanos: Trabajador social y familias seleccionadas.

Locativos: Barrio, Casa de la familia, sitios de reunión

Materiales: Formatos, computador y planos.

Económicos: Los recursos que fueron utilizados para la realización de este proyecto en parte fueron suministrados por CORVIVIENDA. Lo faltante se cubrió con recursos propios.

2.2.7. Cronograma de Gant

1999

Actividades	jun.	Jul.	Agos	Sep.	oct.	nov.
Acercamiento a la comunidad	***** *****					
Ubicación e identificación de líderes	***** *****					
Recorrido y revisión de planos	***** *****					
Aplicación de estudios socioeconómicos, para detectar aspectos que influyan en las relaciones familiares	***** ***** ***** *****	**** **** **** ****	***** ***** ***** *****			
Presentación del proyecto y Selección de familias		**** ****				
Visitas a familias y Orientación y motivación		**** ****	***** *****			
Orientación a las familias y seguimiento del proceso			***** *****	***** *****	***** *****	
Retroalimentación y análisis del proceso					***** *****	***** *****

2.3. EQUIPO DE INTERVENCIÓN.

Mónica García Lujan: Estudiante de la facultad de ciencias sociales y educación, en el programa de trabajo social de la Universidad de Cartagena, cursando décimo semestre efectuando el año social, como requisito de grado, en la entidad de Corvivienda, en el programa de legalización. Con las comunidades asignadas de María Cano y Cesar Florez, en la ciudad de Cartagena.

Acciones del trabajador social en el proyecto Educación, Orientación y Motivación para el Mejoramiento de las Relaciones Interpersonales en las Familias del barrio Cesar Florez en la ciudad de Cartagena.

- Educador
- Investigador
- Canalizador
- Evaluador
- Orientador
- Promotor de cambio
- Generador de espacio de reflexión y análisis, promoviendo la capacidad de superación.

2.4. CONTEXTO DE LA EXPERIENCIA.

El barrio Cesar Florez está ubicado en la zona sur oriental de la ciudad de Cartagena es un sector del barrio San Fernando, pero independiente. Limita al Norte con el barrio Camilo Torres, al Sur con el barrio Villa el Sol, al Oeste

con el barrio la Florida y al Este con el barrio Jorge Elieser. Y tiene personería jurídica. Es un barrio compuesto por dos manzanas y 163 familias y tiene 20 años de fundación.

Consta de una junta de acción comunal, madres comunitarias, representación al consejo territorial, escuela de gestores, coordinación al plan de desarrollo, organización natillera (recaudan fondos personales), miembros de la L.A.I. (organización de programas para ayudar a barrios necesitados, representación a la asociación de acción comunal y un centro de vida. Sus calles son pavimentadas, es arborizado y esta dotado de todos sus servicios (los habitantes del barrio gestionaron la consecución, gas, teléfono, alcantarillado, pavimentación y energía eléctrica.) De todos los servicios públicos, aunque no todas las familias disfrutan de ellos.

Existe diversidad en la población ya que muchos son de buena educación procedente de barrios de estrato de medio, a diferencia de otros que con esfuerzo han comprado un terreno barato en el barrio y apenas han podido construir, estos son procedentes de estratos bajos.

Condición de los jefes de hogar de las 20 familias seleccionadas del barrio de Cesar Florez en Cartagena. En las familias seleccionadas el 70% de los jefes del hogar es masculino y el otro 30% femenino. Hay más hombres que mujeres encargados de sostener a la familia. En la distribución del estado civil, se puede notar que el 50% viven en unión libre, el 20% son casados, el 20% soltero, el 5% viudos y el otro 5% separados. El porcentaje máximo lo

tienen las parejas que viven en unión libre, se da este fenómeno, por que al unirse estas personas para convivir, no estaba dentro de sus planes, sino son obligados por situaciones ajenas a su voluntad, como embarazos, presiones familiares, etc., y en otro caso por que realmente no le dan importancia al compromiso legal y simplemente quieren vivir juntos sin complicaciones, pero aun así el 20% si es casado, pero hay que tener en cuenta que son parejas con muchos años de convivencia legal ya que la situación en su época el matrimonio era visto como un paso importante e indispensable, para que la relación tuviera aceptación delante de la familia y la sociedad. El otro 20% soltero se debe a personas que en un inicio han tenido una relación libre y después son abandonadas por sus compañeros. El 5% lo conforman personas que son casadas y que sus compañeros han decidido abandonar el hogar para conformar otro aparte por lo tanto este porcentaje es señalado como separado. El otro 5% es conformado por personas que sus compañeros han fallecido.

Ocupación: El 80% de los jefes del hogar están desocupados debido a la crisis económica por la cual atraviesa el país y por la falta de preparación en ninguna área. Un 15% es albañil ya que es una actividad que viene de generaciones anteriores y que se van aprendiendo con la practica, las personas que practican esta actividad no tienen recursos económicos para prepararse intelectualmente. El otro 15% es conductor esto debido a la necesidad que hay de adquirir dinero para sostener a la familia, la mejor o la única oportunidad que hay es la de aprender a conducir por que tampoco

se tienen recursos para estudiar en una universidad estas personas conducen buses en la mayoría de la ruta donde viven y taxis. Un 10% se dedica a servicios varios, estas personas hacen lo que se les presente en el día y no tiene una actividad específica. Otro 10% lo conforman las amas de casa y son jefes de hogar que se dedican a vender bolis, cubetas desde sus casas y apoyados económicamente algún familiar. Otro 10% es dedicado al servicio domestico. Son mujeres que por falta de educación y necesidad de mantener a sus hijos recurren al cuidado, y aseo de las casas de personas con mejor posición. Aunque lo que ganan no es suficiente para satisfacer sus necesidades básicas. Un 10% es vendedor ambulante ya que tampoco se necesita de una preparación universitaria. Un 5% es empleado de alguna empresa como ciudad limpia, donde contratan a personas de bajos recursos para limpiar calles. Al igual el otro 5% es vigilante de alguna empresa.

Ingreso: Un 0% más del mínimo, no se tiene preparación para aspirar a más. El 15% mínimo, conductores, vigilantes, empleados entre otros. Un 85% menos del mínimo. Vendedores ambulante, servicio domestico, amas de casa, servicios varios, albañiles, entre otros.

Edades: Las personas con más edad se encuentran entre los 61y70 años y ocupan un 20%, las de menos edades se encuentran entre los 20 y 30 años y ocupan el 15%. Hay más personas entre los 41 y 50 años, ocupando el 35%.

Escolaridad: Un 32 % es analfabeta, un 57% estudio la primaria o parte de ella. Y un 11% estudio la secundaria o parte de ella. En años anteriores las personas no se preocupaban por prepararse intelectualmente.

3. DESCRIPCIÓN DE LA EXPERIENCIA.

Cronograma de sistematización.

FASES	JUN.	JUL.	AGO.	SEP.	OCT.	NOV.
Acercamiento a la comunidad y análisis del contexto.	***** *****					
Contacto con las familias y diagnóstico de las mismas.	***** *****					
Formulación del proyecto de acción.		*****				
Elaboración del objeto de sistematización y los objetivos.			***** *****			
Análisis del contexto institucional.			*****			
Revisión de conceptos de sistematización y metodología.			***** *****			
Aplicación de instrumentos de registro de datos.			***** *****	***** *****		
Análisis de datos, evaluación y conclusión.					***** *****	

Fases de intervención. Las fases a seguir en el proceso se desarrollo en 5 fases:

Motivación: Esta fase permitió un primer acercamiento con líderes de la comunidad, lo que facilitó la ubicación de las familias a quienes se les explicó el objetivo del programa y la oportunidad de mejorar sus relaciones permitiendo identificar características generales a nivel social, económico y cultural de las familias y su entorno social.

Planeación: Con base en la información obtenida en la fase anterior, se seleccionaron las 20 familias más interesadas en participar y se formula un cronograma de actividades.

Ejecución: Durante el desarrollo del proyecto se realizaron:

- Talleres formativos en los cuales se propiciaron espacios de intercambio de conocimientos.
- Sesiones familiares en las que se brindó una orientación para el manejo de conflictos e interpretación de las diferentes relaciones que se presentan al interior de la dinámica familiar.

Evaluación: Esta estuvo presente en cada una de las etapas o fases del proceso, se realizaba al final de cada acción, teniendo en cuenta el comportamiento, la participación de las personas, la aplicabilidad de los conocimientos en su entorno sociofamiliar, las técnicas o metodología utilizadas y el desempeño personal.

4. ANALISIS DE LA EXPERIENCIA

Al iniciar el proceso, se detectaron al interior de las familias una serie de disfuncionalidades en sus relaciones como: violencia intra-familiar, maltrato infantil, conflictos entre parejas, padres, hijos, y hermanos e inadecuado manejo de la autoridad entre otros. De acuerdo con estos datos y cumplimiento con los objetivos del proyecto, se brindo una orientación a las familias para que sus miembros fueran gestores del cambio que se lograría en su interior, cambios que en muchos casos fueron regulares, ya que algunos manifiestan que han mejorado los niveles de comunicación y otros manifiestan hacer un esfuerzo pero les es muy difícil cambiar su forma de expresión tanto verbal como física. La comunicación entre padres e hijos fue la más imputada y llevada a mejorar por el proceso, al contrario de las relaciones de parejas que fue poco el cambio en estas relaciones(30%) Esto en cuanto a la forma de asumir el Rol en los miembros de la familia y las responsabilidad de las funciones con las labores del hogar se dan casos como el del ama de casa que sale a trabajar y es la que mantiene el hogar, por lo tanto ella toma el mando del hogar y esto genera conflicto entre la pareja. , Por otra parte el hombre no colabora con los quehaceres del hogar porque es función de la mujer.

Con respecto al trato de los padres con los hijos mejoro un 65% ya que la actitud de los padres al corregir a sus hijos cambio positivamente, sin dejar de corregirlos pero no con maltrato físico exagerado, ni palabras ofensivas que conducen al niño a bajar su autoestima.

Para que estos cambios se dieran fue necesario la implementación de talleres dinámico donde el actor principal fuera la familia, algunos nombres de los talleres fueron Soy lo que quiero ser, que pretendía examinar comportamientos de la familia que influyeran en su auto concepto, otro taller fue Se reconocer y aceptar los conflictos, este taller permitió a la familia aprender a reconocer cuando hay un conflicto y aceptarlo para así poder buscar entre todos la solución, esto apoyado por otro taller llamado Puedo resolver los conflictos de manera efectiva, donde se busca practicar alternativas efectivas entre todos para la resolución de un conflicto, también se trabajo directamente con los padres de familia, se dio la oportunidad de aplicar un taller que creara conciencia de la necesidad y la importancia de planear una familia ya que hay algunos conceptos; de que tener un hijo solo es decisión de las mujeres, planear el numero de hijos es malo, que las personas que tienen pocos hijos son egoísta, etc. Conceptos como estos fueron necesarios aclararlos entre la familia ya que muchos no tienen claro el concepto de lo que es una familia y la importancia de manejarla bien. Se tuvo la oportunidad de interiorizar elementos o aspectos que permitieron mejorar la capacidad de establecer relaciones cordiales al interior del núcleo

familiar, también se permitió fortalecer valores personales que con el cambio del contexto sean ido perdiendo.

Esta experiencia permitió la ejecución del proceso de sistematización, ya, que la intervención del trabajador social fue posible por la aceptación de las familias y el desempeño de las dos partes (trabajador social y familias seleccionadas). La metodología implementada en la ejecución del proyecto permitió que los objetivos de este se cumplieran en un 65% un poco más del esperado ya que el tiempo de ejecución no fue el suficiente para obtener mejores resultados. La implementación de una metodología participativa llevo a la reflexión en conjunto de los actores, al Trabajador social en cuanto a su intervención y a las familias en cuanto a su desarrollo integral y familias seleccionadas) La metodología aprender a enseñar que consta de las fases Reflexionar, Compartir, consultar, debatir, y evaluar.

5. EVALUACION DE LA EXPERIENCIA

Este proceso brindo la oportunidad de adquirir nuevos conocimientos y a la vez la experiencia de desenvolverse en el campo laboral como trabajador social asumiendo mayores responsabilidades y reafirmando el perfil profesional.

La experiencia es un gran aporte a la formación profesional ya que permite conocer de cerca la realidad de la familia de los estratos 1 y 2 de la ciudad de Cartagena, contribuyendo desde la profesión en la orientación y el manejo de los diferentes conflictos que viven las familias.

El proceso arroja herramientas que facilitan la transmisión de valores como la autoestima, tolerancia, el amor, y la interiorización de procesos como la comunicación, la cooperación, concertación, cohesión, y participación.

Evaluación de la metodología.

Durante el proceso se utilizo una metodología, de bienestar Enseñanza – Aprendizaje que es una metodología participativa que tuvo como fin producir conocimiento a partir de la vivencia de la personas, lo cual fue posible gracias a la libertad de expresión de las familias de sus diferentes

problemáticas, todos tuvieron la oportunidad de expresar su punto de vista, buscando alternativas de solución con la orientación del trabajador social.

Al evaluar conjuntamente el proceso, las familias se mostraron satisfechas frente a la metodología que se utilizó en él.

La metodología utilizada permite que el mismo usuario sea gestor a la consecución de la solución de sus propios problemas apoyado por un orientador que a la vez es moderador. La metodología también permite que la atmósfera de trabajo se torne agradable por que en la fase de consulta se aprenden cosas nuevas que se aplican al diario vivir y que a la vez motiva tanto al trabajador social como a la familia a seguir adelante con el proceso. En la fase de reflexionar y compartir uno de los aspectos que se enriquece es el de la integración. Familiar, ya que todos deben escuchar y ser escuchados y esto a la vez permite fortalecer los lazos afectivos. En la fase de evaluación se brinda la posibilidad del análisis y autoconocimiento, la exploración de capacidades y/o potencialidades de los miembros de la familia.

Se puede afirmar que la metodología utilizada aporta al proceso las siguientes afirmaciones:

- Que el individuo adquiere la libertad de expresión cuando es aceptado y valorado en el contexto familiar.
- Que al rescatar y reforzar los valores, la familia se vuelve más sólida, brindando seguridad a los miembros de la misma.

- Que cada experiencia en el núcleo familiar sirve para reconocer las debilidades y fortalecer las capacidades.
- Que la creación de espacios de reflexión permite la búsqueda de solución a los conflictos.
- Al profesional le permite, aprender temas relacionados con la familia como terapia familiar y grupal, también en solución de conflicto.

6. CONCLUSIONES

La ejecución del proyecto se convierte en un espacio en donde se dan una serie de relaciones que influyen en el proceso de asimilación de conocimientos, marcan las pautas y afianzan la interacción del trabajador social con las familias usuarias.

La transmisión de conocimientos se dio de una forma muy clara dinámica tratando de adaptar estos a la realidad que las familias experimentan. También el respeto fue un aspecto que permitió intervenir la realidad y las situaciones de las familias con la intención de orientar para mejorar su dinámica familiar sin violentar e invadir su forma de vida. Se estableció desde el inicio del proceso un ambiente en donde la confianza y el respeto fueron elementos primordiales los cuales facilitaron el manejo de las relaciones familiares. La confianza permitió al estudiante que se viera como una persona que brinda orientación profesional.

El proceso de interacción es de doble vía, donde los participantes, trabajador social y usuarios exteriorizan e interiorizan conocimientos por ser un proceso activo en el que se construye realidades.

El proceso de sistematización brindó la oportunidad de rescatar la experiencia de la práctica, en el tiempo en que se ejecuto. Analizar los pasos dados en el método utilizado permitió una evaluación amplia de la intervención del trabajador social con el trabajo de familia y la revisión de la bibliografía acerca del tema permitió abordar la problemática con más seguridad y efectividad.

Debido a que el logro de resultados más amplios en comunidades como la analizada requiere continuidad en la gestión del trabajo social se recomienda que la entidades interesadas prosigan el desarrollo de tema partiendo de la experiencia consignada en este trabajo, la metodología aquí propuesta puede ser revisada de acuerdo con los cambios y necesidades.

BIBLIOGRAFÍA

BRENSON I., Gilberto. Transformación personal y social.

CÁCERES, Leticia. La sistematización en la historia del trabajo social.

MORGAN, María. Sistematización, Fotocopia del texto.

ANDER – EGG, Ezequiel. Diccionario del trabajo social. Editorial PLAZA & JANES, 1986, 479 Pag.

FREIRE, Paulo. La educación como practica de la libertad, Editorial SIGLO XXI, 1992, 151 Pag.

TOBÓN, María C, La practica profesional del trabajador social, Fotocopia del texto.

VARGAS T, Elvira & Clara Vargas T, Investigación educativa de Editorial voluntad 160 Pag.

REPUBLICA DE COLOMBIA, Nueva Reforma Urbana, Ley 388 de 1997, Ed.: UNION, 195 Pag.

OTERO L Javier, y otros, Un modelo interaccional de intervención en la familia para el desarrollo de la comunidad, ICBF, Regional Bolívar 56 Pag

MATURANA Humberto. El Arbol del Conocimiento.

MEJIA M. Jorge Julio. Sistematizar nuestras practicas educativas.

MINUCHIN Salvador. Familia, terapia familiar.

ECHEVERRI de Ferrufino Ligia. Sociedad, familia y abandono al menor.

MANTILLA Amparo. Familia un espacio para conseguir la paz.

FERNANDEZ Vidussi Ana María. Sistema familiar. Editorial Asiba. Año de 1995. 77 paginas.

PERESSONTN Mario L. Metodología de un proceso sistematización.

ANEXOS

ANEXOS

ANEXO 1. TABLA DE DATOS Y GRAFICOS

CARACTERISTICAS SOCIOCULTURALES DE LAS FAMILIAS
 BARRIO CESAR FLOREZ
 CARTAGENA

M A T R I Z

	SEXO		ESTADO CIVIL				OCUPACION				INGRESO				E DADES				ESCOLARIDAD											
	M	F	SOL	CASAD	UN/LI	SEP	VIUDO	ALBANIL	SE VA	COND	AM CA	SER DO	VEN AM	EMPLE	DE SOC	VIGILA	M	M	+M	20-30	31-40	41-50	51-60	61-70	PRI	SEC	UNI	TEC	ANA	
1	1		1										1				1													1
2	1		1										1				1													1
3	1					1																1								1
4	1				1																	1								1
5	1		1										1																	1
6	1				1																	1								1
7	1				1					1													1							1
8	1				1																	1								1
9	1				1																									1
10	1				1																									1
11	1				1								1																	1
12	1				1																									1
13	1				1																									1
14	1				1																									1
15	1				1																									1
16	1				1																									1
17	1				1																									1
18	1				1																									1
19	1				1																									1
20	1				1																									1



UNIVERSIDAD DE CARTAGENA
 BIBLIOTECA FERNANDEZ DE MADRUGA
 Grupo de Información y Documentación

MÓNICA GARCÍA LUJAN

CARACTERISTICAS SOCIOCULTURALES DE LAS FAMILIAS
BARRIO CESAR FLOREZ
CARTAGENA

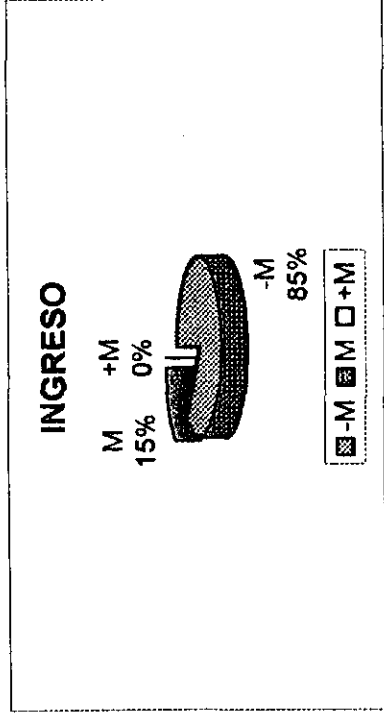
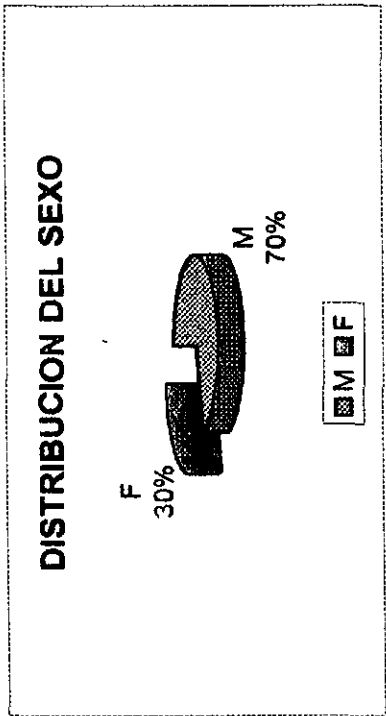

CARACTERISTICAS SOCIOCULTURALES DE LAS FAMILIAS
BARRIO CESAR FLOREZ
CARTAGENA

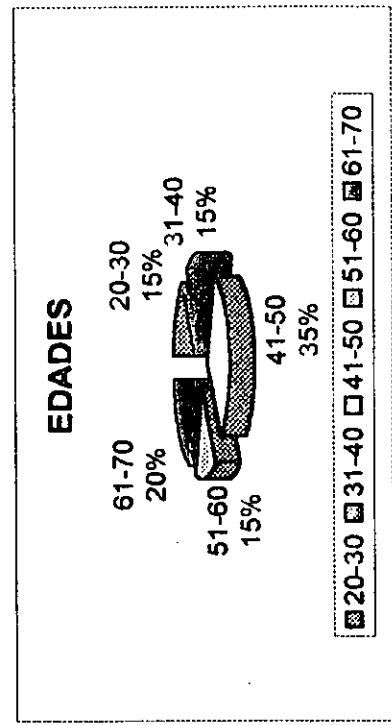
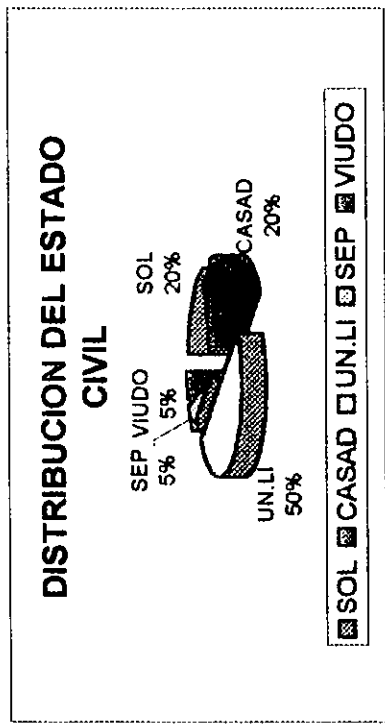

CARACTERISTICAS SOCIOCULTURALES DE LAS FAMILIAS
BARRIO CESAR FLOREZ
CARTAGENA

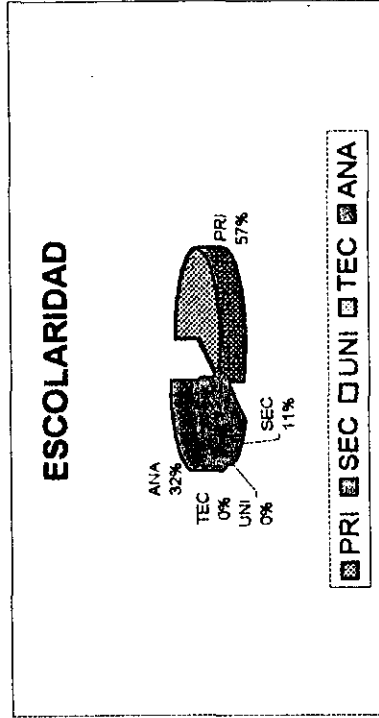
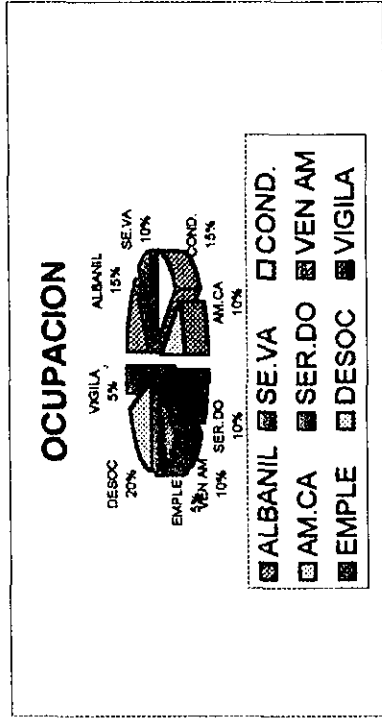

ANEXO 2. PLANO DEL BARRIO CESAR FLOREZ



CALLE 6

CARRERA 80 C

18	19	20	21	22	23	24	25	26	27	28	29	30	31	32	33	34	35	36	37
17	16	15	14	13	12	11	10	09	08	07	06	05	04	03	02	01			
17	16	15	14	13	12	11	10	09	08	07	06	05	04	03	02	01			

CARRERA 80 B 4

CALLE DE LAS FLORES

CARRERA 80 C

11	12	13	14	15	16	17	18	19	
10	09	08	07	06	05	04	03	02	01

CARRERA 80 B 4

FONDO DE VIVIENDA DE INTERES SOCIAL Y REFORMA URBANA DISTRITAL

UBICACION:	BARRIO CESAR FLOREZ	CIUDAD:	
CORTIENE:	LOTEO Y LOCALIZACION DE VIVIENDAS		
DIBUJO:	E. P. M.	FECHA:	JUNIO-99
DISEÑO:		DIRECTOR PROYECTOR:	

ANEXO 3. MODELO DEL ESTUDIO SOCIO ECONOMICO

INSTRUMENTO DE EVALUACIÓN

1. ¿Qué debilidades encontró en el proceso y cuáles?

2. ¿Qué fortalezas encontró en el proceso y cuáles?

3. ¿Qué sugerencias hace acerca de los pasos a seguir en las sesiones?

4. ¿Qué paso del proceso desea que sea fortalecido?

5. ¿Desea seguir con la misma metodología o desea un cambio?

ANEXO 4. REGISTRO FOTOGRAFICO

